

# Palmako

LEMEKS GROUP

# 2019

## Le bonheur se construit au jardin

Plus de 400 produits de haute qualité  
en bois réalisés par Palmako



# Chère Cliente, cher Client,

Notre catalogue 2019 est disponible, et sommes heureux de vous présenter toutes nos nouveautés ! Notre gamme de produit de jardin s'est élargie à nouveau, avec toujours plus d'articles en bois, ce matériau naturel, chaleureux et renouvelable. Vous trouverez plus d'informations sur nos produits à la page suivante.

Pour faciliter votre recherche, vous pouvez utiliser les onglets correspondant à nos différentes catégories de produits. Il ne vous reste plus qu'à venir vous évader et imaginer le jardin de vos rêves.

Fermez les yeux : Imaginez-vous marchez le long d'un carport adossé à votre maison. Peut-être voyez-vous une terrasse, entourée de clôtures ? Peut-être visualisez-vous un petit coin paisible avec une table et des bancs confortables, où vous pouvez passer des moments agréables avec votre famille et vos amis, protégés des regards indiscrets grâce à de jolis panneaux. Ou encore un abri de jardin pour stocker vos vélos, votre bois de cheminée, vos accessoires de barbecue ou votre tondeuse à gazon. De l'autre côté du jardin il pourrait y avoir une petite maison en bois, votre petit chez-vous dans lequel vous vous échappez du quotidien ou y organiser des fêtes en été. Peut-être préférez-vous profiter de petits moments de solitude, tout en gardant un œil sur vos enfants qui jouent dans leur maisonnette, leur bac à sable ou sur une balançoire.

Des pots de fleurs sont disposés ici et là, apportant une touche esthétique et romantique. Et ce n'est qu'un début : votre imagination n'a pas de limite. Rouvrez les yeux à présent. En explorant notre gamme de produits de jardin en bois proposée dans ce catalogue, vous trouverez tout ce dont vous avez rêvé.

Nous vous recommandons également de traiter vos produits pour les préserver des intempéries, de la moisissure et des insectes. Nous proposons différents traitements en fonction du type d'article : traitement par bain, en autoclave, ou par pulvérisation de peinture blanche. Plus de détails sur les traitements du bois sont disponibles pages 256 et 257.

Vos retours sur nos services sont toujours très appréciés. Nous sommes impatients de savoir comment vous avez aménagé votre jardin grâce à nos produits. N'hésitez pas à partager vos idées, vos propositions et vos photos à l'adresse email [info@palmako.ee](mailto:info@palmako.ee) ou sur notre site [www.palmako.ee](http://www.palmako.ee).

Nous souhaitons à tous nos clients une très heureuse année 2019 !

**Ingrid Lamp**

Directrice marketing

A handwritten signature in black ink on a white background, reading "Ingrid Lamp". The signature is written in a cursive, flowing style.

# La joie d'avoir un jardin.

## Le jardin : une connection avec la nature.

Perdus dans la cacophonie de nos vies modernes, nous nous éloignons chaque jour un peu plus de la nature. Sortir de ce quotidien consomme du temps et de l'argent, et demande des efforts considérables. Et pourtant, nous ressentons toujours l'envie de sentir l'herbe sous nos pieds, et apprécions les rayons du soleil traversant les branches. En prenant le temps de nous reconnecter avec notre héritage, alors nous pourrions retrouver nos racines. L'urbanisation n'est un qu'un phénomène de notre humanité. Bien souvent le jardin est notre dernier lien direct avec la nature, il nous rappelle cette harmonie que nos

ancêtres entretenaient avec leur environnement. Ce sentiment fait partie de notre inconscient, et rend la présence d'un jardin particulièrement importante à nos yeux.

## La joie d'avoir un jardin.

Nous nous efforçons tous d'atteindre une qualité de vie meilleure.

Jongler constamment entre une masse de travail importante et le besoin de passer du temps avec nos proches, nous force à trouver un équilibre entre notre lieu de vie et notre bureau, entre semer et récolter.

Notre esprit agité et notre mode de vie moderne nous poussent hors de notre zone de confort – c'est une constante recherche à plus d'interaction sociale et à la réalisation de soi-même.

Palmako ne construit pas un monde artificiel. Au travers du jardin, Palmako prolonge la qualité de votre espace de vie, en le transformant en un lieu de vie privilégié. Un lieu où chacun vit sa vraie vie. Une vie qui a un sens, remplie d'agréables moments que nous partageons avec ceux qui nous sont le plus proche. Un lieu où nous vivons des moments spéciaux.

Nous ne construisons pas simplement des abris de jardin. Nous ne nous limitons pas non plus à des solutions complètes pour le jardin.

Le bonheur se construit au jardin.

**Bien souvent le jardin est notre dernier lien direct avec la nature, il nous rappelle cette harmonie que nos ancêtres entretenaient avec leur environnement.**



## Un lieu de vie en toute occasion

Comme chaque moment de notre vie revêt un caractère différent selon notre humeur et nos envies, le jardin endosse un rôle différent pour chaque occasion. Il devient un lieu de détente où vous pouvez vous déconnecter du reste du monde. Il accueille vos amis et votre famille lors de moments privilégiés. C'est aussi un espace pour vous adonner à vos loisirs !

Un jardin magnifique attire l'oeil émerveillé des voisins et des passants. C'est également un lieu de

**Chaque matériau possède son caractère, son âme propre. Le bois réchauffe le coeur en plus d'être magnifique, et nous respectons son cycle de vie.**

culture où vous pouvez faire pousser vos propres fruits et légumes. Ces moments privilégiés sont aussi divers qu'une vie bien remplie. Nous ne décidons pas à la place de nos clients, nous les accompagnons au mieux pour que leur jardin devienne un endroit magique, inspirant et différent, tout comme une personne. La diversité au sein d'un jardin, voilà ce qui nous réjouit.

## Le bois, matériau intemporel

Le bois accompagne nos vies depuis des millénaires. C'est un matériau privilégié pour nos maisons et nos jardins depuis des siècles. Chaque matériau possède son caractère, son âme propre. Le bois réchauffe le coeur en plus d'être magnifique, et nous respectons son cycle de vie. Tout comme nous, les arbres suivent un cycle. Grâce à ce cycle éternel, le bois est une ressource renouvelable. Nous ne pouvons ignorer les problèmes environnementaux grandissants auxquels nous devons faire face, et cela devient de



plus en plus important de penser aux ressources de façon responsable. La gestion du bois de manière responsable constitue une option viable pour préserver notre futur. Le bois est intemporel, à la fois antique et familier. C'est un matériau fait pour construire l'avenir.

# Les nouveautés de l'année

Nouvelle année, nouveaux produits, cela va de soi. Votre jardin peut atteindre la perfection grâce à notre large gamme de produits. Choisissez les solutions les plus adaptées et profitez d'un endroit que vous aurez vous-même conçu et construit.

Pour trouver rapidement nos nouveautés, fiez-vous aux carrés marrons et aux cercles jaunes entourant un « Nouveau ! » qui signalent les nouveaux articles dans le sommaire de notre catalogue. Ces icônes sont aussi présentes dans les pages de présentation avant chaque catégorie, et à côté des articles concernés.

Même si nous proposons déjà un large choix d'abris de jardin cette année, nous avons ajouté une solution inédite à notre catalogue. Nous proposons désormais une gamme d'abris et de garages équipée d'une toiture et d'une gouttière métallique.

Les nouvelles pergolas traitées par autoclave gris s'intégreront parfaitement à votre jardin. Elles sont conçues pour accueillir entre leurs poteaux tous nos panneaux de 900 mm de large. Aménagez l'espace sous la pergola avec des meubles de jardin pour créer un espace où vous pourrez bruncher ou passer un bon moment entre amis.

Jusqu'à là nos panneaux d'occultation étaient en bois. Aujourd'hui, ils allient le bois et le verre pour que vous puissiez admirer la beauté de votre jardin. La vitre est en verre trempé de 6mm d'épaisseur sur un cadre de 33 x 57 mm. Faites votre choix entre deux

modèles : l'un avec une partie en verre et une partie en bois, l'autre en verre intégral. Nous avons ajouté une option de traitement supplémentaire pour les panneaux d'occultation montés avec cadre : traitement sous pression gris, traitement sous pression vert et peints en blanc (couche d'apprêt plus deux couches de peinture).

Les clôtures de terrasse Siri et Tora sont maintenant disponibles en version vitrée. Vous pouvez facilement les combiner avec des Siris et Toras en bois. Nous proposons des portillons adaptés à l'aménagement complet de votre clôture. Des charnières et loquets sont également disponibles en option. Dans la catégorie mobilier, nous avons ajouté une table de jardin pour les bancs Fred afin de compléter cette série.

Notre gamme 2019 contient un concept appelée Palmako Modular Garden™. Il comprend un ensemble d'éléments modulaires à partir desquels il est possible de construire une clôture. Les modules sont disponibles avec des tailles et des usages diverses. Il est désormais possible de transformer votre clôture en un espace de vie en 3 dimensions. Pour plus de détails, reportez-vous à la page 234.

Tous les accessoires pour les aires de jeux, des fixations pour poteaux et panneaux d'occultation ainsi que les portes en contreplaqué sont répertoriés dans l'onglet « Accessoires ». Voir pages 242-255.

























Nous espérons que cette présentation vous aura donné l'envie de renouveler votre espace extérieur.



	<b>PALMAKO KIDS</b>	BALANÇOIRES, AIRES DE JEUX ET MAISONNETTES	14
	<b>PALMAKO ABRIS DE JARDIN</b>	ABRIS DE JARDIN CLASSIQUES	
		TOIT À DEUX PENTES	36
		TOIT PLAT	68
	<b>PALMAKO CHALETS DE LOISIRS</b>	CHALETS POUR VOS LOISIRS ET WEEK-ENDS	92
	<b>PALMAKO CHALETS NORDIC</b>	MAISONNETTES PRÉFABRIQUÉS, ÉPAISSEUR DE MUR 88 MM	108
	<b>PALMAKO CHALETS NORDIC+</b>	MAISONNETTES PRÉFABRIQUÉS, ÉPAISSEUR DE MUR 160 MM	116
	<b>PALMAKO PAVILLONS</b>	LES PAVILLONS, GLORIETTES, GRILLS FINLANDAIS ET PERGOLAS	126
	<b>PALMAKO GARAGES</b>	GARAGES	144
	<b>PALMAKO CARPORTS</b>	ABRIS POUR VOITURE	156
	<b>PALMAKO ABRIS DE RANGEMENT</b>	ABRIS POUR LE RANGEMENT DE PETITS OUTILS ET KIOSQUES	164
	<b>PALMAKO PANNEAUX</b>	PANNEAUX D'OCCULTATION, POTEAUX, PIQUETS, CLÔTURES DE TERRASSES, PORTAILS	182
	<b>PALMAKO AMÉNAGEMENT EXTÉRIEUR</b>	MOBILIER DE JARDIN EN BOIS	214
	<b>PALMAKO ACCESSOIRES DE JARDIN</b>	JARDINIÈRES, RONDINS, LAMES DE TERRASSES, CACHES POUR POMPES À CHALEUR, LIMONS	224
	<b>PALMAKO MODULAR GARDEN™</b>	MODULES ET ARTICLES ADDITIONNELS	234
	<b>PALMAKO ACCESSOIRES</b>	ACCESSOIRES	242

Toutes les commandes passées avec Palmako AS à partir de ce catalogue ainsi que les contrats de vente qui en résultent, sont soumis aux Conditions Générales de Vente de Palmako AS actuellement en vigueur. Ces conditions sont disponibles sur le site de Palmako AS [www.palmako.com](http://www.palmako.com) [www.palmako.com](http://www.palmako.com)

## PRODUCT INDEX

Abri de rangement 	239	Emily 39,2 m <sup>2</sup>	98	Lames de terrasses	232	Ralf 9,6 m <sup>2</sup>	167
Abri 	238	Emily 40,1+5,2 m <sup>2</sup>	99	Lara 6,0 m <sup>2</sup>	72	Rasmus 19,0 m <sup>2</sup>	154
Abri avec trellis 	238	Emma 4,6 m <sup>2</sup>	50	Lara 6,0+5,9 m <sup>2</sup>	72	Reena	188
Adele	196	Emma 10,4 m <sup>2</sup>	50	Lara 8,4 m <sup>2</sup>	73	Robert 11,7 m <sup>2</sup>	159
Agneta 18,8+12,5 m <sup>2</sup>	100	Emma 14,2 m <sup>2</sup>	51	Lara 8,4+5,9 m <sup>2</sup>	73	Robert 20,6 m <sup>2</sup>	159
Agneta 18,8+28,8 m <sup>2</sup>	101	Etta 13,6 m <sup>2</sup>	114	Lara 12,7 m <sup>2</sup>	74	Roger 19,0 m <sup>2</sup>	147
Aksel 3,1 m <sup>2</sup>	35	Eva 8,7 m <sup>2</sup>	142	Laura 6,9 m <sup>2</sup>	48	Roger 23,9 m <sup>2</sup>	148
Aldo	218	Eva 11,4 m <sup>2</sup>	142	Laura 8,7 m <sup>2</sup>	48	Roger 21,9+5,2 m <sup>2</sup>	150
Andre 21,5 m <sup>2</sup>	123	Felix 1,9 m <sup>2</sup>	29	Laura 14,0 m <sup>2</sup>	49	Roger 27,7 m <sup>2</sup>	149
Andre 28,5 m <sup>2</sup>	124	Fred 6	222	Laureen	201	Rondins fraises qualite premium	212
Anna 26,8 m <sup>2</sup>	102	Fred 14	222	Lea 14,2 m <sup>2</sup>	82	Roger 28,4 m <sup>2</sup>	151
Anna 26,8+1,9 m <sup>2</sup>	103	Fred table 	223	Lea 19,4 m <sup>2</sup>	82	Ruby 18	218
Annika 21,5 m <sup>2</sup>	122	Freia	199	Leif 2,2 m <sup>2</sup>	178	Ruby 24	219
Arthur	220	Gerda	229	Leif 3,1 m <sup>2</sup>	178	Ruby 30	219
Asta 3	231	Grete 3,7 m <sup>2</sup>	31	Leif 4,2 m <sup>2</sup>	178	Sally 10,2 m <sup>2</sup>	52
Bengt	20	Hanna 7,6 m <sup>2</sup>	132	Lili 1	227	Sally 12,3 m <sup>2</sup>	52
Betty 9,0 m <sup>2</sup>	136	Hanna 14,1 m <sup>2</sup>	132	Lili 2	227	Sally 15,5 m <sup>2</sup>	53
Betty 9,9 m <sup>2</sup>	136	Hanna 20,3 m <sup>2</sup>	133	Lili 3	227	Sally 19,1 m <sup>2</sup>	53
Betty 18,0 m <sup>2</sup>	137	Harald	18	Lisa 11,5 m <sup>2</sup>	84	Sam 2,4 m <sup>2</sup>	32
Betty 25,0 m <sup>2</sup>	137	Harry 3,1 m <sup>2</sup>	33	Lisa 14,2 m <sup>2</sup>	84	Sandra 21,5+3,7 m <sup>2</sup>	95
Birgit 	195	Hedwig 13,6 m <sup>2</sup>	113	Lisa 19,4 m <sup>2</sup>	85	Sandra 25,6+11,1 m <sup>2</sup>	96
Bordures	230	Heidi 11,7 m <sup>2</sup>	86	Lisbet	24	Sandra 29,9 m <sup>2</sup>	97
Bordures en rondins	230	Heidi 19,7 m <sup>2</sup>	87	Lotta 7,3 m <sup>2</sup>	43	Sandy 12	25
Bosse	21	Heidi 22,8 m <sup>2</sup>	88	Lotta 10,0 m <sup>2</sup>	43	Sandy 14	25
Brenda	20	Helena 15,1 m <sup>2</sup>	54	Lotta 13,9 m <sup>2</sup>	44	Sandy 16	25
Bret 14,8 m <sup>2</sup>	83	Helena 18,6 m <sup>2</sup>	54	Loore 10	205	Sanne 12	217
Bret 19,9 m <sup>2</sup>	85	Helena 24,6 m <sup>2</sup>	55	Loore 10 portillon 	205	Sanne 18	217
Britta 14,6 m <sup>2</sup>	46	Helis	191	Lucy 12,2 m <sup>2</sup>	139	Serre 	239
Britta 17,5 m <sup>2</sup>	46	Henry	19	Luise 10	204	Sigrid	223
Britta 19,7 m <sup>2</sup>	47	Henrik	19	Luise 10 portillon 	204	Siri 6 vitrée 	207
Britta 22,3 m <sup>2</sup>	47	Herta	189	Ly 13,6 m <sup>2</sup>	113	Siri 11	206
Charlotte 21,5 m <sup>2</sup>	120	Holger	18	Magnus	17	Siri 11 vitrée 	207
Clara	25	Huck 3,3 m <sup>2</sup>	34	Marit	193	Siri 17	206
Claudia 7,4 m <sup>2</sup>	64	Ines 11,1 m <sup>2</sup>	61	Marta	24	Smilla 5	228
Claudia 11,5 m <sup>2</sup>	64	Ines 13,7 m <sup>2</sup>	61	Martin 8,4 m <sup>2</sup>	173	Smilla 7	228
Claudia 19,4 m <sup>2</sup>	65	Irene 13,9 m <sup>2</sup>	58	Martin 13,6 m <sup>2</sup>	173	Sofia	23
Corner pergola 	240	Irene 19,0 m <sup>2</sup>	59	Mathias	17	Solveig 13,6 m <sup>2</sup>	114
Dan 4,6 m <sup>2</sup>	168	Irene 23,9 m <sup>2</sup>	59	Matilde 1	229	Stella 5,0 m <sup>2</sup>	180
Dan 7,7 m <sup>2</sup>	168	Irene 21,9+5,2 m <sup>2</sup>	60	Matilde 2	229	Stella 8,2 m <sup>2</sup>	180
Dan 10,0 m <sup>2</sup>	169	Irene 27,7 m <sup>2</sup>	60	Matilde 3	229	Stina 3,1 m <sup>2</sup>	32
Dan 14,2 m <sup>2</sup>	169	Iris 9,6 m <sup>2</sup>	62	Melanie 6,6 m <sup>2</sup>	129	Susanna 12,4 m <sup>2</sup>	56
Daniel	233	Iris 11,1 m <sup>2</sup>	62	Melanie 6,8 m <sup>2</sup>	129	Susanna 16,4 m <sup>2</sup>	56
Doris	197	Iris 19,1 m <sup>2</sup>	63	Melanie 9,6 m <sup>2</sup>	130	Sylvii 10,4+4,2 m <sup>2</sup>	57
Edwin	231	Janet 	195	Melanie 10,7 m <sup>2</sup>	130	Sylvii 6,1+10,6 m <sup>2</sup>	57
Elina 2,8 m <sup>2</sup>	30	Jari 8,9 m <sup>2</sup>	170	Melanie 6,8+8,3 m <sup>2</sup>	131	Tina 7,5 m <sup>2</sup> 	40
Elke	190	Jari 14,5 m <sup>2</sup>	171	Mia 3,4 m <sup>2</sup>	179	Tina 10,4 m <sup>2</sup> 	41
Ella 6,9 m <sup>2</sup>	78	Jette	192	Mia 5,2 m <sup>2</sup>	179	Tina 13,5 m <sup>2</sup> 	41
Ella 6,9+8,2 m <sup>2</sup>	79	Julie 10,5 m <sup>2</sup>	138	Minna	22	Toby 2,1 m <sup>2</sup>	29
Ella 6,9+10,0 m <sup>2</sup>	79	Kalle 6,6 m <sup>2</sup>	176	Olaf 6,6 m <sup>2</sup>	174	Tom 3,8 m <sup>2</sup>	31
Ella 8,7 m <sup>2</sup>	78	Kalle 13,5 m <sup>2</sup>	176	Olaf 13,5 m <sup>2</sup>	174	Tomas 19,2 m <sup>2</sup> 	152
Ella 8,7+8,2 m <sup>2</sup>	80	Kalle 16,9 m <sup>2</sup>	177	Olaf 16,9 m <sup>2</sup>	175	Tora 6 vitrée 	209
Ella 8,7+10,0 m <sup>2</sup>	80	Karina	194	Oliver	221	Tora 11	208
Ella 13,1 m <sup>2</sup> 	81	Karl 11,7 m <sup>2</sup>	160	Oscar	221	Tora 11 vitrée 	209
Ella 13,1+3,9 m <sup>2</sup> 	81	Karl 20,6 m <sup>2</sup>	160	Otto 3,6 m <sup>2</sup>	30	Tora 17	208
Ely (Aire de jeux)	22	Karl 23,1 m <sup>2</sup>	161	Paula 9,5 m <sup>2</sup> 	140	Tove 4	228
Ely (Panneaux de clôture)	198	Karl 40,6 m <sup>2</sup>	162	Paula 12,6 m <sup>2</sup> 	140	Tove 6	228
Elsa 8,7 m <sup>2</sup>	75	Kelda 8	202	Pavillon	240	Veronica 2 6,7 m <sup>2</sup>	134
Elsa 8,7+8,1 m <sup>2</sup>	75	Kelda 8 portillon 	202	Pernilla 21,5 m <sup>2</sup>	121	Veronica 4 6,7 m <sup>2</sup>	134
Elsa 9,6 m <sup>2</sup>	76	Kelda 10	203	Petra	200	Veronica 4 9,2 m <sup>2</sup>	135
Elsa 9,6+8,1 m <sup>2</sup>	76	Kelda 10 portillon 	203	Piquets renforcés par un « Postsaver »	210	Veronica 7 9,2 m <sup>2</sup>	135
Elsa 11,3 m <sup>2</sup>	77	Klara 4,7 m <sup>2</sup>	44	Piquets fraises qualite premium	211	Vivian 3,8 m <sup>2</sup>	42
Elsa 11,3+8,1 m <sup>2</sup>	77	Klara 10,4 m <sup>2</sup>	45	Poutres de fondations pour terrasse	232	Vivian 6,9 m <sup>2</sup>	42
Emil	25	Klara 17,0 m <sup>2</sup>	45	Ralf 7,3 m <sup>2</sup>	167		

# Palmako, filiale du Groupe Lemeks

Lemeks AS, groupe auquel appartient Palmako, a été fondé en 1993. Le but était de créer une société forestière moderne couvrant l'ensemble du pays et valorisant le bois local.

Aujourd'hui, Lemeks est la plus grande entreprise forestière Estonienne. Nous opérons dans la transformation du bois, la gestion de forêts et dans l'agriculture. Lemeks est ainsi composé de 29 filiales qui emploient plus de 850 personnes en Estonie, Lettonie, Allemagne, Suède, France, Espagne et Grande-Bretagne.

Notre appartenance au Groupe Lemeks nous fait bénéficier d'un soutien à la fois financier,

informatique, et en gestion de personnel. La complémentarité des filiales du groupe nous permet également d'échanger les expériences et informations du marché. Enfin, nous pouvons assurer l'approvisionnement de matières premières même en période de pénurie ou de crise du marché. Pour plus d'informations sur le Groupe Lemeks, vous pouvez consulter leur site internet [www.lemeks.ee](http://www.lemeks.ee)



La source de cette valeur ajoutée provient de nos forêts. Elle est stimulée lors de chaque printemps, période à laquelle nous procédons aux plantations.



Nos forêts sont gérées de manière durable et raisonnable. Cela nous permet de pérenniser nos forêts. S'assurer de la fiabilité et de l'origine du bois fait partie de nos priorités.



La première transformation du bois s'effectue dans nos propres scieries. Nous apprécions le côté naturel du bois car c'est un matériau qui peut être utilisé dans de nombreux domaines. De plus, il a la particularité de pouvoir être réutilisé.

## La valeur ajoutée du bois





Les poutres en lamellé-collé fabriquées dans nos usines sont destinées au marché de la construction. C'est un procédé qui permet d'augmenter la résistance mécanique du bois.



Les sociétés du groupe Lemeks donnent une seconde vie au bois. Nous fabriquons des portiques pour enfants, des chalets de loisirs, des bâtiments industriels et beaucoup d'autres produits. Notre objectif est d'améliorer la qualité de vie est de créer un mode de vie plus sain.



Nous allons encore plus loin dans notre chaîne de valeur ajoutée, puisque chaque résidu de bois est récupéré pour être transformé en combustible respectueux de l'environnement.

# À propos de nous

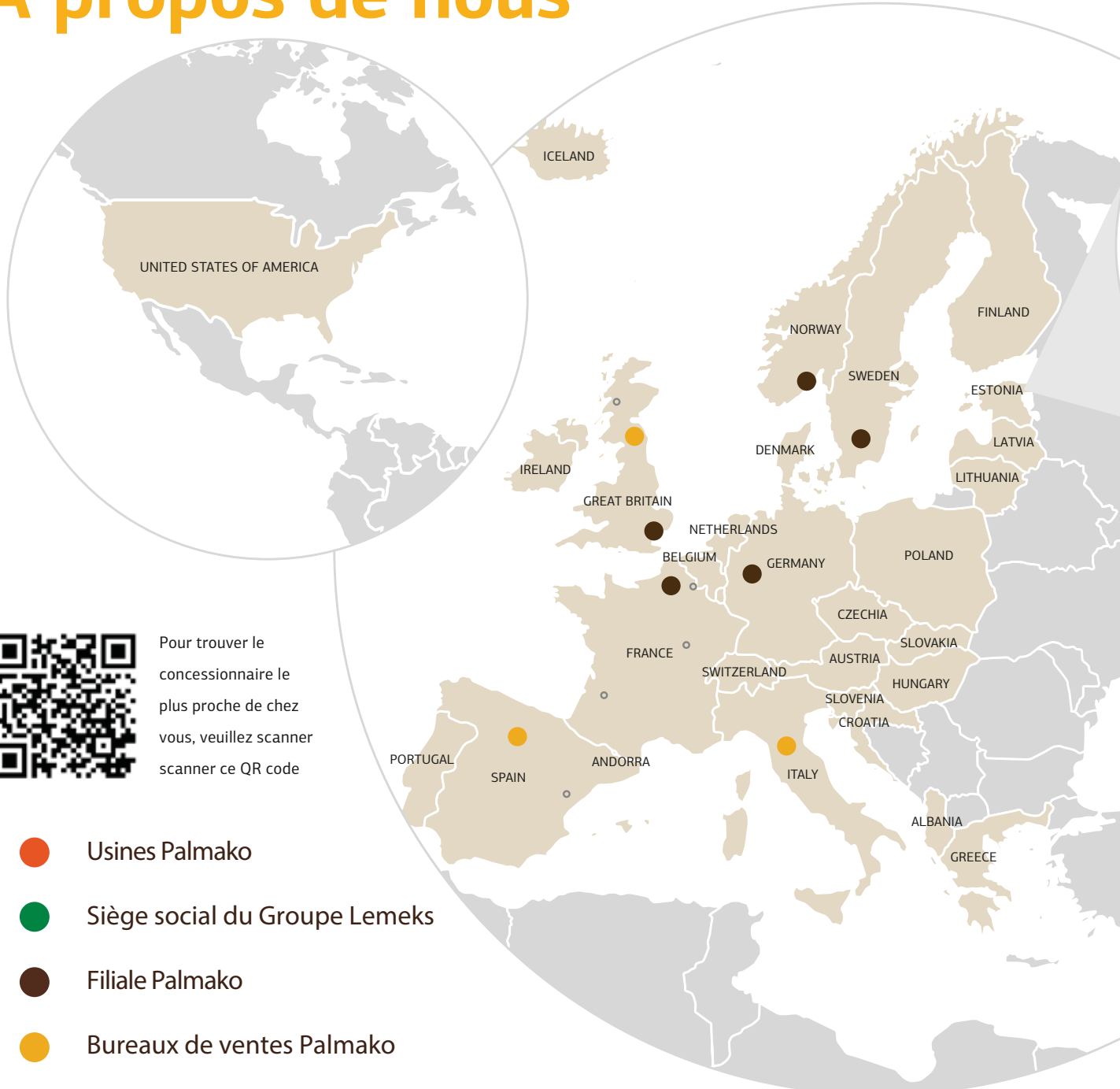

Pour trouver le concessionnaire le plus proche de chez vous, veuillez scanner scanner ce QR code

- Usines Palmako
- Siège social du Groupe Lemeks
- Filiale Palmako
- Bureaux de ventes Palmako

## Principes que nous suivons au quotidien :

- Nous sommes honnêtes
- Nous allons au bout de nos objectifs
- Nous sommes ouverts aux changements
- Nous prenons nos responsabilités
- Nous respectons nos partenaires
- Nous évaluons nos collègues par leurs résultats, Nous partageons nos connaissances et nos compétences
- Nous ne faisons jamais semblant d'agir, nous agissons

Nous avons investi plus de 25 millions d'euros dans des technologies modernes et professionnelles afin de vous offrir des abris de qualité supérieure.

## L'un des leaders en Europe

Palmako produit et exporte plus de 55 000 abris et chalets en bois par an. Nos 21 années d'activité nous ont donné une expérience significative afin de devenir l'un des leaders en Europe du Nord dans la fabrication et distribution d'abris et de chalets de jardin. Palmako construit non seulement des abris

## La responsabilité sociétale

Même si le bois est une ressource naturelle renouvelable, sa gestion demande prudence et responsabilité.

Nous avons tous entendu parler des déforestations bien sûr ! La brutalité et les attitudes insolentes dans la gestion de certaines forêts font mal et effraient. Palmako est certifié FSC®. Cela garantit que nos bois proviennent de forêts écoresponsables. Être respectueux de l'environnement fait partie intégrante de nos valeurs.

## 5 ans de garantie

Nous utilisons uniquement des technologies de pointe afin de vous offrir une qualité supérieure sur nos produits. Cette technologie nous permet aussi d'utiliser des ressources naturelles de manière durable d'un point de vue environnemental. Cela est très important pour nous car nous prenons réellement à cœur la protection de l'environnement. Nous espérons que vous trouverez dans nos engagements une raison de nous faire confiance. Nos abris et nos chalets sont garantis 5 ans, tandis que nos aires de jeux et balançoires sont garanties 2 ans pour que vous ayez vraiment l'esprit tranquille.

## Service Client

Nous stockons pour nos distributeurs afin de vous assurer une livraison rapide et de qualité dans toute l'Europe. Nous avons également la possibilité de livrer vos commandes à domicile.

La caractéristique multilingue de notre société nous permet d'être à l'écoute de nos clients dans 8 langues différentes : anglais, allemand, français, espagnol, finnois, suédois, norvégien et estonien.

## Sapin du Nord

Le bois est un matériau impressionnant, chaleureux et vivant. Rien ne peut se comparer à l'arôme du bois frais. Lors des hivers longs et froids, les sapins blancs ont une croissance lente, rendant ainsi le bois particulièrement dense et durable. Nous utilisons ce matériau précieux pour tous nos abris de jardin et chalets en bois, nos pavillons, nos carports, nos abris de rangement, nos maisonnettes, nos chalets de loisirs, nos poutres en bois lamellé et nos granulés en bois.



et des châlets de jardin en bois, mais propose aussi une large gamme d'articles de jardin, de produits en bois lamellé, et des solutions de chauffage écologiques.

L'Estonie est considérée comme le plus grand pays exportateur de chalets en bois en Europe. Palmako joue un rôle important à cet égard. Nos produits sont distribués dans plus de 30 pays à travers le monde.



Cherchez des produits certifiés FSC

# Guide d'utilisation du catalogue 2019

## Catalogue en quatre thématiques



**Les pages d'introduction**, où vous trouverez les informations sur notre entreprise et notre production, **p. 1-9**



**Un guide de navigation** des produits en option, **p. 10-13**

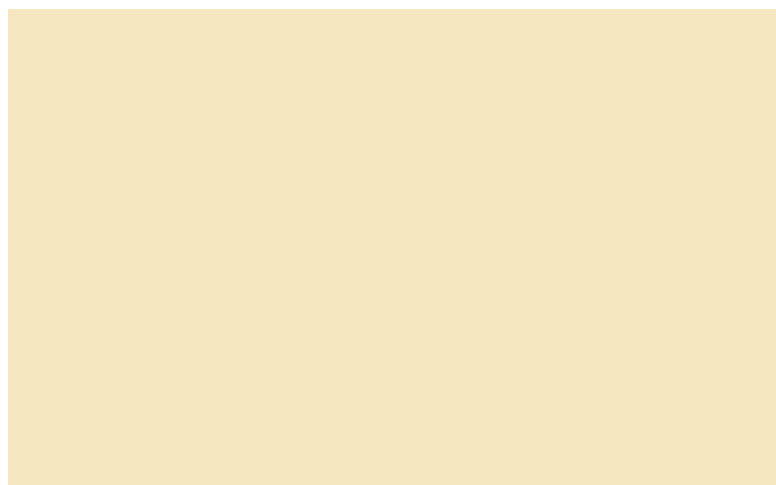

**Les produits**, classés par catégorie, **p. 14-241**



**Les produits en option**, une liste de tous les accessoires proposés par Palmako, **p. 242-257**

**Pages spéciales** - présentation des maisons à toiture métallique, **p. 40**; devis pour les chalets de loisirs, **p. 106**; présentation et assemblage des chalets Nordic, **p. 110-111**; présentation des chalets Nordic+, **p. 119**; présentation du concept pergola, **p. 141**; présentation des garages à toiture métallique, **p. 153**; présentation de la gamme de panneaux d'occultation Light et Premium, **p. 186-187**; monter des panneaux et de clôtures de terrasse, **p. 201**; présentation du concept Modular Garden, **p. 236-237**

## Structure du catalogue

### FONCTION

Tous nos produits sont organisés par catégorie suivant leur fonction. Vous trouverez une présentation des produits au début de chaque catégorie.



Abris de jardin :  
Stockage ou pièce à vivre



Pavillons :  
Détente et décoration de votre extérieur



Clôtures :  
Panneaux de clôture

### TYOLOGIE

Les produits avec le même design et la même fonction portent le même nom.

Dans chaque catégorie, les produits ont été rassemblés par famille selon leur design.

Les familles sont composées de produits ayant les mêmes caractéristiques visuelles comme le type de toit, l'emplacement des portes et fenêtres, la terrasse et la longueur de l'auvent.



Toit deux pentes



Toit plat



Toit mono pente

Famille d'abris de jardin Helena



Famille d'abris de jardin Irene



Famille d'abris de jardin Lotta



### TAILLE

Dans chaque famille, les produits sont présentés dans l'ordre croissant de leur surface et de leur épaisseur de mur. Dans certains cas suivant l'amélioration de la qualité des portes et des fenêtres.



15,1 m<sup>2</sup>  
Palmako abri de jardin Helena



18,6 m<sup>2</sup>  
Palmako abri de jardin Helena



24,6 m<sup>2</sup>  
Palmako abri de jardin Helena

# Comment lire les informations du produit

## Nom du produit

Nous avons bien réfléchi aux noms de nos produits et chaque nom reflète sa fonction, sa famille et sa taille (ainsi que la surface additionnelle s'il y a un toit ou une terrasse).

MARQUE - **Palmako** > FONCTION - **abri** > FAMILLE - **Elsa** > TAILLE - **Surface de 8,7 m<sup>2</sup>**

## Informations du produit

Chaque page contient un ou deux produits avec leurs caractéristiques sous forme de texte et de symboles.

# PALMAKO ABRI DE JARDIN ELSA 8,7 m<sup>2</sup>

NUMÉRO D'ARTICLE : 101851

**NOUVEAU!** — C'est un nouveau produit



Caractéristiques du modèle

CARACTÉRISTIQUES DU PRODUIT	
<b>Dimension des madriers :</b> 320x320 cm	<b>Dimensions utiles de la porte :</b> 73x180 cm
<b>Volume :</b> 18,6 m <sup>3</sup>	<b>Seuil de porte :</b> Seuil de porte plat et couvert en inox
<b>Type porte/fenêtre :</b> Garden	<b>Lames de toit :</b> 19 mm
<b>Vitrage porte/fenêtre :</b> Vitrage verre, 4 mm	<b>Superficie du toit :</b> 12,2 m <sup>2</sup>
<b>Dimensions utiles de la fenêtre :</b> 70x43 cm	<b>Pente de toit :</b> 0,9°
	<b>Dimensions au sol :</b> 9,0 m <sup>2</sup>

**ACCESSOIRES**  
Plancher, feutre de toit (sous-couche) : 3 rouleaux, matériau de toiture SBS : 3 rouleaux, clous pour bardeaux et feutre de toit, EPDM, gouttières, auvent. Pour plus d'informations, veuillez consulter la liste des accessoires pages 242-255.

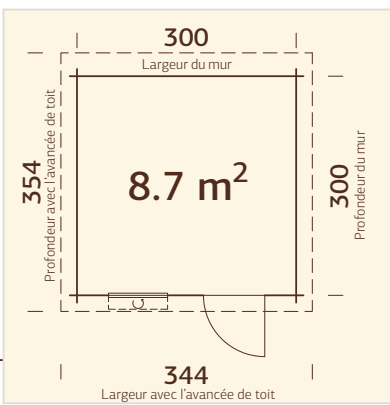

Plan au sol

Possibilités de traitement

Options disponibles

**OPTIONS DE TRAITEMENT**

<b>101852</b> Traitement par bain marron	<b>101854</b> Traitement par bain gris vintage	<b>101853</b> Traitement par bain blanc translucide
<b>28 mm</b>	<b>A: 211 cm B: 221 cm</b>	<b>NB ! Plancher en option ! 19 mm</b>

Informations générales sous forme de symbole

## Description des symboles

				Épaisseur des murs / panneaux / poteaux		Disponibilité et épaisseur du plancher
				Hauteurs (A - Hauteur du mur; B - Hauteur totale)		Profil du bois
						Limite d'âge / de poids

## Produits en option

À la fin de chaque catégorie, vous pouvez consulter la liste des options disponibles pour personnaliser votre produit, tels que des portes et des fenêtres,

des volets, des gouttières, etc. Vous trouverez une liste plus étoilée dans la catégorie Palmako Accessoires située à la fin du catalogue.

### Sally 15,5 m<sup>2</sup> modèle de base



**AVANT**

### Sally 15,5 m<sup>2</sup> avec produits en option

+  
**PRODUITS  
EN OPTION**



**APRÈS**







# KIDS



PALMAKO KIDS  
MATHIAS



PALMAKO KIDS  
MAGNUS



PALMAKO KIDS  
HARALD



PALMAKO KIDS  
HOLGER



PALMAKO KIDS  
HENRIK



PALMAKO KIDS  
HENRY



PALMAKO KIDS  
BENGT



PALMAKO KIDS  
BRENDA



PALMAKO KIDS  
BOSSE



PALMAKO KIDS  
ELLY



PALMAKO KIDS  
MINNA



PALMAKO KIDS  
SOFIA



PALMAKO KIDS  
MARTA



PALMAKO KIDS  
LISBET



PALMAKO KIDS  
EMIL



PALMAKO KIDS  
SANDY 12



PALMAKO KIDS  
SANDY 14



PALMAKO KIDS  
SANDY 16

# PALMAKO KIDS MATHIAS

NUMÉRO D'ARTICLE : 103645



## CARACTÉRISTIQUES DU PRODUIT

**Longueur :** 310 cm  
**Largeur :** 194 cm  
**Zone de sécurité :** 730x750 cm  
**Diamètre de la  
poutre porteuse :** 100 mm  
**Diamètre des pieds :** 80 mm

Le produit est sur le sol.

## TRAITEMENT



**103645**

Traitement autoclave vert HC3

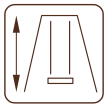

**230 cm**



**36 mois et +  
max 50 kg**



**Bois rond**



## ARTICLES COMPLÉMENTAIRES

Ancrage au sol x4. Pour plus d'informations, veuillez consulter la liste des accessoires pages 242-255.



Safety  
Regular  
Production  
Surveillance

www.tuv.com  
ID 0000053407

# PALMAKO KIDS MAGNUS

NUMÉRO D'ARTICLE : 107247



## CARACTÉRISTIQUES DU PRODUIT

**Longueur :** 380 cm  
**Largeur :** 194 cm  
**Zone de sécurité :** 800x750 cm  
**Diamètre de la  
poutre porteuse :** 100 mm  
**Diamètre des pieds :** 80 mm

Le produit est sur le sol.

## TRAITEMENT



**107247**

Traitement autoclave vert HC3

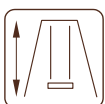

**230 cm**



**36 mois et +  
max 50 kg**



**Bois rond**



## ARTICLES COMPLÉMENTAIRES

Ancrage au sol x4. Pour plus d'informations, veuillez consulter la liste des accessoires pages 242-255.



Safety  
Regular  
Production  
Surveillance

www.tuv.com  
ID 0000053407

# PALMAKO KIDS HARALD

NUMÉRO D'ARTICLE : 107262



## CARACTÉRISTIQUES DU PRODUIT

**Longueur :** 360 cm

**Largeur :** 195 cm

**Zone de sécurité :** 770x860 cm

**Diamètre de la poutre porteuse :** 100 mm

**Dimensions des pieds :** 80/64 mm

**Hauteur de plate-forme pour le toboggan :** 120 cm

Le produit est sur le sol.  
Attention ! Le toboggan n'est pas inclus dans cet ensemble !

## TRAITEMENT



**107262**

Traitement autoclave vert HC3

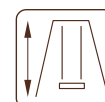

**230 cm**



**36 mois et +  
max 50 kg**



**Bois rond  
(côtés ajustés)**

## ARTICLES COMPLÉMENTAIRES

Ancrage au sol x6, toboggan.

Pour plus d'informations, veuillez consulter la liste des accessoires pages 242-255.



# PALMAKO KIDS HOLGER

NUMÉRO D'ARTICLE : 107260



## CARACTÉRISTIQUES DU PRODUIT

**Longueur :** 360 cm

**Largeur :** 195 cm

**Zone de sécurité :** 770x860 cm

**Diamètre de la poutre porteuse :** 100 mm

**Dimensions des pieds :** 80/64 mm

**Hauteur de plate-forme pour le toboggan :** 146 cm

Le produit est sur le sol.  
Attention ! Le toboggan n'est pas inclus dans cet ensemble !

## TRAITEMENT



**107260**

Traitement autoclave vert HC3

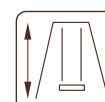

**230 cm**



**36 mois et +  
max 50 kg**



**Bois rond  
(côtés ajustés)**

## ARTICLES COMPLÉMENTAIRES

Ancrage au sol x6, toboggan.

Pour plus d'informations, veuillez consulter la liste des accessoires pages 242-255.



# PALMAKO KIDS HENRIK

NUMÉRO D'ARTICLE : 107263



## CARACTÉRISTIQUES DU PRODUIT

**Longueur :** 436 cm

**Largeur :** 195 cm

**Zone de sécurité :** 900x840 cm

**Diamètre de la  
poutre porteuse :** 100 mm

**Dimensions des pieds :** 80/64 mm

**Hauteur de plate-forme pour le  
toboggan :** 146 cm

Le produit est sur le sol.

Attention ! Le toboggan n'est pas inclus dans  
cet ensemble !

## TRAITEMENT



**107263**

Traitement autoclave vert HC3



**230 cm**



**36 mois et +  
max 50 kg**



**Bois rond  
(côtés ajustés)**



## ARTICLES COMPLÉMENTAIRES

Ancrage au sol x6, toboggan. Pour plus d'informations,  
veuillez consulter la liste des accessoires pages 242-255.



Safety  
Regular  
Production  
Surveillance

www.tuv.com  
ID 0000053407

# PALMAKO KIDS HENRY

NUMÉRO D'ARTICLE : 103639



## CARACTÉRISTIQUES DU PRODUIT

**Longueur :** 440 cm

**Largeur :** 200 cm

**Zone de sécurité :** 850x880 cm

**Diamètre de la  
poutre porteuse :** 100 mm

**Dimensions des pieds :** 100/80 mm

**Hauteur de plate-forme pour le  
toboggan :** 146 cm

Le produit est sur le sol.

Attention ! Le toboggan n'est pas inclus  
dans cet ensemble !

## TRAITEMENT



**103639**

Traitement autoclave vert HC3

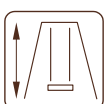

**230 cm**



**36 mois et +  
max 50 kg**



**Bois rond  
(côtés ajustés)**



## ARTICLES COMPLÉMENTAIRES

Ancrage au sol x6, toboggan. Pour plus d'informations,  
veuillez consulter la liste des accessoires pages 242-255.



Safety  
Regular  
Production  
Surveillance

www.tuv.com  
ID 0000053407

# PALMAKO KIDS BENG T

NUMÉRO D'ARTICLE : 107250



## CARACTÉRISTIQUES DU PRODUIT

**Longueur :** 433 cm

**Largeur :** 195 cm

**Zone de sécurité :** 900x840 cm

**Diamètre de la poutre porteuse :** 100 mm

**Dimensions des pieds :** 80/64 mm

**Hauteur de plate-forme pour le toboggan :** 146 cm

Le produit est sur le sol.

Attention ! Le toboggan n'est pas inclus dans cet ensemble !

## TRAITEMENT



**107250**

Traitement autoclave vert HC3

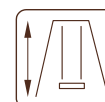

**230 cm**



**36 mois et +  
max 50 kg**



**Bois rond  
(côtés ajustés)**



## ARTICLES COMPLÉMENTAIRES

Ancrage au sol x6, toboggan.

Pour plus d'informations, veuillez consulter la liste des accessoires pages 242-255.

# PALMAKO KIDS BRENDA

NUMÉRO D'ARTICLE : 107261



## CARACTÉRISTIQUES DU PRODUIT

**Longueur :** 510 cm

**Largeur :** 195 cm

**Zone de sécurité :** 900x930 cm

**Diamètre de la poutre porteuse :** 100 mm

**Dimensions des pieds :** 80/64 mm

**Hauteur de plate-forme pour le toboggan :** 146 cm

Le produit est sur le sol.

Attention ! Le toboggan n'est pas inclus dans cet ensemble !

## TRAITEMENT



**107261**

Traitement autoclave vert HC3

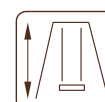

**230 cm**



**36 mois et +  
max 50 kg**



**Bois rond  
(côtés ajustés)**



## ARTICLES COMPLÉMENTAIRES

Ancrage au sol x6, toboggan.

Pour plus d'informations, veuillez consulter la liste des accessoires pages 242-255.

# PALMAKO KIDS BOSSE

NUMÉRO D'ARTICLE : 103656



## CARACTÉRISTIQUES DU PRODUIT

**Longueur :** 452 cm

**Largeur :** 200 cm

**Zone de sécurité :** 880x890 cm

**Diamètre de la  
poutre porteuse :** 100 mm

**Dimensions des pieds :** 100/80 mm

**Hauteur de plate-forme pour le  
toboggan :** 146 cm

Le produit est sur le sol.

Attention ! Le toboggan n'est pas inclus dans cet ensemble !

## TRAITEMENT



**103656**

Traitement autoclave marron HC3

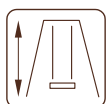

**230 cm**



**36 mois et +  
max 50 kg**



**Bois rond  
(côtés ajustés)**



## ARTICLES COMPLÉMENTAIRES

Ancrage au sol x6, toboggan.

Pour plus d'informations, veuillez consulter la liste des accessoires pages 242-255.



Safety  
Regular  
Production  
Surveillance

www.tuv.com  
ID 000053407

# PALMAKO KIDS ELLY

NUMÉRO D'ARTICLE : 107278



## CARACTÉRISTIQUES DU PRODUIT

**Longueur :** 380 cm

**Largeur :** 210 cm

**Zone de sécurité :** 790x820 cm

**Dimensions de la poutre porteuse :** 90x90 mm

**Dimensions des pieds :** 90x90 mm

**Hauteur de plate-forme pour le toboggan :** 150 cm

Le produit est sur le sol

NB ! Poutres et poteaux robustes en bois lamellé collé

Attention ! Le toboggan n'est pas inclus dans cet ensemble !

## TRAITEMENT



**107278**

Traitement autoclave vert HC3

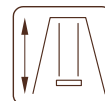

**300 cm**  
**230 mm**



**36 mois et +**  
**max 50 kg**



**Bois lamellé collé**



## ARTICLES COMPLÉMENTAIRES

Ancrage au sol x6, toboggan.

Pour plus d'informations, veuillez consulter la liste des accessoires pages 242-255.

# PALMAKO KIDS MINNA

NUMÉRO D'ARTICLE : 103669



Les kits Mia et Mia-E sont certifiés TÜV

## CARACTÉRISTIQUES DU PRODUIT

**Longueur :** 440 cm

**Largeur :** 260 cm

**Zone de sécurité :** 840x860 cm

**Dimensions de la poutre porteuse :** 90x90 mm

**Dimensions des pieds :** 90x90 mm

**Hauteur de plate-forme pour le toboggan :** 150 cm

Le produit est sur le sol

NB ! Poutres et poteaux robustes en bois lamellé collé

Attention ! Le toboggan n'est pas inclus dans cet ensemble !

## TRAITEMENT



**103669**

Traitement autoclave vert HC3

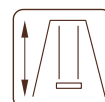

**300 cm**  
**230 mm**



**36 mois et +**  
**max 50 kg**



**Bois lamellé collé**



## ARTICLES COMPLÉMENTAIRES

Ancrage au sol x6, toboggan.

Pour plus d'informations, veuillez consulter la liste des accessoires pages 242-255.



# PALMAKO KIDS SOFIA

NUMÉRO D'ARTICLE : 103663



## CARACTÉRISTIQUES DU PRODUIT

**Longueur :** 360 cm

**Largeur :** 200 cm

**Zone de sécurité :** 770x800 cm

**Dimensions de la**

**poutre porteuse :** 90x90 mm

**Dimensions des pieds :** 90x90 mm

**Hauteur de plate-forme pour le toboggan :** 150 cm

Le produit est sur le sol.

NB ! Poutres et poteaux robustes en bois lamellé collé

Attention ! Le toboggan n'est pas inclus dans cet ensemble !

## ARTICLES COMPLÉMENTAIRES

Ancrage au sol x6, toboggan.

Pour plus d'informations, veuillez consulter la liste des accessoires pages 242-255.

## TRAITEMENT



**103663**

Traitement autoclave vert HC3

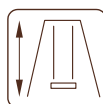

**230 cm**



**36 mois et +  
max 50 kg**



**Bois lamellé  
collé**



Safety  
Regular  
Production  
Surveillance

www.tuv.com  
ID 0000053407

# PALMAKO KIDS MARTA

NUMÉRO D'ARTICLE : 103684



## CARACTÉRISTIQUES DU PRODUIT

- Longueur : 360 cm
- Largeur : 120 cm
- Zone de sécurité : 770x520 cm
- Dimensions de la poutre porteuse : 100 mm
- Diamètre des pieds : 100 mm

Le produit est sur le sol.  
Filet de foot en option.



## TRAITEMENT



**103684**  
Traitement autoclave vert HC3

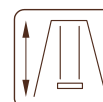

**230 cm**



**36 mois et +  
max 50 kg**



**Bois rond**



Safety  
Regular  
Production  
Surveillance

www.tuv.com  
ID 000053407

## ARTICLES COMPLÉMENTAIRES

Ancrage au sol x8,  
Pour plus d'informations, veuillez consulter  
la liste des accessoires pages 242-255.

# PALMAKO KIDS LISBET

NUMÉRO D'ARTICLE : 100777 / 100776



## CARACTÉRISTIQUES DU PRODUIT

- Longueur : 90 cm
- Largeur : 89 cm
- Hauteur : 50 cm

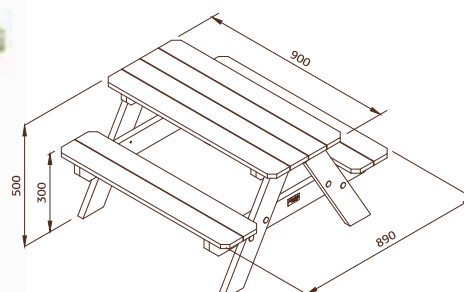

Le produit est sur le sol.

## OPTIONS DE TRAITEMENT



**100777**

Traitement autoclave vert



**100776**

Traitement autoclave marron

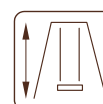

**50 cm**



**36 mois et +  
max 50 kg**



**Planches**

# PALMAKO KIDS EMIL

NUMÉRO D'ARTICLE : 107264



## CARACTÉRISTIQUES DU PRODUIT

Longueur : 180 cm

Largeur : 180 cm



Le produit est sur le sol.

## TRAITEMENT



107264

Traitement autoclave vert HC3

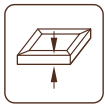

27 cm



36 mois et +  
max 50 kg



Bois rond



Safety  
Regular  
Production  
Surveillance

www.tuv.com  
ID 0000053407

# PALMAKO KIDS SANDY 12 / 14 / 16

NUMÉRO D'ARTICLE : 103625 / 103629 / 103633



## CARACTÉRISTIQUES DU PRODUIT

Longueur : 127 cm / 137 cm / 157 cm

Largeur : 127 cm / 137 cm / 157 cm



Le produit est sur le sol.

Bancs repliables.

## ACCESSOIRES

Bache de fond de bac à sable. Pour plus d'informations, veuillez consulter la liste des accessoires pages 242-255.

## TRAITEMENT

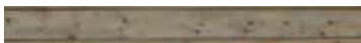

103625 / 103629 / 103633

Traitement autoclave vert HC3

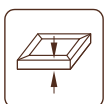

21 cm



36 mois et +  
max 50 kg



Planches



# ACCESSOIRES



**TOBOGGAN**  
pour plate-forme de 120 cm  
490 x 2290 mm  
N° art. 107382, 101004, 101003



**TOBOGGAN**  
pour plate-forme de 150 cm  
495 x 2900 mm  
N° art. 101006, 101005, 108270, 101007, 108271



**FILET DE FOOT POUR MARTA**  
2100 x 2200 mm  
N° art. 101008



**BALANÇOIRE**  
441 x 170 x 85 mm  
N° art. 101000



**SIEGE BEBE**  
320 x 300 x 260 mm  
N° art. 100999



**BALANÇOIRE "SINGE"**  
ø 280 mm  
N° art. 107394, 107393



**BALANÇOIRE SOUPLE**  
670 x 140 x 8 mm  
N° art. 108273



**BALANÇOIRE SWIBEE "NID D'OISEAU"**  
ø 980 mm  
N° art. 100245, 100246



**BALANÇOIRE "NID D'OISEAU"**  
ø 950 mm  
N° art. 108272



**ECHELLE DE CORDES**  
N° art. 107397



**FIXATION DE BALANÇOIRE**  
ø 100 mm  
N° art. 101001



**FIXATION DE BALANÇOIRE  
(TRAVERSANT LE BOIS)**  
ø 120 mm  
N° art. 108274



**FIXATION DE BALANÇOIRE**  
90 x 90 mm  
N° art. 108275



**FIXATION EN F**  
50 x 500 mm  
N° art. 100997



**BACHE DE FOND DE  
BAC A SABLE**  
N° art. 107502



**PRISES D'ESCALADE**  
5 pcs/pack  
N° art. 107398

# ACCESSOIRES

VOIR ACCESSOIRES, PAGES 242-255

Produit	N° art.	Toboggan pour		Filet de foot pour Marta	Balançoire souple	Balançoire "nid d'oiseau" (bleu, vert)	Balançoire "nid d'oiseau"	Echelle de cordes	Fixation de balançoire ø 100 mm	Fixation de balançoire (traversant le bois) ø 120 mm	Fixation de balançoire 90 x 90 mm	Fixation en f 50x500 mm	Bache de fond Prises de bac a sable d'escalade
		120 cm	150 cm										
Mathias	103645				108273	100245; 100246 *	108272	107397	101001			100997 4 pièces	
Magnus	107247				108273	100245; 100246 *	108272	107397	101001			100997 4 pièces	
Harald	107262	107382, 101003, 101004*			108273	100245; 100246 *	108272	107397	101001			100997 6 pièces	
Holger	107260	101005; 101006, 101007; 108270, 108271 *		101000	108273	100245; 100246 *	108272	107397	101001			100997 6 pièces	
Henrik	107263	101005; 101006, 101007; 108270, 108271 *			108273	100245; 100246 *	108272	107397	101001			100997 6 pièces	
Henry	103639	101005; 101006, 101007; 108270, 108271 *			108273	100245; 100246 *	108272	107397	101001			100997 6 pièces	
Bengt	107250	101005; 101006, 101007; 108270, 108271 *			108273	100245; 100246 *	108272	107397	101001			100997 6 pièces	
Brenda	107261	101005; 101006, 101007; 108270, 108271 *			108273	100245; 100246 *	108272	107397	101001			100997 6 pièces	
Bosse	103656	101005; 101006, 101007; 108270, 108271 *			108273	100245; 100246 *	108272	107397	101001			100997 6 pièces	
Elly	107278	101005; 101006, 101007; 108270, 108271 *			108273	100245; 100246 *	108272	107397		108275		100997 6 pièces	
Mimna	103669	101005; 101006, 101007; 108270, 108271 *			108273	100245; 100246 *	108272	107397		108275		100997 8 pièces	
Sofia	103663	101005; 101006, 101007; 108270, 108271 *			108273	100245; 100246 *	108272	107397		108274		100997 6 pièces	
Marta	103684			101008				107397				100997 8 pièces	107398
Sandy 12	103625												107502
Sandy 14	103629												107502
Sandy 16	103633												107502

\*\* Demandez la disponibilité pour des différentes couleurs  
Le tableau comprend des articles en option qui ne sont pas inclus dans nos ensembles balançoires ou aires de jeux. Nous proposons davantage d'articles en option pour que vos enfants puissent s'amuser encore plus.



PALMAKO KIDS  
FELIX 1,9 m<sup>2</sup>



PALMAKO KIDS  
TOBY 2,1 m<sup>2</sup>



PALMAKO KIDS  
ELINA 2,8 m<sup>2</sup>



PALMAKO KIDS  
OTTO 3,6 m<sup>2</sup>



PALMAKO KIDS  
GRETE 3,7 m<sup>2</sup>



PALMAKO KIDS  
TOM 3,8 m<sup>2</sup>



PALMAKO KIDS  
SAM 2,4 m<sup>2</sup>



PALMAKO KIDS  
STINA 3,1 m<sup>2</sup>



PALMAKO KIDS  
HARRY 3,1 m<sup>2</sup>



PALMAKO KIDS  
AKSEL 3,1 m<sup>2</sup>



PALMAKO KIDS  
HUCK 3,3 m<sup>2</sup>

# PALMAKO KIDS FELIX 1,9 m<sup>2</sup>

NUMÉRO D'ARTICLE : 101125

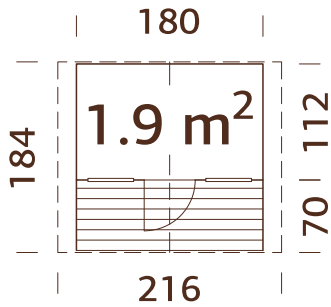

Panneaux préfabriqués.

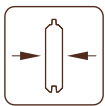

16 mm

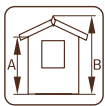

A: 117 cm  
B: 169 cm

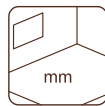

Inclus 16 mm

## CARACTÉRISTIQUES DU PRODUIT

### Dimensions au sol :

180x112(180) cm

Volume : 3,0 m<sup>3</sup>

### Vitrage porte/fenêtre :

Plexiglas

### Fenêtre fixe,

dimensions : 38x44 cm

### Dimensions utiles de la

porte : 51x115 cm

Lames de toit : 16 mm

Superficie du toit : 4,6 m<sup>2</sup>

Pente de toit : 29,0°

Dimensions au sol : 2,0 m<sup>2</sup>

## ACCESSOIRES

Feutre de toit (sous-couche) : 1 rouleau, matériau de toiture SBS : 1 rouleau, shingles : 2 paquets, clous pour shingle et feutre de toit. Pour plus d'informations, veuillez consulter la liste des accessoires pages 242-255.



Safety  
Regular  
Production  
Surveillance

www.tuv.com  
ID 0000053407

# PALMAKO KIDS TOBY 2,1 m<sup>2</sup>

NUMÉRO D'ARTICLE : 101129

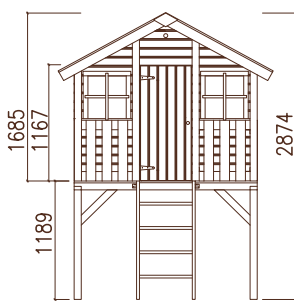
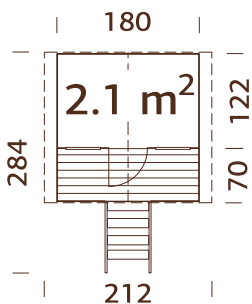

Panneaux préfabriqués.

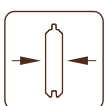

16 mm

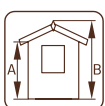

A: 117 cm  
B: 169/287 cm

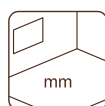

Inclus 16 mm

## CARACTÉRISTIQUES DU PRODUIT

### Dimensions au sol :

180x122(190) cm

Volume : 3,0 m<sup>3</sup>

### Vitrage porte/fenêtre :

Plexiglas

### Fenêtre fixe,

dimensions : 38x44 cm

### Dimensions utiles de la

porte : 51x115 cm

Lames de toit : 16 mm

Superficie du toit : 4,6 m<sup>2</sup>

Pente de toit : 29,0°

Dimensions au sol : 2,2 m<sup>2</sup>

## ACCESSOIRES

Feutre de toit (sous-couche) : 1 rouleau, matériau de toiture SBS : 1 rouleau, shingles : 2 paquets, clous pour shingle et feutre de toit. Pour plus d'informations, veuillez consulter la liste des accessoires pages 242-255.



Safety  
Regular  
Production  
Surveillance

www.tuv.com  
ID 0000053407

# PALMAKO KIDS ELINA 2,8 m<sup>2</sup>

NUMÉRO D'ARTICLE : 101240

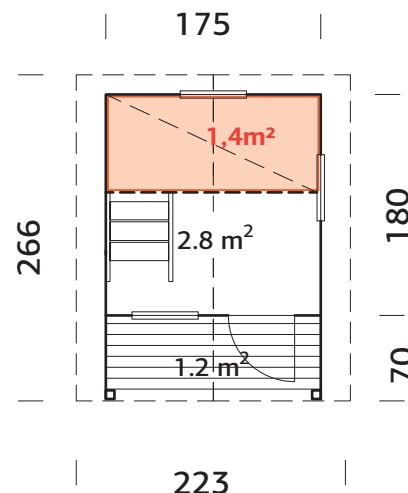

## CARACTÉRISTIQUES DU PRODUIT

**Dimensions au sol :**

175x180(250) cm

**Volume :** 3,3 m<sup>3</sup>**Vitrage porte/fenêtre :**

Plexiglas

**Fenêtre fixe,****dimensions :** 56x56 cm**Dimensions utiles de la****porte :** 58x129 cm**Lames de toit :** 16 mm**Superficie du toit :** 5,9 m<sup>2</sup>**Pente de toit :** 29,8°**Dimensions au sol :** 4,4 m<sup>2</sup>**Rez-de-chaussée :** 2,8 m<sup>2</sup>**Premier étage :** 1,4 m<sup>2</sup>

Panneaux préfabriqués.

## ACCESSOIRES

Feutre de toit (sous-couche) : 1 rouleau, matériau de toiture SBS : 1 rouleau, shingles : 3 paquets, clous pour shingle et feutre de toit. Pour plus d'informations, veuillez consulter la liste des accessoires pages 242-255.

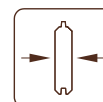
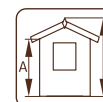
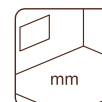
Safety  
Regular  
Production  
Surveillancewww.tuv.com  
ID 0000053407**16 mm****A: 170 cm**  
**B: 225 cm****Inclus**  
**16 mm**

# PALMAKO KIDS OTTO 3,6 m<sup>2</sup>

NUMÉRO D'ARTICLE : 101249

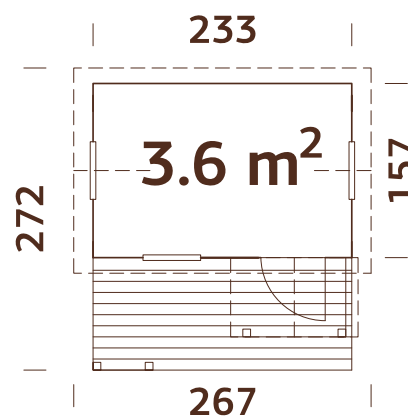

## CARACTÉRISTIQUES DU PRODUIT

**Dimensions au sol :**

233x157(258) cm

**Volume :** 6,4 m<sup>3</sup>**Vitrage porte/fenêtre :**

Plexiglas

**Fenêtre fixe,****dimensions :** 56x56 cm**Dimensions utiles de la****porte :** 55x112 cm**Lames de toit :** 16 mm**Superficie du toit :** 7,1 m<sup>2</sup>**Pente de toit :** 40,0°**Dimensions au sol :** 3,7 m<sup>2</sup>

Panneaux préfabriqués.

## ACCESSOIRES

Feutre de toit (sous-couche) : 1 rouleau, matériau de toiture SBS : 1 rouleau, shingles : 3 paquets, clous pour shingle et feutre de toit. Pour plus d'informations, veuillez consulter la liste des accessoires pages 242-255.

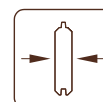
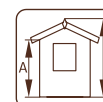
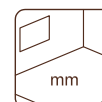
Safety  
Regular  
Production  
Surveillancewww.tuv.com  
ID 0000053407**16 mm****A: 138 cm**  
**B: 219 cm****Inclus**  
**16 mm**



# PALMAKO KIDS GRETE 3,7 m<sup>2</sup>

NUMÉRO D'ARTICLE : 101245

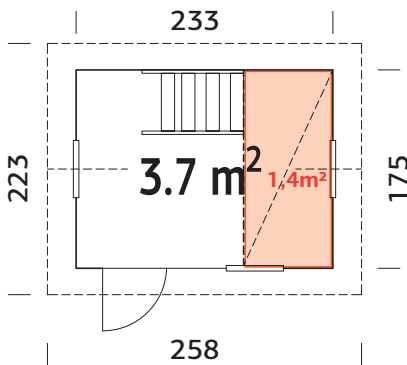

## CARACTÉRISTIQUES DU PRODUIT

### Dimensions au sol :

233x175 cm

Volume : 7,1 m<sup>3</sup>

### Vitrage porte/fenêtre :

Plexiglas

### Fenêtre fixe,

dimensions : 59x59 cm

Dimensions utiles de la

porte : 58x130 cm

Lames de toit : 16 mm

Superficie du toit : 7,1 m<sup>2</sup>

Pente de toit : 30,0°

Dimensions au sol : 4,1 m<sup>2</sup>

Rez-de-chaussée : 3,7 m<sup>2</sup>

Premier étage : 1,4 m<sup>2</sup>

Panneaux préfabriqués.

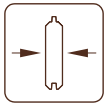

16 mm

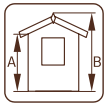

A: 170 cm  
B: 220 cm

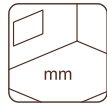

Inclus  
16 mm

## ACCESSOIRES

Feutre de toit (sous-couche) : 1 rouleau, matériau de toiture SBS : 1

rouleau, shingles : 3 paquets, clous pour shingle et feutre de toit. Pour plus

d'informations, veuillez consulter la liste des accessoires pages 242-255.



Safety  
Regular  
Production  
Surveillance

www.tuv.com  
ID 0000053407

# PALMAKO KIDS TOM 3,8 m<sup>2</sup>

NUMÉRO D'ARTICLE : 101091

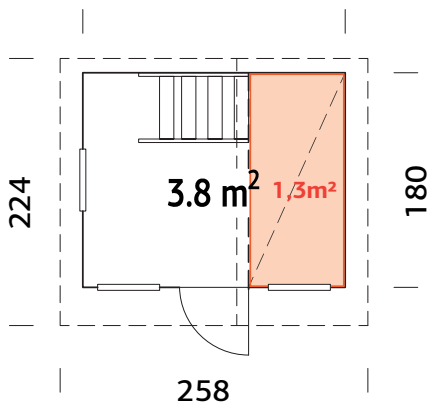

## CARACTÉRISTIQUES DU PRODUIT

### Dimensions au sol :

220x180 cm

Volume : 6,5 m<sup>3</sup>

### Vitrage porte/fenêtre :

Plexiglas

### Fenêtre fixe,

dimensions : 35x35 cm

Dimensions utiles de la

porte : 51x115 cm

Lames de toit : 16 mm

Superficie du toit : 7,0 m<sup>2</sup>

Pente de toit : 37,0°; 31,0°

Dimensions au sol : 4,0 m<sup>2</sup>

Rez-de-chaussée : 3,8 m<sup>2</sup>

Premier étage : 1,3 m<sup>2</sup>

Panneaux préfabriqués.

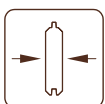

16 mm

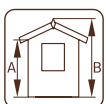

A: 125/177 cm  
B: 228 cm

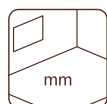

Inclus  
16 mm

## ACCESSOIRES

Feutre de toit (sous-couche) : 1 rouleau, matériau de toiture SBS : 1

rouleau, shingles : 3 paquets, clous pour shingle et feutre de toit. Pour plus

d'informations, veuillez consulter la liste des accessoires pages 242-255.



Safety  
Regular  
Production  
Surveillance

www.tuv.com  
ID 0000053407

# PALMAKO KIDS SAM 2,4 m<sup>2</sup>

NUMÉRO D'ARTICLE : 101761

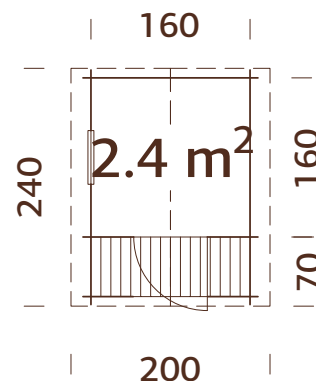

## CARACTÉRISTIQUES DU PRODUIT

**Dimension des madriers :**

176x176(236) cm

**Volume :** 4,1 m<sup>3</sup>**Vitrage porte/fenêtre :**

Plexiglas

**Fenêtre fixe,****dimensions :** 47x47 cm**Dimensions utiles de la****porte :** 70x131 cm**Lames de toit :** 16 mm**Superficie du toit :** 5,3 m<sup>2</sup>**Pente de toit :** 26,5°**Dimensions au sol :** 2,6 m<sup>2</sup>

## ACCESSOIRES

Feutre de toit (sous-couche) : 1 rouleau, matériau de toiture SBS : 1 rouleau, shingles : 3 paquets, clous pour shingle et feutre de toit. Pour plus d'informations, veuillez consulter la liste des accessoires pages 242-255.



Safety  
Regular  
Production  
Surveillance

www.tuv.com  
ID 0000053407

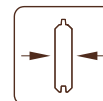

19 mm

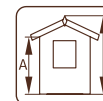

A: 149 cm  
B: 194 cm

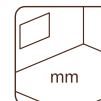

Inclus  
16 mm

# PALMAKO KIDS STINA 3,1 m<sup>2</sup>

NUMÉRO D'ARTICLE : 101766

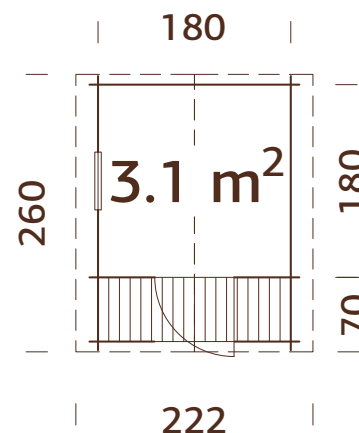

## CARACTÉRISTIQUES DU PRODUIT

**Dimension des madriers :**

196x196(256) cm

**Volume :** 5,2 m<sup>3</sup>**Vitrage porte/fenêtre :**

Plexiglas

**Fenêtre fixe,****dimensions :** 47x47 cm**Dimensions utiles de la****porte :** 70x131 cm**Lames de toit :** 16 mm**Superficie du toit :** 6,2 m<sup>2</sup>**Pente de toit :** 23,5°**Dimensions au sol :** 3,2 m<sup>2</sup>

## ACCESSOIRES

Feutre de toit (sous-couche) : 1 rouleau, matériau de toiture SBS : 1 rouleau, shingles : 3 paquets, clous pour shingle et feutre de toit. Pour plus d'informations, veuillez consulter la liste des accessoires pages 242-255.



Safety  
Regular  
Production  
Surveillance

www.tuv.com  
ID 0000053407

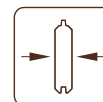

19 mm

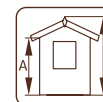

A: 149 cm  
B: 193 cm

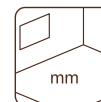

Inclus  
16 mm

# PALMAKO KIDS HARRY 3,1 m<sup>2</sup>

NUMÉRO D'ARTICLE : 101109

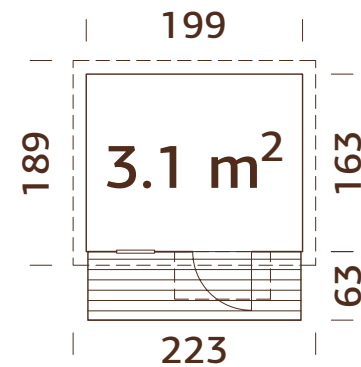

Panneaux préfabriqués.

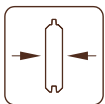

16 mm

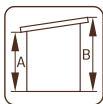

A: 153 cm  
B: 189 cm

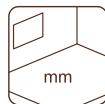

Inclus  
16 mm

## CARACTÉRISTIQUES DU PRODUIT

### Dimensions au sol :

199x163(223) cm

Volume : 5,1 m<sup>3</sup>

Vitrage porte/fenêtre :

Plexiglas

Fenêtre fixe,

dimensions : 37x116 cm

Dimensions utiles de la

porte : 56x141 cm

Lames de toit : 16 mm

Superficie de toit : 4,2 m<sup>2</sup>

Pente de toit : 9,0°

Dimensions au sol : 3,2 m<sup>2</sup>

## ACCESSOIRES

Feutre de toit (sous-couche) : 1 rouleau, matériau de toiture SBS : 1 rouleau, clous pour shingle et feutre de toit. Pour plus d'informations, veuillez consulter la liste des accessoires pages 242-255.



Safety  
Regular  
Production  
Surveillance

www.tuv.com  
ID 0000053407

# PALMAKO KIDS AKSEL 3,1 m<sup>2</sup>

NUMÉRO D'ARTICLE : 101113

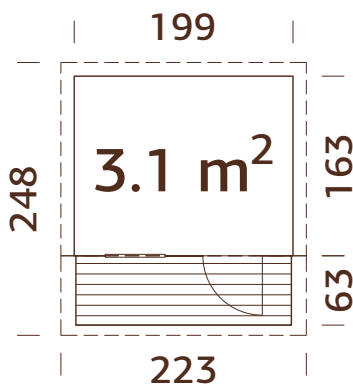

Panneaux préfabriqués.

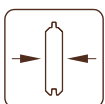

16 mm

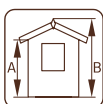

A: 153 cm  
B: 185 cm

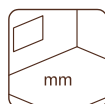

Inclus  
16 mm

## CARACTÉRISTIQUES DU PRODUIT

### Dimensions au sol :

199x163(223) cm

Volume : 5,1 m<sup>3</sup>

Vitrage porte/fenêtre :

Plexiglas

Fenêtre fixe,

dimensions : 54x54 cm

Dimensions utiles de la

porte : 56x141 cm

Lames de toit : 16 mm

Superficie de toit : 5,5 m<sup>2</sup>

Pente de toit : 9,0°

Dimensions au sol : 3,2 m<sup>2</sup>

## ACCESSOIRES

Feutre de toit (sous-couche) : 1 rouleau, matériau de toiture SBS : 1 rouleau, clous pour shingle et feutre de toit. Pour plus d'informations, veuillez consulter la liste des accessoires pages 242-255.



Safety  
Regular  
Production  
Surveillance

www.tuv.com  
ID 0000053407

# PALMAKO KIDS HUCK 3,3 m<sup>2</sup>

NUMÉRO D'ARTICLE : 101105

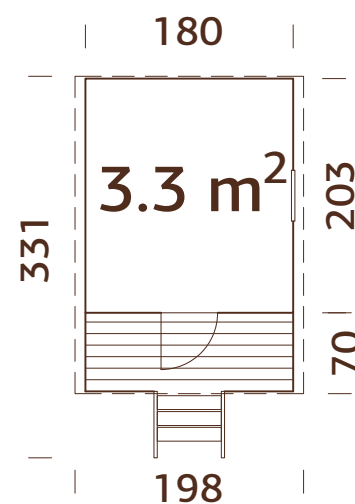

## CARACTÉRISTIQUES DU PRODUIT

### Dimensions au sol :

180x203(271) cm

**Volume :** 5,2 m<sup>3</sup>

**Vitrage porte/fenêtre :**  
Plexiglas

**Fenêtre fixe,**  
**dimensions :** 37x43 cm

**Dimensions utiles de la**  
**porte :** 51x124 cm

**Lames de toit :** 16 mm

**Superficie du toit :** 5,6 m<sup>2</sup>

**Dimensions au sol :** 3,7 m<sup>2</sup>

Panneaux préfabriqués.

## ACCESSOIRES

Feutre de toit (sous-couche) : 1 rouleau, matériau de toiture SBS : 1 rouleau, clous pour shingle et feutre de toit. Pour plus d'informations, veuillez consulter la liste des accessoires pages 242-255



Safety  
Regular  
Production  
Surveillance

www.tuv.com  
ID 000053407

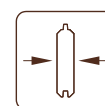

16 mm

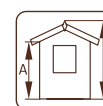

**A: 133 cm**  
**B: 225 cm**

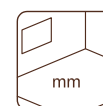

**Inclus**  
**16 mm**

# ACCESSOIRES

VOIR ACCESSOIRES, PAGES 242-255



Abri	N° art.	Feutre de toit, rouleau	Matériau de toiture SBS, rouleau	Shingles <sup>1</sup> , paquets	Clous pour shingle et feutre de toit, 1 kg
Felix 1,9 m <sup>2</sup>	101125	107210. 1 rouleau	107214. 1 rouleau	2 paquets	107930
Toby 2,1 m <sup>2</sup>	101129	107210. 1 rouleau	107214. 1 rouleau	2 paquets	107930
Elina 2,8 m <sup>2</sup>	101240	107210. 1 rouleau	107214. 1 rouleau	3 paquets	107930
Otto 3,6 m <sup>2</sup>	101249	107210. 1 rouleau	107214. 1 rouleau	3 paquets	107930
Grete 3,7 m <sup>2</sup>	101245	107210. 1 rouleau	107214. 1 rouleau	3 paquets	107930
Tom 3,8 m <sup>2</sup>	101091	107210. 1 rouleau	107214. 1 rouleau	3 paquets	107930
Sam 2,4 m <sup>2</sup>	101761	107210. 1 rouleau	107214. 1 rouleau	3 paquets	107930
Stina 3,1 m <sup>2</sup>	101766	107210. 1 rouleau	107214. 1 rouleau	3 paquets	107930
Harry 3,1 m <sup>2</sup>	101109	107210. 1 rouleau	107214. 1 rouleau		107930
Aksel 3,1 m <sup>2</sup>	101113	107210. 1 rouleau	107214. 1 rouleau		107930
Huck 3,3 m <sup>2</sup>	101105	107210. 1 rouleau	107214.1 rouleau		107930

<sup>1</sup> Les shingles sont disponibles en différentes couleurs - 107180 = Noir, 107182 = Rouge, 107183 = Vert, 107181 = Brun.





# ABRIS DE JARDIN

## Toit à deux pentes



PALMAKO ABRI DE JARDIN TINA 7,5 m<sup>2</sup>



PALMAKO ABRI DE JARDIN TINA 10,4 m<sup>2</sup>



PALMAKO ABRI DE JARDIN TINA 13,5 m<sup>2</sup>



PALMAKO ABRI DE JARDIN VIVIAN 3,8 m<sup>2</sup>



PALMAKO ABRI DE JARDIN VIVIAN 6,9 m<sup>2</sup>



PALMAKO ABRI DE JARDIN LOTTA 7,3 m<sup>2</sup>



PALMAKO ABRI DE JARDIN LOTTA 10,0 m<sup>2</sup>



PALMAKO ABRI DE JARDIN LOTTA 13,9 m<sup>2</sup>



PALMAKO ABRI DE JARDIN KLARA 4,7 m<sup>2</sup>



PALMAKO ABRI DE JARDIN KLARA 10,4 m<sup>2</sup>



PALMAKO ABRI DE JARDIN KLARA 17,0 m<sup>2</sup>



PALMAKO ABRI DE JARDIN BRITTA 14,6 m<sup>2</sup>



PALMAKO ABRI DE JARDIN BRITTA 17,5 m<sup>2</sup>



PALMAKO ABRI DE JARDIN BRITTA 19,7 m<sup>2</sup>



PALMAKO ABRI DE JARDIN BRITTA 22,3 m<sup>2</sup>



PALMAKO ABRI DE JARDIN LAURA 6,9 m<sup>2</sup>



PALMAKO ABRI DE JARDIN LAURA 8,7 m<sup>2</sup>



PALMAKO ABRI DE JARDIN LAURA 14,0 m<sup>2</sup>



PALMAKO ABRI DE JARDIN EMMA 4,6 m<sup>2</sup>



PALMAKO ABRI DE JARDIN EMMA 10,4 m<sup>2</sup>



PALMAKO ABRI DE JARDIN EMMA 14,2 m<sup>2</sup>



PALMAKO ABRI DE JARDIN SALLY 10,2 m<sup>2</sup>



PALMAKO ABRI DE JARDIN SALLY 12,3 m<sup>2</sup>



PALMAKO ABRI DE JARDIN SALLY 15,5 m<sup>2</sup>



PALMAKO ABRI DE JARDIN SALLY 19,1 m<sup>2</sup>





PALMAKO ABRI DE  
JARDIN HELENA 15,1 m<sup>2</sup>



PALMAKO ABRI DE  
JARDIN HELENA 18,6 m<sup>2</sup>



PALMAKO ABRI DE  
JARDIN HELENA 24,6 m<sup>2</sup>



PALMAKO ABRI DE  
JARDIN SUSANNA 12,4 m<sup>2</sup>



PALMAKO ABRI DE  
JARDIN SUSANNA 16,4 m<sup>2</sup>



PALMAKO ABRI DE  
JARDIN SYLVI 10,4+4,2 m<sup>2</sup>



PALMAKO ABRI DE  
JARDIN SYLVI 6,1+10,6 m<sup>2</sup>



PALMAKO ABRI DE  
JARDIN IRENE 13,9 m<sup>2</sup>



PALMAKO ABRI DE  
JARDIN IRENE 19,0 m<sup>2</sup>



PALMAKO ABRI DE  
JARDIN IRENE 23,9 m<sup>2</sup>



PALMAKO ABRI DE JARDIN  
IRENE 21,9+5,2 m<sup>2</sup>



PALMAKO ABRI DE  
JARDIN IRENE 27,7 m<sup>2</sup>



PALMAKO ABRI DE  
JARDIN INES 11,1 m<sup>2</sup>



PALMAKO ABRI DE  
JARDIN INES 13,7 m<sup>2</sup>



PALMAKO ABRI DE  
JARDIN  
IRIS 9,6 m<sup>2</sup>



PALMAKO ABRI DE  
JARDIN  
IRIS 11,1 m<sup>2</sup>



PALMAKO ABRI DE  
JARDIN  
IRIS 19,1 m<sup>2</sup>



PALMAKO ABRI DE  
JARDIN CLAUDIA 7,4 m<sup>2</sup>



PALMAKO ABRI DE  
JARDIN CLAUDIA 11,5 m<sup>2</sup>



PALMAKO ABRI DE  
JARDIN CLAUDIA 19,4 m<sup>2</sup>



# PALMAKO ABRI DE JARDIN TINA 7,5 m<sup>2</sup>

NUMÉRO D'ARTICLE : 108200



- Toiture métallique (garantie 10 ans)
- Feutre DRIPSTOP anti-condensation
- Gouttières métalliques incluses
- Porte en lamellé collé, à double habillage
- Protection contre les remontées d'humidité grâce aux poutres de fondation
- Seuil de porte bas
- Volume de rangement plus important grâce à la hauteur des murs

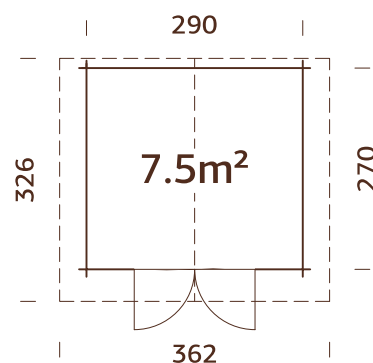

Toiture métallique et gouttières incluses

## CARACTÉRISTIQUES DU PRODUIT

**Dimension des madriers :**  
310x290 cm

**Volume :** 15,9 m<sup>3</sup>

**Type porte/fenêtre :** Garden

**Vitrage porte/fenêtre :**

Vitrage verre, 4 mm

**Dimensions utiles de la**

**porte :** 151x172 cm

**Seuil de porte :** Seuil de

porte plat et couvert en inox

**Superficie du toit :** 11,9 m<sup>2</sup>

**Pente de toit :** 16,0°

**Dimensions au sol :** 7,5 m<sup>2</sup>

## ACCESSOIRES

Plancher.

Pour plus d'informations, veuillez consulter la liste des accessoires pages 242-255.

## OPTIONS DE TRAITEMENT



**108201**  
Traitement par bain marron

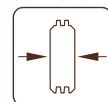

**34 mm**



**108202**  
Traitement par bain gris vintage

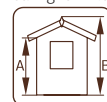

**A: 205 cm**  
**B: 256 cm**



**108203**  
Traitement par bain blanc translucide

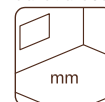

**NB ! Plancher en option ! 19 mm**

# PALMAKO ABRI DE JARDIN TINA 10,4 m<sup>2</sup>

NUMÉRO D'ARTICLE : 107933

NOUVEAU!

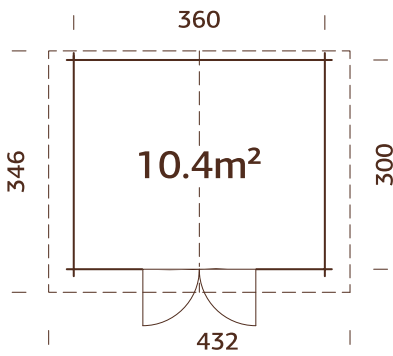

Toiture métallique et gouttières incluses

## OPTIONS DE TRAITEMENT



**107931**  
Traitement par bain marron

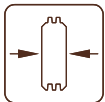

34 mm



**107932**  
Traitement par bain gris vintage

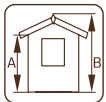

**A: 205 cm**  
**B: 266 cm**



**107934**  
Traitement par bain blanc translucide

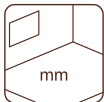

**NB ! Plancher en option ! 19 mm**

## CARACTÉRISTIQUES DU PRODUIT

**Dimension des madriers :**  
380x320 cm

**Volume :** 23,9 m<sup>3</sup>

**Type porte/fenêtre :** Garden

**Vitrage porte/fenêtre :**

Vitrage verre, 4 mm

## ACCESSOIRES

Plancher.

Pour plus d'informations, veuillez consulter la liste des accessoires pages 242-255.

**Dimensions utiles de la porte :** 151x172 cm

**Seuil de porte :** Seuil de porte plat et couvert en inox

**Superficie du toit :** 14,9 m<sup>2</sup>

**Pente de toit :** 16,0°

**Dimensions au sol :** 10,4 m<sup>2</sup>

# PALMAKO ABRI DE JARDIN TINA 13,5 m<sup>2</sup>

NUMÉRO D'ARTICLE : 108214

NOUVEAU!

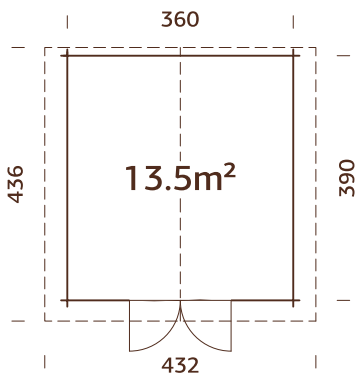

Toiture métallique et gouttières incluses

## OPTIONS DE TRAITEMENT



**108215**  
Traitement par bain marron

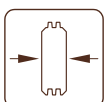

34 mm

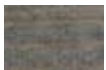

**108216**  
Traitement par bain gris vintage

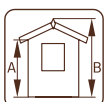

**A: 205 cm**  
**B: 266 cm**



**108217**  
Traitement par bain blanc translucide

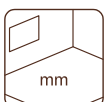

**NB ! Plancher en option ! 19 mm**

## CARACTÉRISTIQUES DU PRODUIT

**Dimension des madriers :**  
380x410 cm

**Volume :** 29,7 m<sup>3</sup>

**Type porte/fenêtre :** Garden

Garden

## ACCESSOIRES

Plancher.

Pour plus d'informations, veuillez consulter la liste des accessoires pages 242-255.

**Vitrage porte/fenêtre :**  
Vitrage verre, 4 mm

**Dimensions utiles de la porte :** 151x172 cm

**Seuil de porte :** Seuil de porte plat et couvert en inox

**Superficie du toit :** 18,9 m<sup>2</sup>

**Pente de toit :** 16,0°

**Dimensions au sol :** 13,5 m<sup>2</sup>

# PALMAKO ABRI DE JARDIN VIVIAN 3,8 m<sup>2</sup>

NUMÉRO D'ARTICLE : 101314

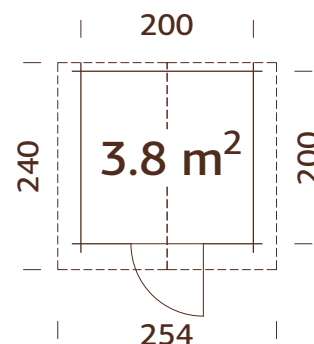

## CARACTÉRISTIQUES DU PRODUIT

**Dimension des madriers :**  
220x220 cm

**Volume :** 8,1 m<sup>3</sup>

**Type porte/fenêtre :** Garden

**Vitrage porte/fenêtre :**

Vitrage verre, 4 mm

**Dimensions utiles de la porte :** 73x175 cm

**Seuil de porte :** Seuil de porte plat et couvert en inox

**Lames de toit :** 19 mm

**Superficie du toit :** 6,2 m<sup>2</sup>

**Pente de toit :** 16,3°

**Dimensions au sol :** 4,0 m<sup>2</sup>

## ACCESSOIRES

Feutre de toit (sous-couche) : 2 rouleaux, matériau de toiture SBS : 2 rouleaux, shingles : 5 paquets, clous pour shingle et feutre de toit, gouttières, terrasse, porte additionnelle. Pour plus d'informations, veuillez consulter la liste des accessoires pages 242-255.

## OPTIONS DE TRAITEMENT



**101315**  
Traitement par bain marron

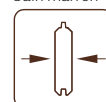

**28 mm**



**101317**  
Traitement par bain gris vintage

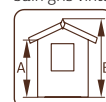

**A: 190 cm**  
**B: 222 cm**

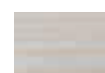

**101316**  
Traitement par bain blanc translucide



**Inclus**  
**19 mm**

# PALMAKO ABRI DE JARDIN VIVIAN 6,9 m<sup>2</sup>

NUMÉRO D'ARTICLE : 101523

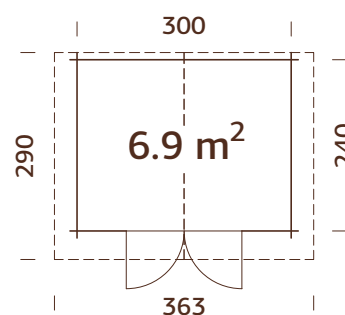

## CARACTÉRISTIQUES DU PRODUIT

**Dimension des madriers :**  
320x260 cm

**Volume :** 16,1 m<sup>3</sup>

**Type porte/fenêtre :** Garden

**Vitrage porte/fenêtre :**

Vitrage verre, 4 mm

**Dimensions utiles de la porte :** 151x175 cm

**Seuil de porte :** Seuil de porte plat et couvert en inox

**Lames de toit :** 19 mm

**Superficie du toit :** 11,0 m<sup>2</sup>

**Pente de toit :** 19,2°

**Dimensions au sol :** 7,2 m<sup>2</sup>

## ACCESSOIRES

Feutre de toit (sous-couche) : 2 rouleaux, matériau de toiture SBS : 2 rouleaux, shingles : 5 paquets, clous pour shingle et feutre de toit, gouttières, terrasse, porte additionnelle. Pour plus d'informations, veuillez consulter la liste des accessoires pages 242-255.

## OPTIONS DE TRAITEMENT



**101524**  
Traitement par bain marron

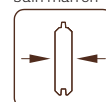

**28 mm**



**101526**  
Traitement par bain gris vintage

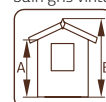

**A: 194 cm**  
**B: 245 cm**



**101525**  
Traitement par bain blanc translucide



**Inclus**  
**19 mm**

# PALMAKO ABRI DE JARDIN LOTTA 7,3 m<sup>2</sup>

NUMÉRO D'ARTICLE : 101482

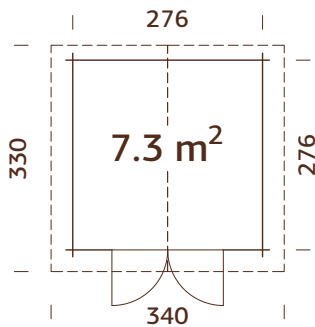

## OPTIONS DE TRAITEMENT



**101483**  
Traitement par bain marron

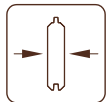

**28 mm**

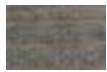

**101485**  
Traitement par bain gris vintage

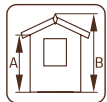

**A: 194 cm**  
**B: 234 cm**



**101484**  
Traitement par bain blanc translucide



**NB ! Plancher en option ! 19 mm**

## CARACTÉRISTIQUES DU PRODUIT

**Dimension des madriers :**

296x296 cm

**Volume :** 15,7 m<sup>3</sup>

**Type porte/fenêtre :** Garden

**Vitrage porte/fenêtre :**

Vitrage verre, 4 mm

**Dimensions utiles de la**

**porte :** 151x175 cm

**Seuil de porte :** Seuil de porte plat et couvert en inox

**Lames de toit :** 16 mm

**Superficie du toit :** 11,5 m<sup>2</sup>

**Pente de toit :** 16,2°

**Dimensions au sol :** 7,6 m<sup>2</sup>

## ACCESSOIRES

Plancher, feutre de toit (sous-couche) : 3 rouleaux, matériau de toiture SBS : 3 rouleaux, shingles : 5 paquets, clous pour shingle et feutre de toit, gouttières, annexe, auvent, porte additionnelle. Pour plus d'informations, veuillez consulter la liste des accessoires pages 242-255.

# PALMAKO ABRI DE JARDIN LOTTA 10,0 m<sup>2</sup>

NUMÉRO D'ARTICLE : 101646

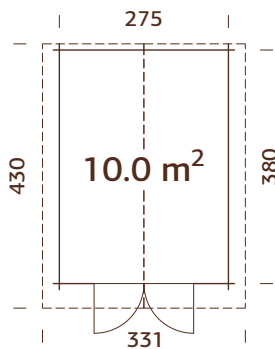

## OPTIONS DE TRAITEMENT



**101647**  
Traitement par bain marron

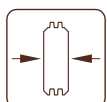

**34 mm**

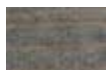

**101649**  
Traitement par bain gris vintage

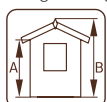

**A: 182 cm**  
**B: 234 cm**



**101648**  
Traitement par bain blanc translucide

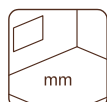

**NB ! Plancher en option ! 19 mm**

## CARACTÉRISTIQUES DU PRODUIT

**Dimension des madriers :**

295x400 cm

**Volume :** 20,8 m<sup>3</sup>

**Type porte/fenêtre :** Garden

Garden

**Vitrage porte/fenêtre :**

Vitrage verre, 4 mm

**Dimensions utiles de la**

**porte :** 151x175 cm

**Seuil de porte :** en bois

**Lames de toit :** 16 mm

**Superficie du toit :** 15,1 m<sup>2</sup>

**Pente de toit :** 20,9°

**Dimensions au sol :** 10,5 m<sup>2</sup>

## ACCESSOIRES

Plancher, feutre de toit (sous-couche) : 3 rouleaux, matériau de toiture SBS : 3 rouleaux, shingles : 6 paquets, clous pour shingle et feutre de toit, gouttières, auvent. Pour plus d'informations, veuillez consulter la liste des accessoires pages 242-255.

# PALMAKO ABRIS DE JARDIN LOTTA 13,9 m<sup>2</sup>

NUMÉRO D'ARTICLE : 101694

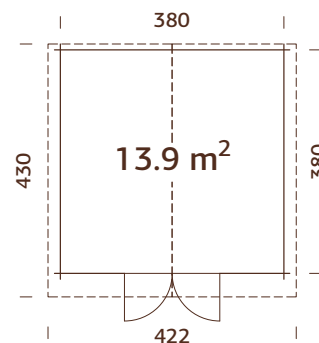

## CARACTÉRISTIQUES DU PRODUIT

### Dimension des madriers :

400x400 cm

Volume : 29,8 m<sup>3</sup>

### Type porte/fenêtre :

Garden

### Vitrage porte/fenêtre :

Vitrage verre, 4 mm

### Dimensions utiles de la

porte : 151x175 cm

Seuil de porte : en bois

Lames de toit : 16 mm

Superficie du toit : 19,1 m<sup>2</sup>

Pente de toit : 18,6°

Dimensions au sol : 14,4 m<sup>2</sup>

## OPTIONS DE TRAITEMENT



**101695**  
Traitement par  
bain marron

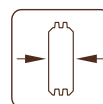

**34 mm**



**101697**  
Traitement par  
bain gris vintage

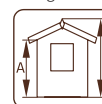

**A: 182 cm**  
**B: 245 cm**



**101696**  
Traitement par bain  
blanc translucide

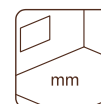

**NB ! Plancher en  
option ! 19 mm**

## ACCESSOIRES

Plancher, feutre de toit (sous-couche) : 3 rouleaux, matériau de toiture SBS : 3 rouleaux, shingles : 8 paquets, clous pour shingle et feutre de toit, gouttières, auvent. Pour plus d'informations, veuillez consulter la liste des accessoires pages 242-255.

# PALMAKO ABRIS DE JARDIN KLARA 4,7 m<sup>2</sup>

NUMÉRO D'ARTICLE : 101827

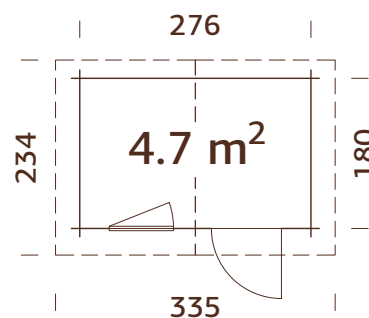

## CARACTÉRISTIQUES DU PRODUIT

### Dimension des madriers :

296x200 cm

Volume : 10,1 m<sup>3</sup>

### Type porte/fenêtre :

Garden  
Vitrage verre, 4 mm

### Dimensions utiles

de la fenêtre : 66x89 cm

### Dimensions utiles de la

porte : 73x175 cm

Seuil de porte : Seuil de

porte plat et couvert en inox

Lames de toit : 16 mm

Superficie du toit : 8,0 m<sup>2</sup>

Pente de toit : 16,2°

Dimensions au sol : 5,0 m<sup>2</sup>

## OPTIONS DE TRAITEMENT



**101828**  
Traitement par  
bain marron

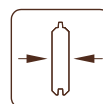

**28 mm**



**101830**  
Traitement par  
bain gris vintage

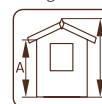

**A: 194 cm**  
**B: 235 cm**



**101829**  
Traitement par bain  
blanc translucide

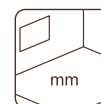

**NB ! Plancher en  
option ! 19 mm**

## ACCESSOIRES

Plancher, feutre de toit (sous-couche) : 2 rouleaux, matériau de toiture SBS : 2 rouleaux, shingles : 4 paquets, clous pour shingle et feutre de toit, gouttières, volets, jardinières. Pour plus d'informations, veuillez consulter la liste des accessoires pages 242-255.

# PALMAKO ABRIS DE JARDIN KLARA 10,4 m<sup>2</sup>

NUMÉRO D'ARTICLE : 101990

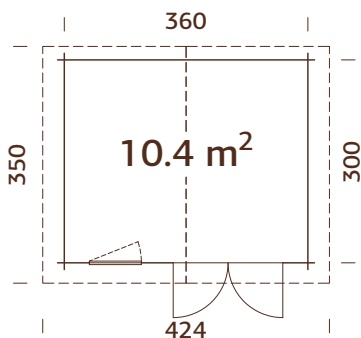

## OPTIONS DE TRAITEMENT



**101991**  
Traitement par  
bain marron

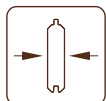

**28 mm**



**101993**  
Traitement par  
bain gris vintage

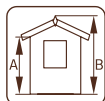

**A: 194 cm**  
**B: 245 cm**



**101992**  
Traitement par bain  
blanc translucide

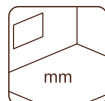

**NB ! Plancher en  
option ! 19 mm**

## CARACTÉRISTIQUES DU PRODUIT

**Dimension des madriers :**

380x320 cm

**Volume :** 22,9 m<sup>3</sup>

**Type porte/fenêtre :** Garden

**Vitrage porte/fenêtre :**

Vitrage verre, 4 mm

**Dimensions utiles**

**de la fenêtre :** 66x89 cm

**Dimensions utiles de la**

**porte :** 139x175 cm

**Seuil de porte :** Seuil de

porte plat et couvert en inox

**Lames de toit :** 16 mm

**Superficie du toit :** 15,4 m<sup>2</sup>

**Pente de toit :** 16,1°

**Dimensions au sol :** 10,8 m<sup>2</sup>

## ACCESSOIRES

Plancher, feutre de toit (sous-couche) : 3 rouleaux, matériau de toiture SBS : 3 rouleaux, shingles : 6 paquets, clous pour shingle et feutre de toit, gouttières, terrasse, annexe, auvent, volets, jardinières. Pour plus d'informations, veuillez consulter la liste des accessoires pages 242-255.

# PALMAKO ABRIS DE JARDIN KLARA 17,0 m<sup>2</sup>

NUMÉRO D'ARTICLE : 102130

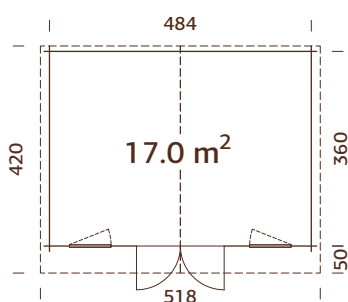

## OPTIONS DE TRAITEMENT



**102131**  
Traitement par  
bain marron

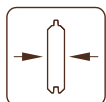

**28 mm**



**102133**  
Traitement par  
bain gris vintage

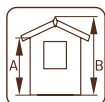

**A: 182 cm**  
**B: 245 cm**



**102132**  
Traitement par bain  
blanc translucide

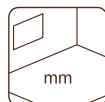

**NB ! Plancher en  
option ! 19 mm**

## CARACTÉRISTIQUES DU PRODUIT

**Dimension des madriers :**

504x380 cm

**Volume :** 36,3 m<sup>3</sup>

**Type porte/fenêtre :** Garden

**Vitrage porte/fenêtre :**

Vitrage verre, 4 mm

**Dimensions utiles**

**de la fenêtre :** 66x89 cm

**Dimensions utiles de la**

**porte :** 139x175 cm

**Seuil de porte :** Seuil de

porte plat et couvert en inox

**Lames de toit :** 16 mm

**Superficie du toit :** 22,4 m<sup>2</sup>

**Pente de toit :** 14,6°

**Dimensions au sol :** 17,4 m<sup>2</sup>

## ACCESSOIRES

Plancher, feutre de toit (sous-couche) : 4 rouleaux, matériau de toiture SBS : 4 rouleaux, shingles : 10 paquets, clous pour shingle et feutre de toit, gouttières, auvent, volets, jardinières. Pour plus d'informations, veuillez consulter la liste des accessoires pages 242-255.

# PALMAKO ABRI DE JARDIN BRITTA 14,6 m<sup>2</sup>

NUMÉRO D'ARTICLE : 102072

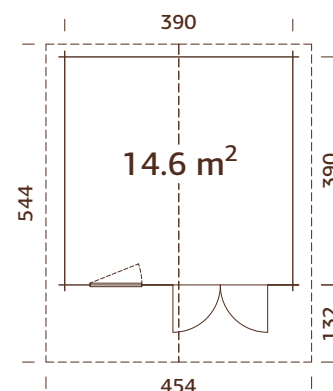

## CARACTÉRISTIQUES DU PRODUIT

### Dimension des madriers :

410x410 cm

Volume : 33,7 m<sup>3</sup>

Type porte/fenêtre : Garden

Vitrage porte/fenêtre :

Vitrage verre, 4 mm

### Dimensions utiles

de la fenêtre : 78x89 cm

Dimensions utiles de la

porte : 151x186 cm

Seuil de porte : Seuil de

porte plat et couvert en inox

Lames de toit : 19 mm

Superficie du toit : 25,2 m<sup>2</sup>

Pente de toit : 15,0°

Dimensions au sol : 15,2 m<sup>2</sup>

## ACCESSOIRES

Plancher, feutre de toit (sous-couche) : 7 rouleaux, matériau de toiture SBS : 7 rouleaux, shingles : 10 paquets, clous pour shingle et feutre de toit, gouttières, annexe, auvent, volets, jardinières. Pour plus d'informations, veuillez consulter la liste des accessoires pages 242-255.

## OPTIONS DE TRAITEMENT



**102073**  
Traitement par  
bain marron

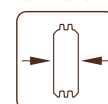

40 mm

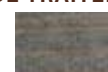

**102075**  
Traitement par  
bain gris vintage

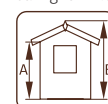

A: 205 cm  
B: 257 cm

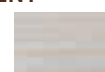

**102074**  
Traitement par bain  
blanc translucide



NB ! Plancher en  
option ! 19 mm

# PALMAKO ABRI DE JARDIN BRITTA 17,5 m<sup>2</sup>

NUMÉRO D'ARTICLE : 102252

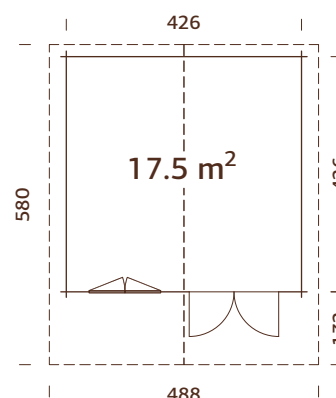

## CARACTÉRISTIQUES DU PRODUIT

### Dimension des madriers :

446x446 cm

Volume : 41,4 m<sup>3</sup>

Type porte/fenêtre : Garden

Vitrage porte/fenêtre :

Vitrage verre, 4 mm

### Dimensions utiles

de la fenêtre : 119x89 cm

Dimensions utiles de la

porte : 151x186 cm

Seuil de porte : Seuil de

porte plat et couvert en inox

Lames de toit : 19 mm

Superficie du toit : 29,3 m<sup>2</sup>

Pente de toit : 16,5°

Dimensions au sol : 18,1 m<sup>2</sup>

## ACCESSOIRES

Plancher, feutre de toit (sous-couche) : 7 rouleaux, matériau de toiture SBS : 7 rouleaux, shingles : 11 paquets, clous pour shingle et feutre de toit, gouttières, annexe, auvent, volets, jardinières, fenêtre additionnelle. Pour plus d'informations, veuillez consulter la liste des accessoires pages 242-255.

## OPTIONS DE TRAITEMENT



**102253**  
Traitement par  
bain marron

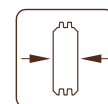

40 mm



**102255**  
Traitement par  
bain gris vintage

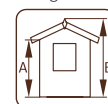

A: 205 cm  
B: 270 cm



**102254**  
Traitement par bain  
blanc translucide



NB ! Plancher en  
option ! 19 mm



# PALMAKO ABRIS DE JARDIN BRITTA 19,7 m<sup>2</sup>

NUMÉRO D'ARTICLE : 102262

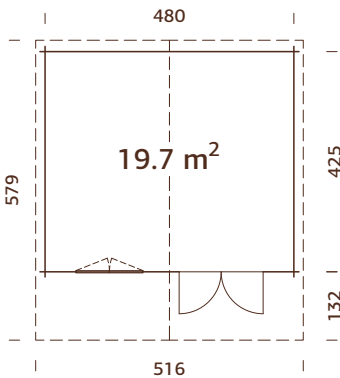

## OPTIONS DE TRAITEMENT



**102263**  
Traitement par bain marron

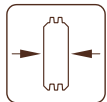

**40 mm**

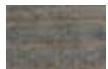

**102265**  
Traitement par bain gris vintage

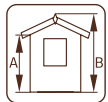

**A: 205 cm**  
**B: 270 cm**



**102264**  
Traitement par bain blanc translucide

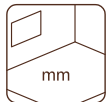

**NB ! Plancher en option ! 19 mm**

## CARACTÉRISTIQUES DU PRODUIT

**Dimension des madriers :**

500x445 cm

**Volume :** 46,6 m<sup>3</sup>

**Type porte/fenêtre :** Garden

**Vitrage porte/fenêtre :**

Vitrage verre, 4 mm

**Dimensions utiles**

**de la fenêtre :** 119x89 cm

**Dimensions utiles de la**

**porte :** 151x186 cm

**Seuil de porte :** Seuil de

porte plat et couvert en inox

**Lames de toit :** 19 mm

**Superficie du toit :** 30,7 m<sup>2</sup>

**Pente de toit :** 14,7°

**Dimensions au sol :** 20,4 m<sup>2</sup>

## ACCESSOIRES

Plancher, feutre de toit (sous-couche) : 7 rouleaux, matériau de toiture SBS : 7 rouleaux, shingles : 12 paquets, clous pour shingle et feutre de toit, gouttières, annexe, auvent, volets, jardinières, fenêtre additionnelle.

Pour plus d'informations, veuillez consulter la liste des accessoires pages 242-255.

# PALMAKO ABRIS DE JARDIN BRITTA 22,3 m<sup>2</sup>

NUMÉRO D'ARTICLE : 102266

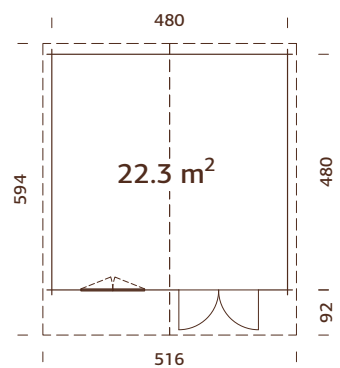

Pannes robustes en lamellé collé.

## OPTIONS DE TRAITEMENT



**102267**  
Traitement par bain marron

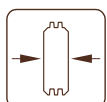

**40 mm**

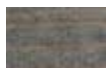

**102269**  
Traitement par bain gris vintage

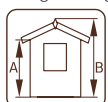

**A: 205 cm**  
**B: 270 cm**



**102268**  
Traitement par bain blanc translucide

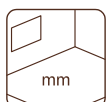

**NB ! Plancher en option ! 19 mm**

## CARACTÉRISTIQUES DU PRODUIT

**Dimension des madriers :**

500x500 cm

**Volume :** 52,7 m<sup>3</sup>

**Type porte/fenêtre :** Garden

**Vitrage porte/fenêtre :**

Vitrage verre, 4 mm

**Dimensions utiles**

**de la fenêtre :** 119x89 cm

**Dimensions utiles de la**

**porte :** 151x186 cm

**Seuil de porte :** Seuil de

porte plat et couvert en inox

**Lames de toit :** 19 mm

**Superficie du toit :** 29,2 m<sup>2</sup>

**Pente de toit :** 14,9°

**Dimensions au sol :** 23,0 m<sup>2</sup>

## ACCESSOIRES

Plancher, feutre de toit (sous-couche) : 7 rouleaux, matériau de toiture SBS : 7 rouleaux, shingles : 12 paquets, clous pour shingle et feutre de toit, gouttières, annexe, auvent, volets, jardinières, fenêtre additionnelle.

Pour plus d'informations, veuillez consulter la liste des accessoires pages 242-255.

# PALMAKO ABRI DE JARDIN LAURA 6,9 m<sup>2</sup>

NUMÉRO D'ARTICLE : 101839

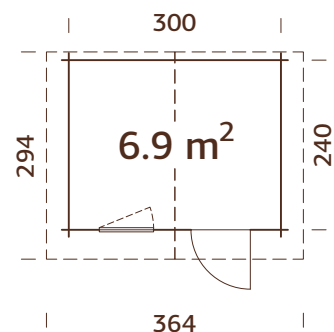

## CARACTÉRISTIQUES DU PRODUIT

### Dimension des madriers :

320x260 cm

Volume : 15,2 m<sup>3</sup>

Type porte/fenêtre : Garden

Vitrage porte/fenêtre :

Vitrage verre, 4 mm

### Dimensions utiles

de la fenêtre : 66x89 cm

Dimensions utiles de la

porte : 73x175 cm

Seuil de porte : Seuil de

porte plat et couvert en inox

Lames de toit : 19 mm

Superficie du toit : 11,0 m<sup>2</sup>

Pente de toit : 18,5°

Dimensions au sol : 7,2 m<sup>2</sup>

## ACCESSOIRES

Feutre de toit (sous-couche) : 2 rouleaux, matériau de toiture SBS : 2 rouleaux, shingles : 5 paquets, clous pour shingle et feutre de toit, gouttières, jardinières. Pour plus d'informations, veuillez consulter la liste des accessoires pages 242-255.

## OPTIONS DE TRAITEMENT



**101840**  
Traitement par  
bain marron

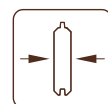

**28 mm**



**101842**  
Traitement par  
bain gris vintage

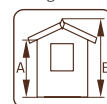

**A: 194 cm**  
**B: 254 cm**



**101841**  
Traitement par bain  
blanc translucide

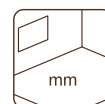

**Inclus**  
**19 mm**

# PALMAKO ABRI DE JARDIN LAURA 8,7 m<sup>2</sup>

NUMÉRO D'ARTICLE : 101859

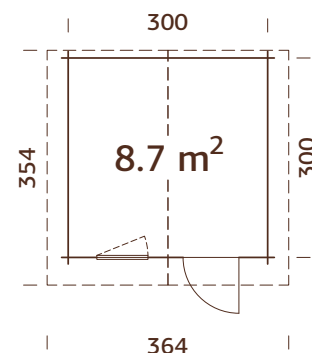

## CARACTÉRISTIQUES DU PRODUIT

### Dimension des madriers :

320x320 cm

Volume : 19,1 m<sup>3</sup>

Type porte/fenêtre : Garden

Vitrage porte/fenêtre :

Vitrage verre, 4 mm

### Dimensions utiles

de la fenêtre : 66x89 cm

Dimensions utiles de la

porte : 73x175 cm

Seuil de porte : Seuil de

porte plat et couvert en inox

Lames de toit : 19 mm

Superficie du toit : 13,3 m<sup>2</sup>

Pente de toit : 18,5°

Dimensions au sol : 9,0 m<sup>2</sup>

## ACCESSOIRES

Feutre de toit (sous-couche) : 3 rouleaux, matériau de toiture SBS : 3 rouleaux, shingles : 6 paquets, clous pour shingle et feutre de toit, gouttières, annexe, auvent, jardinières. Pour plus d'informations, veuillez consulter la liste des accessoires pages 242-255.

## OPTIONS DE TRAITEMENT



**101860**  
Traitement par  
bain marron

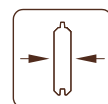

**28 mm**



**101862**  
Traitement par  
bain gris vintage

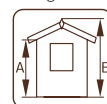

**A: 194 cm**  
**B: 254 cm**



**101861**  
Traitement par bain  
blanc translucide



**Inclus**  
**19 mm**

# PALMAKO ABRI DE JARDIN LAURA 14,0 m<sup>2</sup>

NUMÉRO D'ARTICLE : 101864

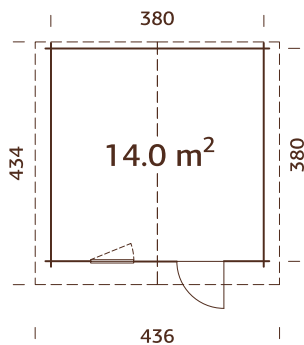

## OPTIONS DE TRAITEMENT



**101865**  
Traitement par  
bain marron

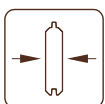

**28 mm**



**101867**  
Traitement par  
bain gris vintage

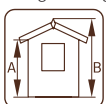

**A: 194 cm**  
**B: 254 cm**



**101866**  
Traitement par bain  
blanc translucide

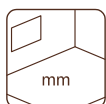

**Inclus**  
**19 mm**

## CARACTÉRISTIQUES DU PRODUIT

### Dimension des madriers :

400x400 cm

**Volume :** 30,8 m<sup>3</sup>

**Type porte/fenêtre :** Garden

**Vitrage porte/fenêtre :**

Vitrage verre, 4 mm

### Dimensions utiles

**de la fenêtre :** 66x89 cm

**Dimensions utiles de la**

**porte :** 73x175 cm

**Seuil de porte :** Seuil de

porte plat et couvert en inox

**Lames de toit :** 19 mm

**Superficie du toit :** 19,3 m<sup>2</sup>

**Pente de toit :** 15,2°

**Dimensions au sol :** 14,4 m<sup>2</sup>

## ACCESSOIRES

Feutre de toit (sous-couche) : 4 rouleaux, matériau de toiture SBS : 4 rouleaux, shingles : 8 paquets, clous pour shingle et feutre de toit, gouttières, annexe, auvent, volets, jardinières. Pour plus d'informations, veuillez consulter la liste des accessoires pages 242-255.

# PALMAKO ABRI DE JARDIN EMMA 4,6 m<sup>2</sup>

NUMÉRO D'ARTICLE : 101797

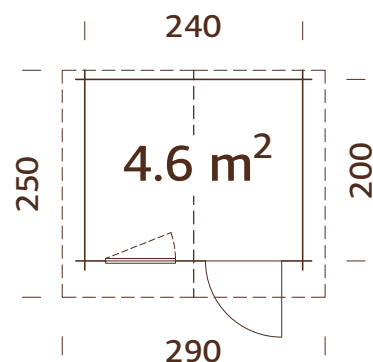

## CARACTÉRISTIQUES DU PRODUIT

### Dimension des madriers :

260x220 cm

Volume : 10,2 m<sup>3</sup>

Type porte/fenêtre : Garden

Vitrage porte/fenêtre :

Vitrage verre, 4 mm

### Dimensions utiles

de la fenêtre : 66x89 cm

Dimensions utiles de la

porte : 73x175 cm

Seuil de porte : Seuil de

porte plat et couvert en inox

Lames de toit : 19 mm

Superficie du toit : 7,4 m<sup>2</sup>

Pente de toit : 13,7°

Dimensions au sol : 4,8 m<sup>2</sup>

## ACCESSOIRES

Feutre de toit (sous-couche) : 2 rouleaux, matériau de toiture SBS : 2 rouleaux, shingles : 4 paquets, clous pour shingle et feutre de toit, gouttières, jardinières, porte et fenêtre supplémentaires. Pour plus d'informations, veuillez consulter la liste des accessoires pages 242-255.

## OPTIONS DE TRAITEMENT



**101798**  
Traitement par bain marron

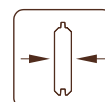

**28 mm**

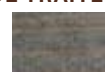

**101800**  
Traitement par bain gris vintage

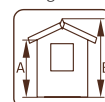

**A: 194 cm**  
**B: 222 cm**



**101799**  
Traitement par bain blanc translucide

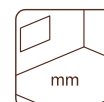

**Inclus**  
**19 mm**

# PALMAKO ABRI DE JARDIN EMMA 10,4 m<sup>2</sup>

NUMÉRO D'ARTICLE : 102033

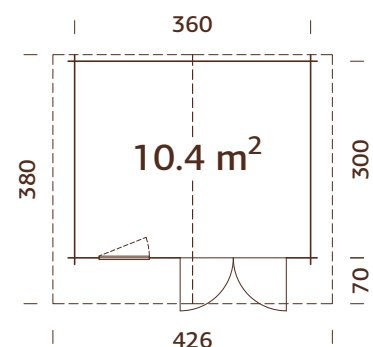

## CARACTÉRISTIQUES DU PRODUIT

### Dimension des madriers :

380x320 cm

Volume : 23,9 m<sup>3</sup>

Type porte/fenêtre : Garden

Vitrage porte/fenêtre :

Vitrage verre, 4 mm

### Dimensions utiles

de la fenêtre : 66x89 cm

Dimensions utiles de la

porte : 151x175 cm

Seuil de porte : Seuil de

porte plat et couvert en inox

Lames de toit : 19 mm

Superficie du toit : 16,8 m<sup>2</sup>

Pente de toit : 16,2°

Dimensions au sol : 10,8 m<sup>2</sup>

## ACCESSOIRES

Feutre de toit (sous-couche) : 3 rouleaux, matériau de toiture SBS : 3 rouleaux, shingles : 7 paquets, clous pour shingle et feutre de toit, gouttières, terrasse, annexe, auvent, volets, jardinières, porte et fenêtre supplémentaires. Pour plus d'informations, veuillez consulter la liste des accessoires pages 242-255.

## OPTIONS DE TRAITEMENT



**102034**  
Traitement par bain marron

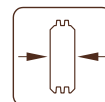

**34 mm**

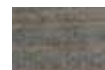

**102036**  
Traitement par bain gris vintage

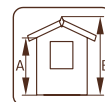

**A: 205 cm**  
**B: 257 cm**



**102035**  
Traitement par bain blanc translucide

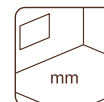

**Inclus**  
**19 mm**

# PALMAKO ABRI DE JARDIN EMMA 14,2 m<sup>2</sup>

NUMÉRO D'ARTICLE : 102339

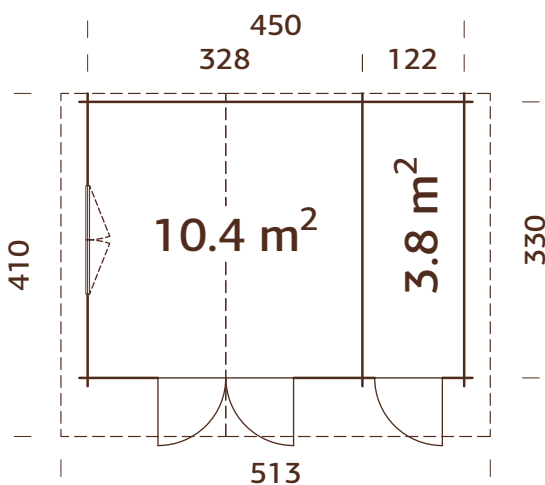

## CARACTÉRISTIQUES DU PRODUIT

### Dimension des madriers :

470x350 cm

**Volume :** 33,0 m<sup>3</sup>

**Type porte/fenêtre :** Garden

**Vitrage porte/fenêtre :**

Vitrage verre, 4 mm

**Dimensions utiles**

**de la fenêtre :** 119x89 cm

### Dimensions utiles de la porte :

73x164 cm, 151x175 cm

**Seuil de porte :** Seuil de porte

plat et couvert en inox

**Lames de toit :** 19 mm

**Superficie du toit :** 22,3 m<sup>2</sup>

**Pente de toit :** 21,2°; 14,7°

**Dimensions au sol :** 14,9 m<sup>2</sup>

## ACCESSOIRES

Feutre de toit (sous-couche) : 4 rouleaux, matériau de toiture SBS : 4 rouleaux, shingles : 9 paquets, clous pour shingle et feutre de toit, gouttières, volets, jardinières, porte et fenêtre supplémentaires. Pour plus d'informations, veuillez consulter la liste des accessoires pages 242-255.

Peut être monté dans l'autre sens !



## OPTIONS DE TRAITEMENT



**102340**  
Traitement par  
bain marron

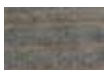

**102342**  
Traitement par  
bain gris vintage



**102341**  
Traitement par bain  
blanc translucide

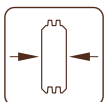

**34 mm**

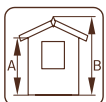

**A: 205 cm**  
**B: 268 cm**

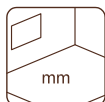

**Inclus**  
**19 mm**

# PALMAKO ABRIS DE JARDIN SALLY 10,2 m<sup>2</sup>

NUMÉRO D'ARTICLE : 102270

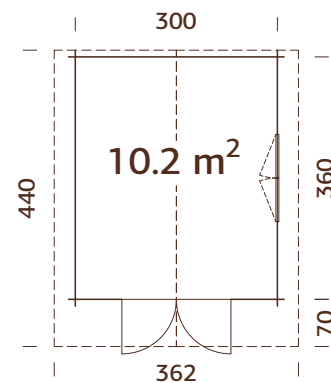

Double vitrage

## CARACTÉRISTIQUES DU PRODUIT

### Dimension des madriers :

320x380 cm

Volume : 23,5 m<sup>3</sup>

Type porte/fenêtre : Summer

Vitrage porte/fenêtre :

Double vitrage, 3-9-3 mm

### Dimensions utiles

de la fenêtre : 117x87 cm

Dimensions utiles de la

porte : 151x186 cm

Seuil de porte : Seuil de

porte plat et couvert en inox

Lames de toit : 19 mm

Superficie du toit : 16,7 m<sup>2</sup>

Pente de toit : 19,2°

Dimensions au sol : 10,8 m<sup>2</sup>

## ACCESSOIRES

Feutre de toit (sous-couche) : 3 rouleaux, matériau de toiture SBS : 3 rouleaux, shingles : 7 paquets, clous pour shingle et feutre de toit, gouttières, annexe, auvent, volets, jardinières, porte et fenêtre supplémentaires.

Pour plus d'informations, veuillez consulter la liste des accessoires pages 242-255.

## OPTIONS DE TRAITEMENT



**102271**  
Traitement par bain marron

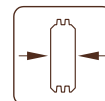

44 mm



**102273**  
Traitement par bain gris vintage

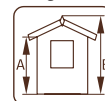

**A: 205 cm**  
**B: 263 cm**

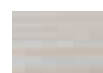

**102272**  
Traitement par bain blanc translucide

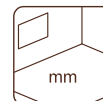

**Inclus**  
**19 mm**

# PALMAKO ABRIS DE JARDIN SALLY 12,3 m<sup>2</sup>

NUMÉRO D'ARTICLE : 102083

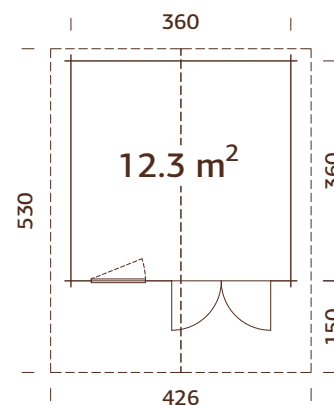

Double vitrage

## CARACTÉRISTIQUES DU PRODUIT

### Dimension des madriers :

380x380 cm

Volume : 28,5 m<sup>3</sup>

Type porte/fenêtre : Summer

### Vitrage porte/fenêtre :

Double vitrage, 3-9-3 mm

Dimensions utiles

de la fenêtre : 76x87 cm

Dimensions utiles de la

porte : 151x186 cm

Seuil de porte : Seuil de

porte plat et couvert en inox

Lames de toit : 19 mm

Superficie du toit : 23,3 m<sup>2</sup>

Pente de toit : 16,1°

Dimensions au sol : 13,0 m<sup>2</sup>

## ACCESSOIRES

Feutre de toit (sous-couche) : 6 rouleaux, matériau de toiture SBS : 6 rouleaux, shingles : 9 paquets, clous pour shingle et feutre de toit, gouttières, terrasse, annexe, auvent, volets, jardinières, porte et fenêtre supplémentaires. Pour plus d'informations, veuillez consulter la liste des accessoires pages 242-255.

## OPTIONS DE TRAITEMENT



**102084**  
Traitement par bain marron

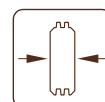

44 mm

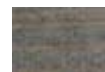

**102086**  
Traitement par bain gris vintage

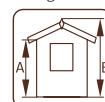

**A: 205 cm**  
**B: 256 cm**



**102085**  
Traitement par bain blanc translucide

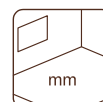

**Inclus**  
**19 mm**

# PALMAKO ABRI DE JARDIN SALLY 15,5 m<sup>2</sup>

NUMÉRO D'ARTICLE : 102274

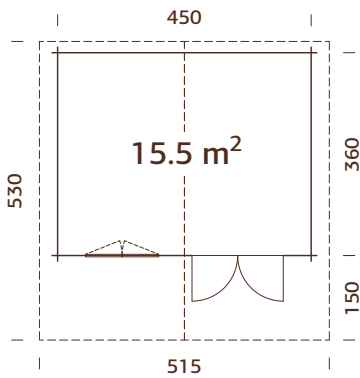

Double vitrage



## OPTIONS DE TRAITEMENT

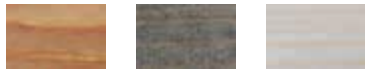

**102275**

Traitement par bain marron

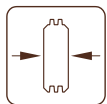

**44 mm**

**102277**

Traitement par bain gris vintage

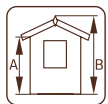

**A: 205 cm**  
**B: 268 cm**

**102276**

Traitement par bain blanc translucide

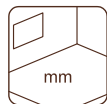

**Inclus**  
**19 mm**

## CARACTÉRISTIQUES DU PRODUIT

**Dimension des madriers :**

470x380 cm

**Volume :** 36,6 m<sup>3</sup>

**Type porte/fenêtre :**

Summer

**Vitrage porte/fenêtre :**

Double vitrage, 3-9-3 mm

**Dimensions utiles**

**de la fenêtre :** 117x87 cm

**Dimensions utiles de la**

**porte :** 151x186 cm

**Seuil de porte :** Seuil de

porte plat et couvert en inox

**Lames de toit :** 19 mm

**Superficie du toit :** 28,1 m<sup>2</sup>

**Pente de toit :** 15,9°

**Dimensions au sol :** 16,2 m<sup>2</sup>

## ACCESSOIRES

Feutre de toit (sous-couche) : 7 rouleaux, matériau de toiture SBS : 7 rouleaux, shingles : 11 paquets, clous pour shingle et feutre de toit, gouttières, terrasse, annexe, auvent, volets, jardinières, porte et fenêtre supplémentaires. Pour plus d'informations, veuillez consulter la liste des accessoires pages 242-255.

# PALMAKO ABRI DE JARDIN SALLY 19,1 m<sup>2</sup>

NUMÉRO D'ARTICLE : 102312

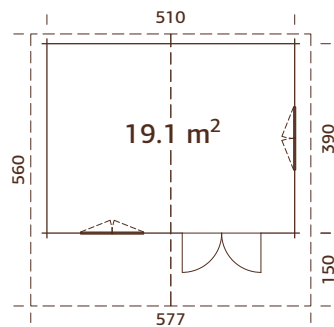

Double vitrage



## OPTIONS DE TRAITEMENT

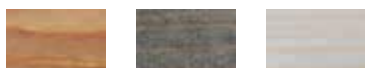

**102313**

Traitement par bain marron

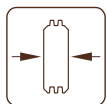

**44 mm**

**102315**

Traitement par bain gris vintage

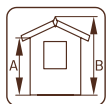

**A: 205 cm**  
**B: 267 cm**

**102314**

Traitement par bain blanc translucide

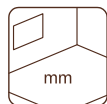

**Inclus**  
**19 mm**

## CARACTÉRISTIQUES DU PRODUIT

**Dimension des madriers :**

530x410 cm

**Volume :** 44,9 m<sup>3</sup>

**Type porte/fenêtre :**

Summer

**Vitrage porte/fenêtre :**

Double vitrage, 3-9-3 mm

**Dimensions utiles**

**de la fenêtre :** 117x87 cm

**Dimensions utiles de la**

**porte :** 151x186 cm

**Seuil de porte :** Seuil de

porte plat et couvert en inox

**Lames de toit :** 19 mm

**Superficie du toit :** 35,3 m<sup>2</sup>

**Pente de toit :** 14,0°

**Dimensions au sol :** 19,9 m<sup>2</sup>

## ACCESSOIRES

Feutre de toit (sous-couche) : 8 rouleaux, matériau de toiture SBS : 8 rouleaux, shingles : 13 paquets, clous pour shingle et feutre de toit, gouttières, terrasse, annexe, auvent, volets, jardinières, porte et fenêtre supplémentaires. Pour plus d'informations, veuillez consulter la liste des accessoires pages 242-255.

# PALMAKO ABRI DE JARDIN HELENA 15,1 m<sup>2</sup>

NUMÉRO D'ARTICLE : 102318

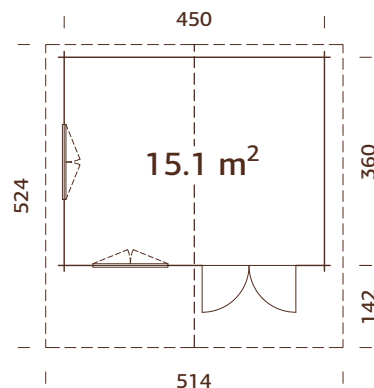

Double vitrage

## CARACTÉRISTIQUES DU PRODUIT

### Dimension des madriers :

470x380 cm

Volume : 37,2 m<sup>3</sup>

### Type porte/fenêtre :

Summer

### Vitrage porte/fenêtre :

Double vitrage, 3-9-3 mm

### Dimensions utiles

de la fenêtre : 117x92 cm

Dimensions utiles de la

porte : 151x183 cm

### Seuil de porte :

Seuil de porte plat et couvert en inox

Lames de toit : 19 mm

Superficie du toit : 27,6 m<sup>2</sup>

Pente de toit : 15,4°

Dimensions au sol : 16,2 m<sup>2</sup>

## OPTIONS DE TRAITEMENT



**102319**  
Traitement par bain marron

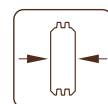

70 mm



**102321**  
Traitement par bain gris vintage

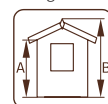

A: 216 cm  
B: 285 cm



**102320**  
Traitement par bain blanc translucide

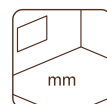

Inclus  
19 mm

## ACCESSOIRES

Feutre de toit (sous-couche) : 7 rouleaux, matériau de toiture SBS : 7 rouleaux, shingles : 11 paquets, clous pour shingle et feutre de toit, gouttières, terrasse, annexe, auvent, volets, jardinières, porte et fenêtre supplémentaires. Pour plus d'informations, veuillez consulter la liste des accessoires pages 242-255.

# PALMAKO ABRI DE JARDIN HELENA 18,6 m<sup>2</sup>

NUMÉRO D'ARTICLE : 102511

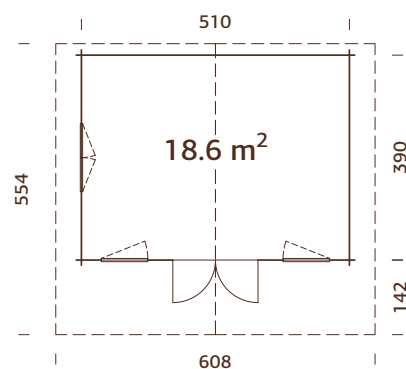

Double vitrage

## CARACTÉRISTIQUES DU PRODUIT

### Dimension des madriers :

530x410 cm

Volume : 47,3 m<sup>3</sup>

### Type porte/fenêtre :

Double vitrage, 3-9-3 mm

### Dimensions utiles

de la fenêtre : 76x92 cm,

117x92 cm

Dimensions utiles de la

porte : 151x183 cm

### Seuil de porte :

Seuil de porte plat et couvert en inox

Lames de toit : 19 mm

Superficie du toit : 34,7 m<sup>2</sup>

Pente de toit : 16,6°

Dimensions au sol : 19,9 m<sup>2</sup>

## OPTIONS DE TRAITEMENT



**102512**  
Traitement par bain marron

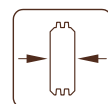

70 mm



**102514**  
Traitement par bain gris vintage

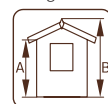

A: 216 cm  
B: 290 cm



**102513**  
Traitement par bain blanc translucide

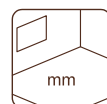

Inclus  
19 mm

## ACCESSOIRES

Feutre de toit (sous-couche) : 8 rouleaux, matériau de toiture SBS : 8 rouleaux, shingles : 13 paquets, clous pour shingle et feutre de toit, gouttières, terrasse, annexe, auvent, volets, jardinières, porte et fenêtre supplémentaires. Pour plus d'informations, veuillez consulter la liste des accessoires pages 242-255.



# PALMAKO ABRIS DE JARDIN HELENA 24,6 m<sup>2</sup>

NUMÉRO D'ARTICLE : 102515

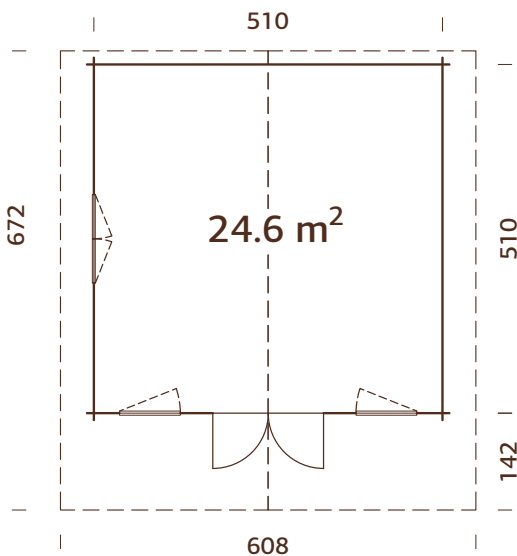

## CARACTÉRISTIQUES DU PRODUIT

### Dimension des madriers :

530x530 cm

**Volume :** 62,2 m<sup>3</sup>

**Type porte/fenêtre :** Summer

**Vitrage porte/fenêtre :**

Double vitrage, 3-9-3 mm

**Dimensions utiles**

**de la fenêtre :**  
76x92 cm, 117x92 cm

**Dimensions utiles de la porte :**

151x183

**Seuil de porte :** Seuil de porte plat et couvert en inox

**Lames de toit :** 19 mm

**Superficie du toit :** 42,2 m<sup>2</sup>

**Pente de toit :** 16,7°

**Dimensions au sol :** 26,0 m<sup>2</sup>

## ACCESSOIRES

Feutre de toit (sous-couche) : 8 rouleaux, matériau de toiture SBS : 8 rouleaux, shingles : 16 paquets, clous pour shingle et feutre de toit, gouttières, terrasse, annexe, auvent, volets, jardinières, porte et fenêtre supplémentaires. Pour plus d'informations, veuillez consulter la liste des accessoires pages 242-255.

Double vitrage

Pannes robustes en lamellé collé.

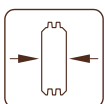

70 mm

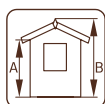

**A: 216 cm**  
**B: 290 cm**

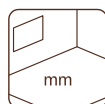

**Inclus**  
**19 mm**

# PALMAKO ABRI DE JARDIN SUSANNA 12,4 m<sup>2</sup>

NUMÉRO D'ARTICLE : 102465

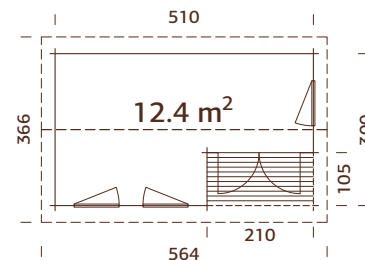

Double vitrage

Peut être monté dans l'autre sens !

Lames de terrasse traitées



## CARACTÉRISTIQUES DU PRODUIT

### Dimension des madriers :

530x320 cm

Volume : 28,6 m<sup>3</sup>

Terrasse : 210x105 cm

Type porte/fenêtre :

Summer

### Vitrage porte/fenêtre :

Double vitrage, 3-9-3 mm

Dimensions utiles

de la fenêtre : 76x85 cm

Dimensions utiles de la

porte : 151x186 cm

Seuil de porte : Seuil de porte

plat et couvert en inox

Lames de toit : 19 mm

Superficie du toit : 21,4 m<sup>2</sup>

Pente de toit : 18,4°

Surface au sol

(terrasse incluse) : 15,3 m<sup>2</sup>

## ACCESSOIRES

Feutre de toit (sous-couche) : 5 rouleaux, matériau de toiture SBS : 5 rouleaux, shingles : 9 paquets, clous pour shingle et feutre de toit, gouttières, volets, jardinières. Pour plus d'informations, veuillez consulter la liste des accessoires pages 242-255.

## OPTIONS DE TRAITEMENT



**102466**  
Traitement par bain marron

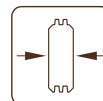

44 mm

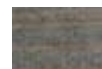

**102468**  
Traitement par bain gris vintage

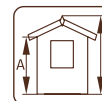

A: 205 cm  
B: 263 cm



**102467**  
Traitement par bain blanc translucide

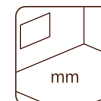

Inclus  
19 mm

# PALMAKO ABRI DE JARDIN SUSANNA 16,4 m<sup>2</sup>

NUMÉRO D'ARTICLE : 102469

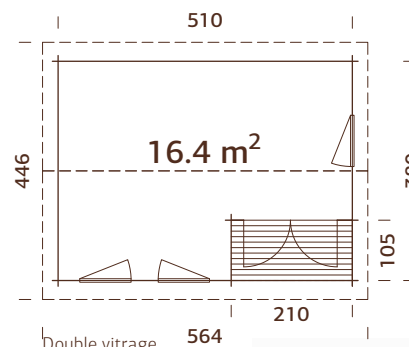

Double vitrage

Peut être monté dans l'autre sens !

Lames de terrasse traitées.



## CARACTÉRISTIQUES DU PRODUIT

### Dimension des madriers :

530x400 cm

Volume : 37,2 m<sup>3</sup>

Terrasse : 210x105 cm

Type porte/fenêtre :

Summer

### Vitrage porte/fenêtre :

Double vitrage, 3-9-3 mm

Dimensions utiles

de la fenêtre : 76x85 cm

Dimensions utiles de la

porte : 151x186 cm

Seuil de porte : Seuil de

porte plat et couvert en inox

Lames de toit : 19 mm

Superficie du toit : 26,1 m<sup>2</sup>

Pente de toit : 18,5°

Surface au sol

(terrasse incluse) : 19,4 m<sup>2</sup>

## ACCESSOIRES

Feutre de toit (sous-couche) : 6 rouleaux, matériau de toiture SBS : 6 rouleaux, shingles : 10 paquets, clous pour shingle et feutre de toit, gouttières, volets, jardinières. Pour plus d'informations, veuillez consulter la liste des accessoires pages 242-255.

## OPTIONS DE TRAITEMENT



**102470**  
Traitement par bain marron

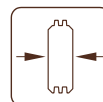

44 mm



**102472**  
Traitement par bain gris vintage

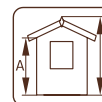

A: 205 cm  
B: 278 cm



**102471**  
Traitement par bain blanc translucide

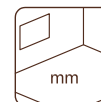

Inclus  
19 mm

# PALMAKO ABRIS DE JARDIN SYLVI 10,4+4,2 m<sup>2</sup>

NUMÉRO D'ARTICLE : 101885

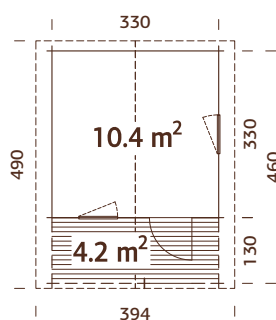

Lames de terrasse traitées.  
NB ! Volets et terrasse inclus !

## OPTIONS DE TRAITEMENT



**101886**  
Traitement par  
bain marron

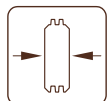

**34 mm**

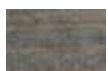

**101888**  
Traitement par  
bain gris vintage

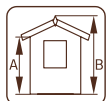

**A: 205 cm**  
**B: 257 cm**



**101887**  
Traitement par bain  
blanc translucide

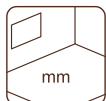

**Inclus**  
**19 mm**

## CARACTÉRISTIQUES DU PRODUIT

**Dimension des madriers :**

350x350(480) cm

**Volume :** 24,1 m<sup>3</sup>

**Terrasse :** 330x130 cm

**Type porte/fenêtre :** Garden

**Vitrage porte/fenêtre :**

Vitrage verre, 4 mm

**Dimensions utiles**

**de la fenêtre :** 66x89 cm

**Dimensions utiles de la**

**porte :** 73x175 cm

**Seuil de porte :** Seuil de

porte plat et couvert en inox

**Lames de toit :** 19 mm

**Superficie du toit :** 20,0 m<sup>2</sup>

**Pente de toit :** 17,6°

**Surface au sol**

**(terrasse incluse) :** 15,2 m<sup>2</sup>

## ACCESSOIRES

Feutre de toit (sous-couche) : 5 rouleaux, matériau de toiture SBS : 5 rouleaux, shingles : 8 paquets, clous pour shingle et feutre de toit, gouttières, annexe, auvent, jardinières, fenêtre additionnelle. Pour plus d'informations, veuillez consulter la liste des accessoires pages 242-255.

# PALMAKO ABRIS DE JARDIN SYLVI 6,1+10,6 m<sup>2</sup>

NUMÉRO D'ARTICLE : 102079

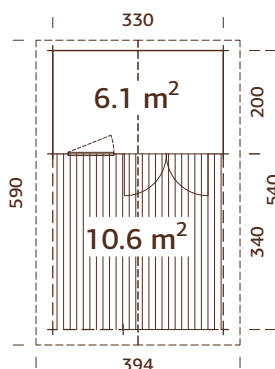

Double vitrage  
Lames de terrasse traitées.

## OPTIONS DE TRAITEMENT



**102080**  
Traitement par  
bain marron

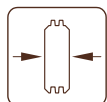

**44 mm**

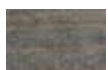

**102082**  
Traitement par  
bain gris vintage

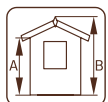

**A: 217 cm**  
**B: 268 cm**



**102081**  
Traitement par bain  
blanc translucide

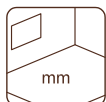

**Inclus**  
**19 mm**

## CARACTÉRISTIQUES DU PRODUIT

**Dimension des madriers :**

350x220(560) cm

**Volume :** 14,8+26,1 m<sup>3</sup>

**Terrasse :** 330x340 cm

**Type porte/fenêtre :**

Summer

**Vitrage porte/fenêtre :**

Double vitrage, 3-9-3 mm

**Dimensions utiles**

**de la fenêtre :** 76x87 cm

**Dimensions utiles de la**

**porte :** 151x186 cm

**Seuil de porte :** Seuil de

porte plat et couvert en inox

**Lames de toit :** 19 mm

**Superficie du toit :** 24,2 m<sup>2</sup>

**Pente de toit :** 17,7°

**Surface au sol**

**(terrasse incluse) :** 17,8 m<sup>2</sup>

## ACCESSOIRES

Feutre de toit (sous-couche) : 5 rouleaux, matériau de toiture SBS : 5 rouleaux, shingles : 10 paquets, clous pour shingle et feutre de toit, gouttières, jardinières, porte et fenêtre supplémentaires. Pour plus d'informations, veuillez consulter la liste des accessoires pages 242-255.

# PALMAKO ABRI DE JARDIN IRENE 13,9 m<sup>2</sup>

NUMÉRO D'ARTICLE : 102331

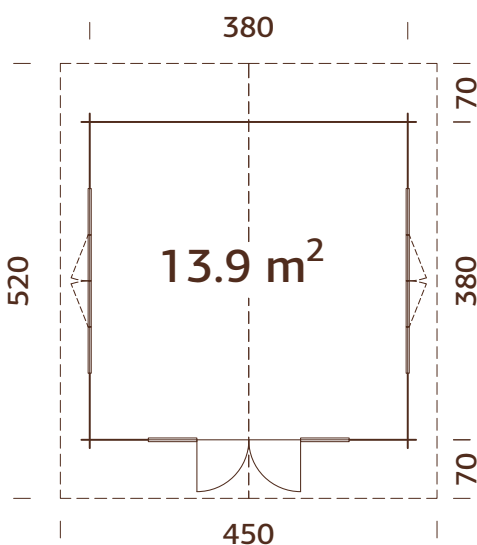

Polycarbonate inclus.

## OPTIONS DE TRAITEMENT



**102332**  
Traitement par  
bain marron

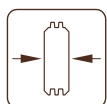

**34 mm**



**102334**  
Traitement par  
bain gris vintage

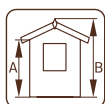

**A: 205 cm**  
**B: 268 cm**



**102333**  
Traitement par bain  
blanc translucide

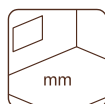

**Inclus**  
**19 mm**

## CARACTÉRISTIQUES DU PRODUIT

### Dimension des madriers :

400x400 cm

**Volume :** 32,9 m<sup>3</sup>

**Type porte/fenêtre :** Garden

**Vitrage porte/fenêtre :**

Vitrage verre, 4 mm

**Dimensions utiles**

**de la fenêtre :** 90x134 cm

### Dimensions utiles de la porte :

114x186 cm

**Seuil de porte :** Seuil de porte

plat et couvert en inox

**Lames de toit :** 16 mm

**Superficie du toit :** 24,4 m<sup>2</sup>

**Pente de toit :** 18,6°

**Dimensions au sol :** 14,4 m<sup>2</sup>

## ACCESSOIRES

Feutre de toit (sous-couche) : 4 rouleaux, matériau de toiture SBS : 4 rouleaux, shingles : 7 paquets, clous pour shingle et feutre de toit, gouttières, annexe, auvent. Pour plus d'informations, veuillez consulter la liste des accessoires pages 242-255.



# PALMAKO ABRI DE JARDIN IRENE 19,0 m<sup>2</sup>

NUMÉRO D'ARTICLE : 102351

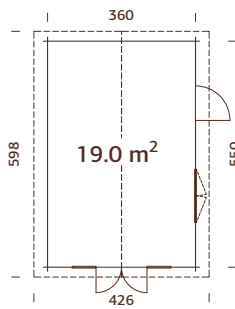

Double vitrage  
Pannes robustes en lamellé collé.  
Option: mur intérieur.  
Voir Accessoires!



## OPTIONS DE TRAITEMENT



**102352**  
Traitement par bain marron

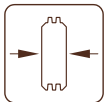

**44 mm**



**102354**  
Traitement par bain gris vintage

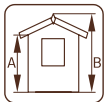

**A: 217 cm**  
**B: 276 cm**



**102353**  
Traitement par bain blanc translucide



**Inclus**  
**19 mm**

## CARACTÉRISTIQUES DU PRODUIT

**Dimension des madriers :**

380x570 cm

**Volume :** 45,9 m<sup>3</sup>

**Type porte/fenêtre :** Garden+

**Vitrage porte/fenêtre :**

Double vitrage, 3-6-3 mm

**Dimensions utiles**

**de la fenêtre :** 119x89 cm

**Dimensions utiles de la**

**porte :** 73x175 cm, 114x186 cm

**Seuil de porte :** Seuil de porte

plat et couvert en inox

**Lames de toit :** 19 mm

**Superficie du toit :** 26,3 m<sup>2</sup>

**Pente de toit :** 16,3°

**Dimensions au sol :** 19,8 m<sup>2</sup>

## ACCESSOIRES

Feutre de toit (sous-couche) : 6 rouleaux, matériau de toiture SBS : 6 rouleaux, shingles : 10 paquets, clous pour shingle et feutre de toit, gouttières, terrasse, annexe, auvent, jardinières, mur intérieur, porte additionnelle.

Pour plus d'informations, veuillez consulter la liste des accessoires pages 242-255.

# PALMAKO ABRI DE JARDIN IRENE 23,9 m<sup>2</sup>

NUMÉRO D'ARTICLE : 102367

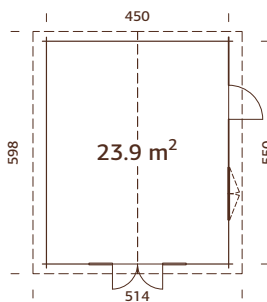

Double vitrage  
Pannes robustes en lamellé collé.  
Option: mur intérieur.  
Voir Accessoires!



## OPTIONS DE TRAITEMENT



**102368**  
Traitement par bain marron

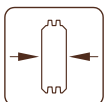

**44 mm**

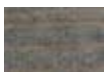

**102370**  
Traitement par bain gris vintage

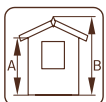

**A: 217 cm**  
**B: 287 cm**



**102369**  
Traitement par bain blanc translucide

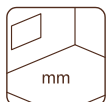

**Inclus**  
**19 mm**

## CARACTÉRISTIQUES DU PRODUIT

**Dimension des**

**madriers :** 470x570 cm

**Volume :** 59,0 m<sup>3</sup>

**Type porte/fenêtre :** Garden+

**Vitrage porte/fenêtre :**

Double vitrage, 3-6-3 mm

**Dimensions utiles**

**de la fenêtre :** 119x89 cm

**Dimensions utiles de la**

**porte :** 73x175 cm, 114x186 cm

**Seuil de porte :** Seuil de porte

plat et couvert en inox

**Lames de toit :** 19 mm

**Superficie du toit :** 31,7 m<sup>2</sup>

**Pente de toit :** 15,9°

**Dimensions au sol :** 24,8 m<sup>2</sup>

## ACCESSOIRES

Feutre de toit (sous-couche) : 7 rouleaux, matériau de toiture SBS : 7 rouleaux, shingles : 12 paquets, clous pour shingle et feutre de toit, gouttières, terrasse, annexe, auvent, jardinières, mur intérieur, porte additionnelle.

Pour plus d'informations, veuillez consulter la liste des accessoires pages 242-255.

# PALMAKO ABRI DE JARDIN IRENE 21,9+5,2 m<sup>2</sup>

NUMÉRO D'ARTICLE : 102490

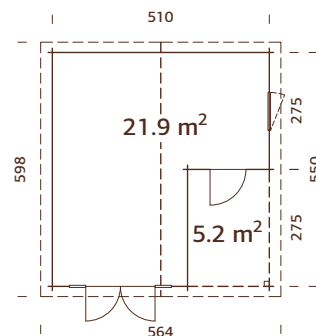

Double vitrage  
Peut être monté dans l'autre sens !  
Pannes robustes en lamellé collé.



## CARACTÉRISTIQUES DU PRODUIT

### Dimension des madriers :

530x570 cm

Volume : 60,0 m<sup>3</sup>

Type porte/fenêtre : Garden+

Vitrage porte/fenêtre :

Double vitrage, 3-6-3 mm

### Dimensions utiles

de la fenêtre : 78x89 cm

Dimensions utiles de la

porte : 73x175 cm, 114x186 cm

Seuil de porte : Seuil de porte

plat et couvert en inox

Lames de toit : 19 mm

Superficie du toit : 35,4 m<sup>2</sup>

Pente de toit : 18,7°

Dimensions au sol : 28,1 m<sup>2</sup>

## OPTIONS DE TRAITEMENT



**102491**

Traitement par bain marron

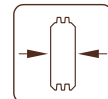

**44 mm**



**102493**

Traitement par bain gris vintage

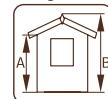

**A: 228 cm**  
**B: 321 cm**

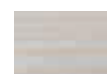

**102492**

Traitement par bain blanc translucide

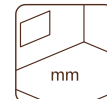

**Inclus**  
**19 mm**

## ACCESSOIRES

Feutre de toit (sous-couche) : 7 rouleaux, matériau de toiture SBS : 7 rouleaux, shingles : 14 paquets, clous pour shingle et feutre de toit, gouttières, annexe, auvent, jardinières, porte additionnelle. Pour plus d'informations, veuillez consulter la liste des accessoires pages 242-255.

# PALMAKO ABRI DE JARDIN IRENE 27,7 m<sup>2</sup>

NUMÉRO D'ARTICLE : 102375

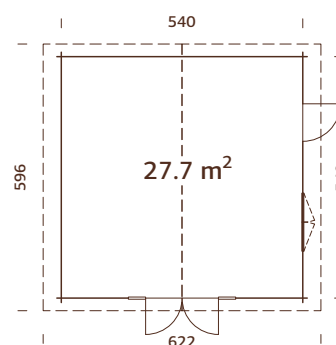

Double vitrage  
Pannes robustes en lamellé collé.

## CARACTÉRISTIQUES DU PRODUIT

### Dimension des madriers :

560x560 cm

Volume : 73,9 m<sup>3</sup>

Type porte/fenêtre : Summer

Vitrage porte/fenêtre :

Double vitrage, 3-9-3 mm

### Dimensions utiles

de la fenêtre : 117x92 cm

Dimensions utiles de la

porte : 73x183 cm,

114x186 cm

Seuil de porte : Seuil de

porte plat et couvert en inox

Lames de toit : 19 mm

Superficie du toit : 37,8 m<sup>2</sup>

Pente de toit : 15,7°

Dimensions au sol : 29,2 m<sup>2</sup>

## OPTIONS DE TRAITEMENT



**102376**

Traitement par bain marron

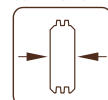

**70 mm**



**102378**

Traitement par bain gris vintage

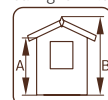

**A: 230 cm**  
**B: 312 cm**



**102377**

Traitement par bain blanc translucide

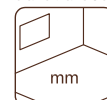

**Inclus**  
**19 mm**

## ACCESSOIRES

Feutre de toit (sous-couche) : 8 rouleaux, matériau de toiture SBS : 8 rouleaux, Shingles : 14 paquets, clous pour shingle et feutre de toit, gouttières, annexe, auvent, jardinières. Pour plus d'informations, veuillez consulter la liste des accessoires pages 242-255.

# PALMAKO ABRIS DE JARDIN INES 11,1 m<sup>2</sup>

NUMÉRO D'ARTICLE : 101724

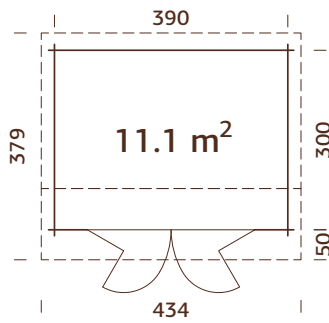

Portes pliantes  
Double vitrage



## OPTIONS DE TRAITEMENT



**101725**  
Traitement par  
bain marron

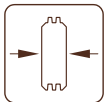

**44 mm**

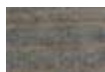

**101727**  
Traitement par  
bain gris vintage

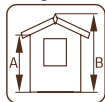

**A: 211 cm**  
**B: 249 cm**



**101726**  
Traitement par bain  
blanc translucide

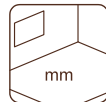

**Inclus**  
**19 mm**

## CARACTÉRISTIQUES DU PRODUIT

**Dimension des madriers :**  
410x320 cm

**Volume :** 25,5 m<sup>3</sup>

**Type porte/fenêtre :**  
Garden+

**Vitrage porte/fenêtre :**  
Double vitrage, trempé,  
4-9-4 mm

**Dimensions utiles de la  
porte pliante :** 265x183 cm

**Seuil de porte :** Seuil de  
porte plat et couvert en inox

**Lames de toit :** 19 mm

**Superficie du toit :** 16,3 m<sup>2</sup>

**Pente de toit :** 8,0°; 8,0°

**Dimensions au sol :** 11,7 m<sup>2</sup>

## ACCESSOIRES

Feutre de toit (sous-couche) : 3 rouleaux, matériau de toiture SBS : 3 rouleaux, clous pour shingle et feutre de toit, gouttières, annexe. Pour plus d'informations, veuillez consulter la liste des accessoires pages 242-255.

# PALMAKO ABRIS DE JARDIN INES 13,7 m<sup>2</sup>

NUMÉRO D'ARTICLE : 101732

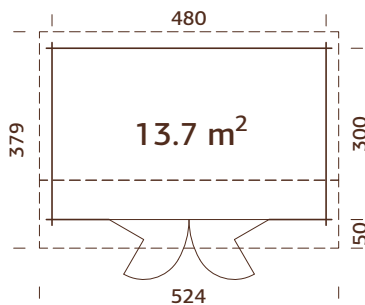

Portes pliantes  
Double vitrage  
Pannes robustes en lamellé collé.



## OPTIONS DE TRAITEMENT



**101733**  
Traitement par  
bain marron

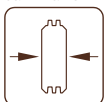

**44 mm**



**101735**  
Traitement par  
bain gris vintage

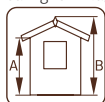

**A: 211 cm**  
**B: 249 cm**



**101734**  
Traitement par bain  
blanc translucide

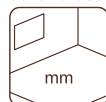

**Inclus**  
**19 mm**

## CARACTÉRISTIQUES DU PRODUIT

**Dimension des madriers :**  
500x320 cm

**Volume :** 31,6 m<sup>3</sup>

**Type porte/fenêtre :**  
Garden+

**Vitrage porte/fenêtre :**  
Double vitrage, trempé,  
4-9-4 mm

**Dimensions utiles de la  
porte pliante :** 265x183 cm

**Seuil de porte :** Seuil de  
porte plat et couvert en inox

**Lames de toit :** 19 mm

**Superficie du toit :** 19,7 m<sup>2</sup>

**Pente de toit :** 8,0°; 8,0°

**Dimensions au sol :** 14,4 m<sup>2</sup>

## ACCESSOIRES

Feutre de toit (sous-couche) : 5 rouleaux, matériau de toiture SBS : 5 rouleaux, clous pour shingle et feutre de toit, gouttières, annexe. Pour plus d'informations, veuillez consulter la liste des accessoires pages 242-255.

# PALMAKO ABRI DE JARDIN IRIS 9,6 m<sup>2</sup>

NUMÉRO D'ARTICLE : 101978

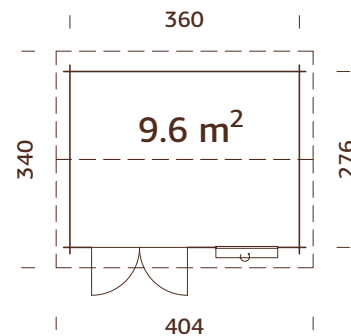

Croisillons de portes et de fenêtres inclus.



## CARACTÉRISTIQUES DU PRODUIT

**Dimension des madriers :** 380x296 cm  
**Volume :** 22,2 m<sup>3</sup>  
**Type porte/fenêtre :** Garden  
**Vitrage porte/fenêtre :** Vitrage verre, 4 mm



**Dimensions utiles de la fenêtre :** 66x111 cm  
**Dimensions utiles de la porte :** 151x175 cm  
**Seuil de porte :** Seuil de porte plat et couvert en inox

**Lames de toit :** 16 mm  
**Superficie du toit :** 14,0 m<sup>2</sup>  
**Pente de toit :** 16,2°  
**Dimensions au sol :** 9,9 m<sup>2</sup>

## ACCESSOIRES

Feutre de toit (sous-couche) : 3 rouleaux, matériau de toiture SBS : 3 rouleaux, shingles : 6 paquets, clous pour shingle et feutre de toit, gouttières, terrasse, jardinières, porte additionnelle. Pour plus d'informations, veuillez consulter la liste des accessoires pages 242-255.

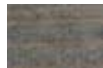
## OPTIONS DE TRAITEMENT

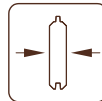
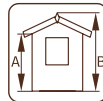
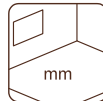
		
<b>101979</b> Traitement par bain marron	<b>101981</b> Traitement par bain gris vintage	<b>101980</b> Traitement par bain blanc translucide
		
<b>28 mm</b>	<b>A: 211 cm</b> <b>B: 249 cm</b>	<b>Inclus</b> <b>19 mm</b>

# PALMAKO ABRI DE JARDIN IRIS 11,1 m<sup>2</sup>

NUMÉRO D'ARTICLE : 102185

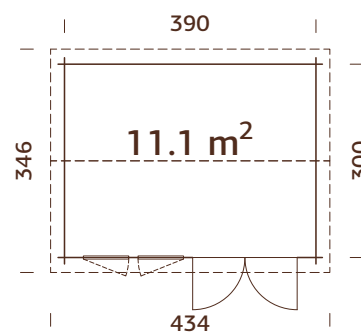

Double vitrage  
 Croisillons de portes et de fenêtres inclus.



## CARACTÉRISTIQUES DU PRODUIT

**Dimension des madriers :** 410x320 cm  
**Volume :** 25,3 m<sup>3</sup>  
**Type porte/fenêtre :** Garden+  
**Vitrage porte/fenêtre :**



**Double vitrage, 3-6-3 mm**  
**Dimensions utiles de la fenêtre :** 60x111 cm  
**Dimensions utiles de la porte :** 151x175 cm  
**Seuil de porte :** Seuil de

porte plat et couvert en inox  
**Lames de toit :** 19 mm  
**Superficie du toit :** 15,1 m<sup>2</sup>  
**Pente de toit :** 13,2°  
**Dimensions au sol :** 11,7 m<sup>2</sup>

## ACCESSOIRES

Feutre de toit (sous-couche) : 3 rouleaux, matériau de toiture SBS : 3 rouleaux, clous pour shingle et feutre de toit, gouttières, terrasse, annexe, auvent, porte et fenêtre supplémentaires. Pour plus d'informations, veuillez consulter la liste des accessoires pages 242-255.

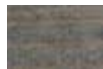
## OPTIONS DE TRAITEMENT

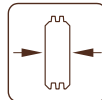
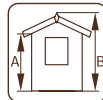
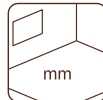
		
<b>102186</b> Traitement par bain marron	<b>102188</b> Traitement par bain gris vintage	<b>102187</b> Traitement par bain blanc translucide
		
<b>44 mm</b>	<b>A: 211 cm</b> <b>B: 245 cm</b>	<b>Inclus</b> <b>19 mm</b>



# PALMAKO ABRI DE JARDIN IRIS 19,1 m<sup>2</sup>

NUMÉRO D'ARTICLE : 102214

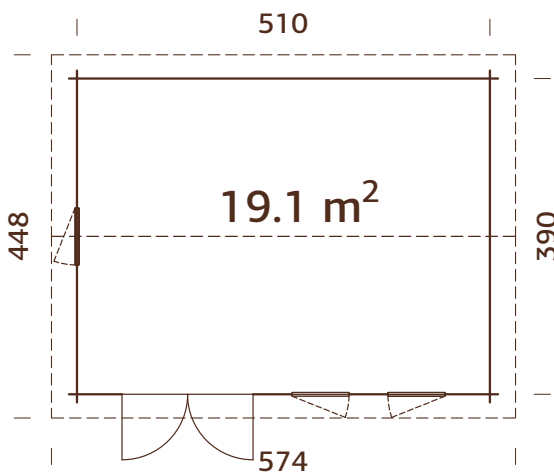

## CARACTÉRISTIQUES DU PRODUIT

### Dimension des madriers :

530x410 cm

**Volume :** 45,2 m<sup>3</sup>

**Type porte/fenêtre :** Garden+

**Vitrage porte/fenêtre :**

Double vitrage, 3-6-3 mm

**Dimensions utiles**

**de la fenêtre :** 60x111 cm

### Dimensions utiles de la porte :

151x175 cm

**Seuil de porte :** Seuil de porte plat et couvert en inox

**Lames de toit :** 19 mm

**Superficie du toit :** 26,2 m<sup>2</sup>

**Pente de toit :** 15,1°

**Dimensions au sol :** 19,9 m<sup>2</sup>

## ACCESSOIRES

Feutre de toit (sous-couche) : 6 rouleaux, matériau de toiture SBS : 6 rouleaux, shingles : 11 paquets, clous pour shingle et feutre de toit, gouttières, terrasse, annexe, auvent, jardinières, porte et fenêtre supplémentaires. Pour plus d'informations, veuillez consulter la liste des accessoires pages 242-255.

Double vitrage

Pannes robustes en lamellé collé.

Croisillons de portes et de fenêtres inclus.



## OPTIONS DE TRAITEMENT



**102215**  
Traitement par bain marron

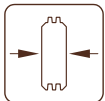

**44 mm**

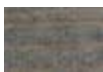

**102217**  
Traitement par bain gris vintage

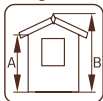

**A: 211 cm**  
**B: 262 cm**



**102216**  
Traitement par bain blanc translucide

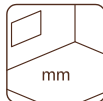

**Inclus**  
**19 mm**

# PALMAKO ABRI DE JARDIN CLAUDIA 7,4 m<sup>2</sup>

NUMÉRO D'ARTICLE : 101753

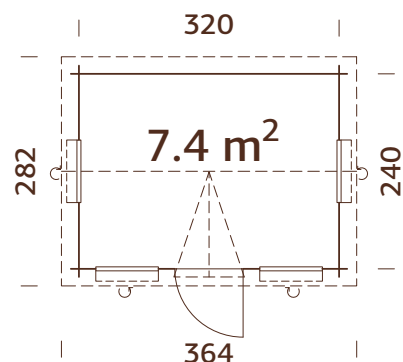

## CARACTÉRISTIQUES DU PRODUIT

### Dimension des madriers :

340x260 cm

Volume : 16,6 m<sup>3</sup>

Type porte/fenêtre : Garden

Vitrage porte/fenêtre :

Vitrage verre, 4 mm

### Dimensions utiles

de la fenêtre : 66x111 cm

Dimensions utiles de la

porte : 73x181 cm

Seuil de porte : Seuil de

porte plat et couvert en inox

Lames de toit : 19 mm

Superficie du toit : 11,4 m<sup>2</sup>

Pente de toit : 18,5°

Dimensions au sol : 7,7 m<sup>2</sup>

## OPTIONS DE TRAITEMENT



**101754**  
Traitement par  
bain marron

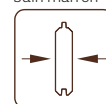

**28 mm**



**101756**  
Traitement par  
bain gris vintage



**A: 205 cm**  
**B: 249 cm**



**101755**  
Traitement par bain  
blanc translucide



**Inclus**  
**19 mm**

## ACCESSOIRES

Feutre de toit (sous-couche) : 2 rouleaux, matériau de toiture SBS : 2 rouleaux, shingles : 6 paquets, clous pour shingle et feutre de toit, annexe, auvent, jardinières. Pour plus d'informations, veuillez consulter la liste des accessoires pages 242-255.

# PALMAKO ABRI DE JARDIN CLAUDIA 11,5 m<sup>2</sup>

NUMÉRO D'ARTICLE : 102519

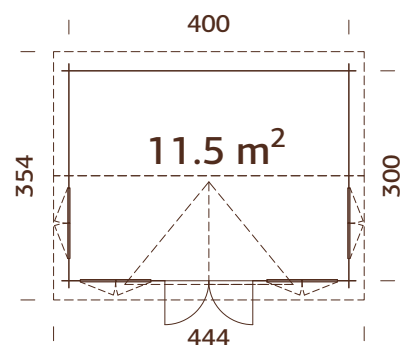

## CARACTÉRISTIQUES DU PRODUIT

### Dimension des madriers :

420x320 cm

Volume : 32,9 m<sup>3</sup>

Type porte/fenêtre : Garden

Vitrage porte/fenêtre :

Vitrage verre, 4 mm

### Dimensions utiles

de la fenêtre : 90x123 cm

Dimensions utiles de la

porte : 114x186 cm

Seuil de porte : Seuil de

porte plat et couvert en inox

Lames de toit : 19 mm

Superficie du toit : 21,0 m<sup>2</sup>

Pente de toit : 35,2°

Dimensions au sol : 12,0 m<sup>2</sup>

## OPTIONS DE TRAITEMENT



**102520**  
Traitement par  
bain marron

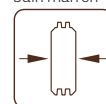

**34 mm**



**102522**  
Traitement par  
bain gris vintage

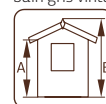

**A: 234 cm**  
**B: 347 cm**



**102521**  
Traitement par bain  
blanc translucide



**Inclus**  
**19 mm**

## ACCESSOIRES

Feutre de toit (sous-couche) : 3 rouleaux, matériau de toiture SBS : 3 rouleaux, shingles : 9 paquets, clous pour shingle et feutre de toit, gouttières, annexe, auvent. Pour plus d'informations, veuillez consulter la liste des accessoires pages 242-255.

# PALMAKO ABRI DE JARDIN CLAUDIA 19,4 m<sup>2</sup>

NUMÉRO D'ARTICLE : 102387

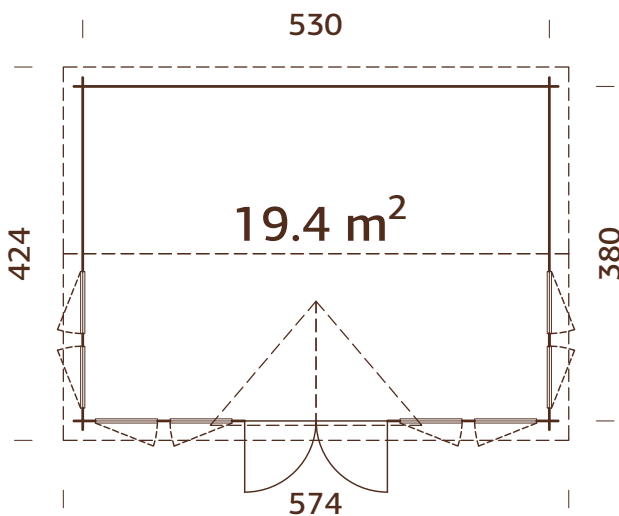

## CARACTÉRISTIQUES DU PRODUIT

### Dimension des madriers :

550x400 cm

**Volume :** 55,6 m<sup>3</sup>

**Type porte/fenêtre :** Garden+

**Vitrage porte/fenêtre :**

Double vitrage, 3-6-3 mm

**Dimensions utiles**

**de la fenêtre :** 60x111 cm

### Dimensions utiles de la porte :

151x175 cm

**Seuil de porte :** Seuil de porte plat et couvert en inox

**Lames de toit :** 19 mm

**Superficie du toit :** 29,6 m<sup>2</sup>

**Pente de toit :** 35,2°

**Dimensions au sol :** 20,1 m<sup>2</sup>

## ACCESSOIRES

Feutre de toit (sous-couche) : 6 rouleaux, matériau de toiture SBS : 6 rouleaux, shingles : 12 paquets, clous pour shingle et feutre de toit, gouttières, annexe, auvent, porte et fenêtre supplémentaires. Pour plus d'informations, veuillez consulter la liste des accessoires pages 242-255.

Double vitrage

## OPTIONS DE TRAITEMENT



**102388**  
Traitement par bain marron

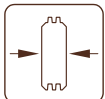

**44 mm**

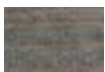

**102390**  
Traitement par bain gris vintage

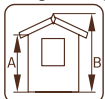

**A: 222 cm**  
**B: 363 cm**



**102389**  
Traitement par bain blanc translucide

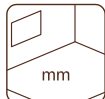

**Inclus**  
**19 mm**

# ACCESSOIRES

VOIR ACCESSOIRES, PAGES 242-255

Abri	N° art.	Plancher <sup>1</sup>	Feutre de toit, rouleaux	Matériau de toiture SBS, rouleaux	Shingles <sup>2</sup> , paquets	Clous pour shingle et feutre de toit, 1 kg	Gouttières	Terrasse	Annexe	Auvent	Votes <sup>3</sup>	Jardinières	Mur intérieur	Porte additionnelle	Fenêtre additionnelle	
Tina 7,5 m <sup>2</sup>	108200	106230					Inclus									
Tina 10,4 m <sup>2</sup>	107933	108234					Inclus									
Tina 13,5 m <sup>2</sup>	v108214	108238					Inclus									
Vivian 3,8 m <sup>2</sup>	101314		107210, 1 rouleau	107214, 1 rouleau	3 paquets	107950	106629									
Vivian 6,9 m <sup>2</sup>	101523		107210, 2 rouleaux	107214, 2 rouleaux	5 paquets	107950	106629	103268								
Lotta 7,3 m <sup>2</sup>	101482	102971		107210, 3 rouleaux	107214, 3 rouleaux	5 paquets	106650		102801		103168					
Lotta 10,0 m <sup>2</sup>	101646	102986		107210, 3 rouleaux	107214, 3 rouleaux	6 paquets	106651				103168					
Lotta 13,9 m <sup>2</sup>	101694	103030		107210, 3 rouleaux	107214, 3 rouleaux	8 paquets	106651				103168					
Klara 4,7 m <sup>2</sup>	101827	102975		107210, 2 rouleaux	107214, 2 rouleaux	4 paquets	106629				105453	102809				
Klara 10,4 m <sup>2</sup>	101990	103011		107210, 3 rouleaux	107214, 3 rouleaux	6 paquets	106650	103272	102801		103168	102809				
Klara 17,0 m <sup>2</sup>	102130	103062		107210, 4 rouleaux	107214, 4 rouleaux	10 paquets	106651				103168	102809				
Britta 14,6 m <sup>2</sup>	102072	103038		107210, 7 rouleaux	107214, 7 rouleaux	10 paquets	106652		102801		103168	102809				
Britta 17,5 m <sup>2</sup>	102252	103050		107210, 7 rouleaux	107214, 7 rouleaux	11 paquets	106652		102801		103168	102805				103494
Britta 19,7 m <sup>2</sup>	102262	103066		107210, 7 rouleaux	107214, 7 rouleaux	12 paquets	106652		102801		103168	102805				103494
Britta 22,3 m <sup>2</sup>	102266	103070		107210, 7 rouleaux	107214, 7 rouleaux	12 paquets	106652		102801		103168	102805				103494
Laura 6,9 m <sup>2</sup>	101859		107210, 2 rouleaux	107214, 2 rouleaux	5 paquets	107950	106629				103168	102809, 102805				
Laura 8,7 m <sup>2</sup>	101859		107210, 3 rouleaux	107214, 3 rouleaux	6 paquets	107950	106650		102801		103168	102809, 102805				
Laura 14,0 m <sup>2</sup>	101864		107210, 4 rouleaux	107214, 4 rouleaux	8 paquets	107950	106650		102801		103168	102809, 102805				
Emma 4,6 m <sup>2</sup>	101797		107210, 2 rouleaux	107214, 2 rouleaux	4 paquets	107950	106629				103168	102809		103604	103320	
Emma 10,4 m <sup>2</sup>	102033		107210, 3 rouleaux	107214, 3 rouleaux	7 paquets	107950	106650	103280	102801		103168	102809		103551	103348	
Emma 14,2 m <sup>2</sup>	102359		107210, 4 rouleaux	107214, 4 rouleaux	9 paquets	107950	106651				103469	102805		103551	103490	

<sup>1</sup> Solives traitées incluses. <sup>2</sup> Les shingles sont disponibles en différentes couleurs - 107180 = Noir, 107182 = Rouge, 107185 = Vert, 107181 = Brun. <sup>3</sup> Les volets conviennent uniquement pour les fenêtres ouvrant vers l'intérieur. Le numéro d'article est indiqué pour les articles non traités, pour les articles traités, demandez à notre équipe de vente.

# ACCESSOIRES

VOIR ACCESSOIRES, PAGES 242-255

Abri	N° art.	Plancher <sup>1</sup>	Feutre de toit, rouleaux SBS, rouleaux	Shingles <sup>2</sup> , paquets	Crous pour shingle et feutre de toit, 1 kg	Coutières	Terrasse	Annexe	Auvent	Votes <sup>3</sup>	Jardinières	Mur intérieur	Porte	Fenêtre
Sally 10,2 m <sup>2</sup>	102270		107210, 3 rouleaux 107214, 3 rouleaux	7 paquets	107930	106631		102801	103168	103469	102805			103502
Sally 12,3 m <sup>2</sup>	102083		107210, 6 rouleaux 107214, 6 rouleaux	9 paquets	107930	106632	103285	102801	103168	103457	102809			103552
Sally 15,5 m <sup>2</sup>	102274		107210, 7 rouleaux 107214, 7 rouleaux	11 paquets	107930	106632	103289	102801	103168	103469	102805			103502
Sally 19,1 m <sup>2</sup>	102312		107210, 8 rouleaux 107214, 8 rouleaux	13 paquets	107930	106632	103293	102801	103168	103469	102805			103502
Helena 15 m <sup>2</sup>	102318		107210, 7 rouleaux 107214, 7 rouleaux	11 paquets	107930	106632	103301	102801	103168	103473	102805			103506
Helena 18,6 m <sup>2</sup>	102511		107210, 8 rouleaux 107214, 8 rouleaux	13 paquets	107930	106632	103305	102801	103168	103461, 103473	102809, 102805			103364, 103506
Helena 24,6 m <sup>2</sup>	102515		107210, 8 rouleaux 107214, 8 rouleaux	16 paquets	107930	2 x 106630	103305	102801	103168	103461, 103473	102809, 102805			103364, 103506
Susanna 12,4 m <sup>2</sup>	102465		107210, 5 rouleaux 107214, 5 rouleaux	9 paquets	107930	106632				103457	102809			
Susanna 16,4 m <sup>2</sup>	102469		107210, 6 rouleaux 107214, 6 rouleaux	10 paquets	107930	106632				103457	102809			
Sylvi 10,4+4,2 m <sup>2</sup>	101885		107210, 5 rouleaux 107214, 5 rouleaux	8 paquets	107930	106631		102801	103168		102809			103348
Sylvi 6,1+10,6 m <sup>2</sup>	102079		107210, 5 rouleaux 107214, 5 rouleaux	10 paquets	107930	106632					102809			103352
Irene 13,9 m <sup>2</sup>	102331		107210, 4 rouleaux 107214, 4 rouleaux	7 paquets	107930	106632		102801	103168					
Irene 19,0 m <sup>2</sup>	102351		107210, 6 rouleaux 107214, 6 rouleaux	10 paquets	107930	106632	103285	102801	103168		102805	103256	103559	
Irene 23,9 m <sup>2</sup>	102367		107210, 7 rouleaux 107214, 7 rouleaux	12 paquets	107930	106632	103289	102801	103168		102805	103260	103559	
Irene 21,9+5,2 m <sup>2</sup>	102490		107210, 7 rouleaux 107214, 7 rouleaux	14 paquets	107930	106632		102801	103168		102809		103559	
Irene 27,7 m <sup>2</sup>	102375		107210, 8 rouleaux 107214, 8 rouleaux	14 paquets	107930	106632		102801	103168		102809			
Iris 11,1 m <sup>2</sup>	101724		107210, 3 rouleaux 107214, 3 rouleaux		107930	106631		102801						
Iris 13,7 m <sup>2</sup>	101732		107210, 5 rouleaux 107214, 5 rouleaux		107930	106632		102801						
Iris 9,6 m <sup>2</sup>	101978		107210, 3 rouleaux 107214, 3 rouleaux	6 paquets	107930	106630	103272				102809		103530	
Iris 11,1 m <sup>2</sup>	102185		107210, 3 rouleaux 107214, 3 rouleaux	9 paquets	107930	106631	103289	102801	103168				103571	103360, 103356
Iris 19,1 m <sup>2</sup>	102214		107210, 6 rouleaux 107214, 6 rouleaux	11 paquets	107930	106632	103293	102801	103168		102809		103571	103360, 103356
Claudia 7,4 m <sup>2</sup>	101753		107210, 2 rouleaux 107214, 2 rouleaux	6 paquets	107930			102801	103168		102809			
Claudia 11,5 m <sup>2</sup>	102519		107210, 3 rouleaux 107214, 3 rouleaux	9 paquets	107930	106631		102801	103168					
Claudia 19,4 m <sup>2</sup>	102387		107210, 6 rouleaux 107214, 6 rouleaux	12 paquets	107930	106632		102801	103168				103571	103360, 103356

<sup>1</sup> Solives traitées incluses. <sup>2</sup> Les shingles sont disponibles en différentes couleurs - 107180 = Noir, 107182 = Rouge, 107183 = Vert, 107181 = Brun, 3 Les volets conviennent uniquement pour les fenêtres ouvrant vers l'intérieur. Le numéro d'article est indiqué pour les articles non traités, pour les articles traités, demandez





# ABRIS DE JARDIN

## Toit plat



PALMAKO  
ABRI DE JARDIN LARA 6,0 m<sup>2</sup>



PALMAKO  
ABRI DE JARDIN LARA 6,0+5,9 m<sup>2</sup>



PALMAKO  
ABRI DE JARDIN LARA 8,4 m<sup>2</sup>



PALMAKO  
ABRI DE JARDIN LARA 8,4+5,9 m<sup>2</sup>



PALMAKO  
ABRI DE JARDIN LARA 12,7 m<sup>2</sup>



PALMAKO  
ABRI DE JARDIN ELSA 8,7 m<sup>2</sup>



PALMAKO  
ABRI DE JARDIN ELSA 8,7+8,1 m<sup>2</sup>



PALMAKO  
ABRI DE JARDIN ELSA 9,6 m<sup>2</sup>



PALMAKO  
ABRI DE JARDIN ELSA 9,6+8,1 m<sup>2</sup>



PALMAKO  
ABRI DE JARDIN ELSA 11,3 m<sup>2</sup>



PALMAKO  
ABRI DE JARDIN ELSA 11,3+8,1 m<sup>2</sup>



PALMAKO  
ABRI DE JARDIN ELLA 6,9 m<sup>2</sup>



PALMAKO  
ABRI DE JARDIN ELLA 6,9+8,2 m<sup>2</sup>



PALMAKO  
ABRI DE JARDIN ELLA 6,9+10,0 m<sup>2</sup>



PALMAKO  
ABRI DE JARDIN ELLA 8,7 m<sup>2</sup>



PALMAKO  
ABRI DE JARDIN ELLA 8,7+8,2 m<sup>2</sup>



PALMAKO  
ABRI DE JARDIN ELLA 8,7+10,0 m<sup>2</sup>



PALMAKO  
ABRI DE JARDIN ELLA 13,1 m<sup>2</sup>



PALMAKO  
ABRI DE JARDIN ELLA 13,1+3,9 m<sup>2</sup>





PALMAKO  
ABRI DE JARDIN LEA 14,2 m<sup>2</sup>



PALMAKO  
ABRI DE JARDIN LEA 19,4 m<sup>2</sup>



PALMAKO  
ABRI DE JARDIN LISA 11,5 m<sup>2</sup>



PALMAKO  
ABRI DE JARDIN LISA 14,2 m<sup>2</sup>



PALMAKO  
ABRI DE JARDIN LISA 19,4 m<sup>2</sup>



PALMAKO  
ABRI DE JARDIN BRET 14,8 m<sup>2</sup>



PALMAKO  
ABRI DE JARDIN BRET 19,9 m<sup>2</sup>



PALMAKO  
ABRI DE JARDIN HEIDI 11,7 m<sup>2</sup>



PALMAKO  
ABRI DE JARDIN HEIDI 19,7 m<sup>2</sup>



PALMAKO  
ABRI DE JARDIN HEIDI 22,8 m<sup>2</sup>

# PALMAKO ABRI DE JARDIN LARA 6,0 m<sup>2</sup>

NUMÉRO D'ARTICLE : 101430

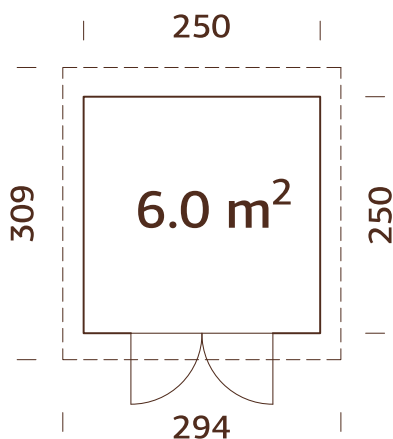

## CARACTÉRISTIQUES DU PRODUIT

### Dimensions au sol :

250x250 cm

Volume : 12,8 m<sup>3</sup>

Type porte/fenêtre : Garden

Vitrage porte/fenêtre :

Vitrage verre, 4 mm

### Dimensions utiles de la

porte : 140x180 cm

Seuil de porte : Seuil de

porte plat et couvert en inox

Lames de toit : 16 mm

Superficie du toit : 9,0 m<sup>2</sup>

Pente de toit : 1,0°

Dimensions au sol : 6,3 m<sup>2</sup>

Système d'emboîtement moderne.

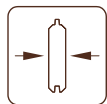

28 mm

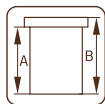

A: 197 cm  
B: 221 cm

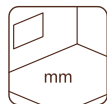

NB! Plancher en option!  
19 mm

## ACCESSOIRES

Plancher, feutre de toit (sous-couche) : 2 rouleaux, matériau de toiture SBS : 2 rouleaux, clous pour shingle et feutre de toit, EPDM, gouttières, auvent, fenêtre additionnelle. Pour plus d'informations, veuillez consulter la liste des accessoires pages 242-255.

# PALMAKO ABRI DE JARDIN LARA 6,0+5,9 m<sup>2</sup>

NUMÉRO D'ARTICLE : 101587

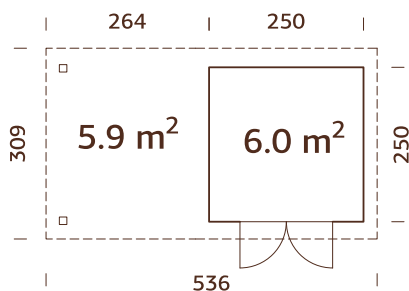

## CARACTÉRISTIQUES DU PRODUIT

### Dimensions au sol :

487x250 cm

Volume : 12,8+12,4 m<sup>3</sup>

Type porte/fenêtre : Garden

Vitrage porte/fenêtre :

Vitrage verre, 4 mm

### Dimensions utiles de la

porte : 140x180 cm

Seuil de porte : Seuil de

porte plat et couvert en inox

Lames de toit : 16 mm

Superficie du toit : 15,2 m<sup>2</sup>

Pente de toit : 1,0°

Dimensions au sol : 12,2 m<sup>2</sup>

Peut être monté dans l'autre sens !

NB ! Les panneaux sont en option !

Voir Accessoires.

Système d'emboîtement moderne.

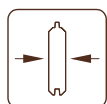

28 mm

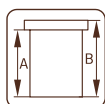

A: 197 cm  
B: 221 cm

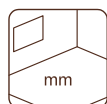

NB! Plancher en option!  
19 mm

## ACCESSOIRES

Plancher, feutre de toit (sous-couche) : 5 rouleaux, matériau de toiture SBS : 5 rouleaux, clous pour shingle et feutre de toit, EPDM, gouttières, auvent, panneau de mur, fenêtre additionnelle. Pour plus d'informations, veuillez consulter la liste des accessoires pages 242-255.

# PALMAKO ABRIS DE JARDIN LARA 8,4 m<sup>2</sup>

NUMÉRO D'ARTICLE : 101547

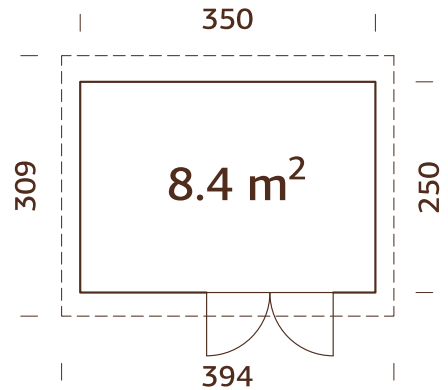

## CARACTÉRISTIQUES DU PRODUIT

### Dimensions au sol :

350x250 cm

Volume : 18,0 m<sup>3</sup>

Type porte/fenêtre : Garden

Vitrage porte/fenêtre :

Vitrage verre, 4 mm

### Dimensions utiles de la

porte : 140x180 cm

Seuil de porte : Seuil de

porte plat et couvert en inox

Lames de toit : 16 mm

Superficie du toit : 12,2 m<sup>2</sup>

Pente de toit : 1,0°

Dimensions au sol : 8,8 m<sup>2</sup>

Système d'emboîtement moderne.

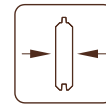

28 mm

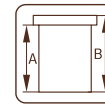

A: 197 cm  
B: 221 cm

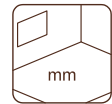

NB! Plancher en option !  
19 mm

## ACCESSOIRES

Plancher, feutre de toit (sous-couche) : 2 rouleaux, matériau de toiture SBS : 2 rouleaux, clous pour shingle et feutre de toit, EPDM, gouttières, auvent, fenêtre additionnelle. Pour plus d'informations, veuillez consulter la liste des accessoires pages 242-255.

# PALMAKO ABRIS DE JARDIN LARA 8,4+5,9 m<sup>2</sup>

NUMÉRO D'ARTICLE : 101603

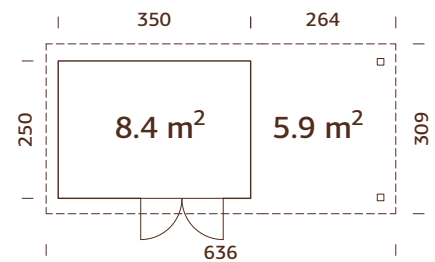

Peut être monté dans l'autre sens !

NB ! Les panneaux sont en option !

Voir Accessoires.

Système d'emboîtement moderne.

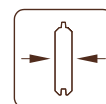

28 mm

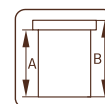

A: 197 cm  
B: 221 cm

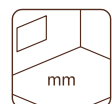

NB! Plancher en option !  
19 mm

## CARACTÉRISTIQUES DU PRODUIT

### Dimensions au sol :

587x250 cm

Volume : 18,0+12,4 m<sup>3</sup>

Type porte/fenêtre : Garden

Vitrage porte/fenêtre :

Vitrage verre, 4 mm

### Dimensions utiles de la

porte : 140x180 cm

Seuil de porte : Seuil de

porte plat et couvert en inox

Lames de toit : 16 mm

Superficie du toit : 18,1 m<sup>2</sup>

Pente de toit : 1,0°

Dimensions au sol : 14,7 m<sup>2</sup>

## ACCESSOIRES

Plancher, feutre de toit (sous-couche) : 5 rouleaux, matériau de toiture SBS : 5 rouleaux, clous pour shingle et feutre de toit, EPDM, gouttières, auvent, panneau de mur, fenêtre additionnelle. Pour plus d'informations, veuillez consulter la liste des accessoires pages 242-255.

# PALMAKO ABRIS DE JARDIN LARA 12,7 m<sup>2</sup>

NUMÉRO D'ARTICLE : 101329



PALMAKO ABRIS  
TOIT PLAT

68-91

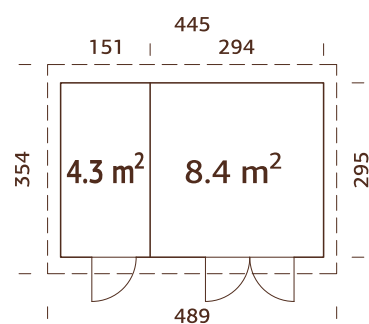

## CARACTÉRISTIQUES DU PRODUIT

### Dimensions au sol :

445x295 cm

**Volume :** 27,2 m<sup>3</sup>

**Type porte/fenêtre :** Garden

**Vitrage porte/fenêtre :**

Vitrage verre, 4 mm

### Dimensions utiles de la porte

: 73x180 cm, 140x180 cm

**Seuil de porte :** Seuil de porte plat et couvert en inox

**Lames de toit :** 16 mm

**Superficie du toit :** 17,3 m<sup>2</sup>

**Pente de toit :** 1,0°

**Dimensions au sol :** 13,1 m<sup>2</sup>

Système d'emboîtement moderne.

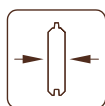

28 mm

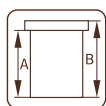

**A: 197 cm**  
**B: 221 cm**

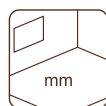

**NB! Plancher en option !**  
**19 mm**

## ACCESSOIRES

Plancher, feutre de toit (sous-couche) : 3 rouleaux, matériau de toiture SBS : 3 rouleaux, clous pour shingle et feutre de toit, EPDM, gouttières, auvent, fenêtre additionnelle. Pour plus d'informations, veuillez consulter la liste des accessoires pages 242-255.

# PALMAKO ABRI DE JARDIN ELSA 8,7 m<sup>2</sup>

NUMÉRO D'ARTICLE : 101851

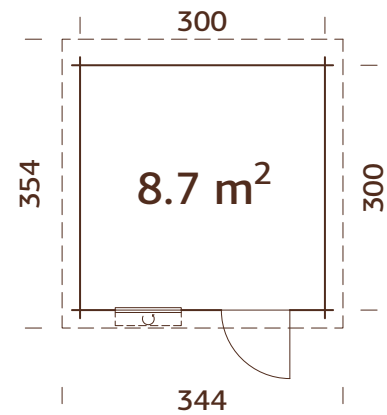

## CARACTÉRISTIQUES DU PRODUIT

### Dimension des madriers :

320x320 cm

Volume : 18,6 m<sup>3</sup>

Type porte/fenêtre : Garden

Vitrage porte/fenêtre :

Vitrage verre, 4 mm

### Dimensions utiles

de la fenêtre : 70x43 cm

Dimensions utiles de la

porte : 73x180 cm

Seuil de porte : Seuil de

porte plat et couvert en inox

Lames de toit : 19 mm

Superficie du toit : 12,2 m<sup>2</sup>

Pente de toit : 0,9°

Dimensions au sol : 9,0 m<sup>2</sup>

## OPTIONS DE TRAITEMENT



**101852**

Traitement par bain marron

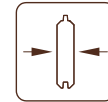

28 mm

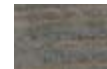

**101854**

Traitement par bain gris vintage

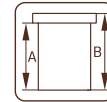

A: 211 cm  
B: 221 cm



**101853**

Traitement par bain blanc translucide

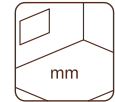

NB! Plancher en option !  
19 mm

## ACCESSOIRES

Plancher, feutre de toit (sous-couche) : 3 rouleaux, matériau de toiture SBS : 3 rouleaux, clous pour shingle et feutre de toit, EPDM, gouttières, auvent. Pour plus d'informations, veuillez consulter la liste des accessoires pages 242-255.

# PALMAKO ABRI DE JARDIN ELSA 8,7+8,1 m<sup>2</sup>

NUMÉRO D'ARTICLE : 101868

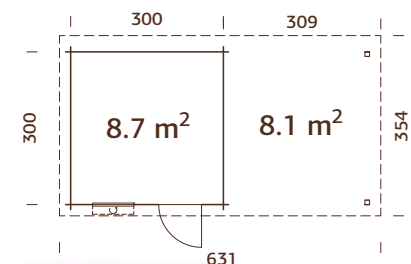

Peut être monté dans l'autre sens !

NB ! Les panneaux sont en option !

Voir Accessoires.

## CARACTÉRISTIQUES DU PRODUIT

### Dimension des madriers :

607x320 cm

Volume : 18,6+17,0 m<sup>3</sup>

Type porte/fenêtre : Garden

Vitrage porte/fenêtre :

Vitrage verre, 4 mm

### Dimensions utiles

de la fenêtre : 70x43 cm

Dimensions utiles de la

porte : 73x180 cm

Seuil de porte : Seuil de

porte plat et couvert en inox

Lames de toit : 19 mm

Superficie du toit : 22,3 m<sup>2</sup>

Pente de toit : 0,9°

Dimensions au sol : 17,6 m<sup>2</sup>

## OPTIONS DE TRAITEMENT



**101869**

Traitement par bain marron

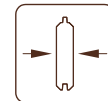

28 mm



**101871**

Traitement par bain gris vintage

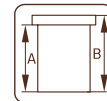

A: 211 cm  
B: 221 cm



**101870**

Traitement par bain blanc translucide

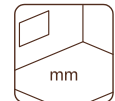

NB! Plancher en option !  
19 mm

## ACCESSOIRES

Plancher, feutre de toit (sous-couche) : 5 rouleaux, matériau de toiture SBS : 5 rouleaux, clous pour shingle et feutre de toit, EPDM, gouttières, auvent, panneau de mur. Pour plus d'informations, veuillez consulter la liste des accessoires pages 242-255.

# PALMAKO ABRIS DE JARDIN ELSA 9,6 m<sup>2</sup>

NUMÉRO D'ARTICLE : 101552

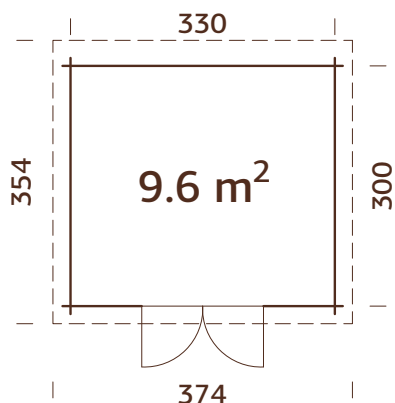

## OPTIONS DE TRAITEMENT



**101553**  
Traitement par bain marron

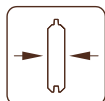

28 mm



**101555**  
Traitement par bain gris vintage

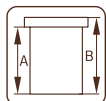

A: 211 cm  
B: 221 cm



**101554**  
Traitement par bain blanc translucide

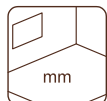

NB! Plancher en option!  
19 mm

## CARACTÉRISTIQUES DU PRODUIT

### Dimension des madriers :

350x320 cm

Volume : 20,4 m<sup>3</sup>

Type porte/fenêtre : Garden

Vitrage porte/fenêtre :

Vitrage verre, 4 mm

### Dimensions utiles de la

porte : 140x180 cm

Seuil de porte : Seuil de porte plat et couvert en inox

Lames de toit : 19 mm

Superficie du toit : 13,2 m<sup>2</sup>

Pente de toit : 0,9°

Dimensions au sol : 9,9 m<sup>2</sup>

## ACCESSOIRES

Plancher, feutre de toit (sous-couche) : 3 rouleaux, matériau de toiture SBS : 3 rouleaux, clous pour shingle et feutre de toit, EPDM, gouttières, auvent. Pour plus d'informations, veuillez consulter la liste des accessoires pages 242-255.

# PALMAKO ABRIS DE JARDIN ELSA 9,6+8,1 m<sup>2</sup>

NUMÉRO D'ARTICLE : 101619

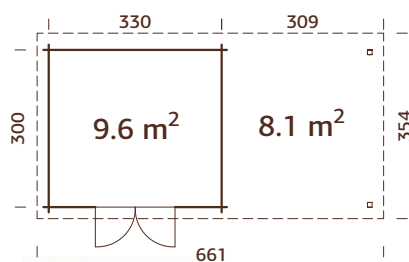

Peut être monté dans l'autre sens !

NB ! Les panneaux sont en option !

Voir Accessoires.



## OPTIONS DE TRAITEMENT



**101620**  
Traitement par bain marron

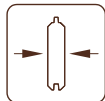

28 mm



**101622**  
Traitement par bain gris vintage

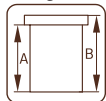

A: 211 cm  
B: 221 cm



**101621**  
Traitement par bain blanc translucide

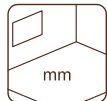

NB! Plancher en option!  
19 mm

## CARACTÉRISTIQUES DU PRODUIT

### Dimension des madriers :

637x320 cm

Volume : 20,4+17,0 m<sup>3</sup>

Type porte/fenêtre : Garden

Vitrage porte/fenêtre :

Vitrage verre, 4 mm

### Dimensions utiles de la

porte : 140x180 cm

Seuil de porte : Seuil de porte plat et couvert en inox

Lames de toit : 19 mm

Superficie du toit : 23,4 m<sup>2</sup>

Pente de toit : 0,9°

Dimensions au sol : 18,5 m<sup>2</sup>

## ACCESSOIRES

Plancher, feutre de toit (sous-couche) : 5 rouleaux, matériau de toiture SBS : 5 rouleaux, clous pour shingle et feutre de toit, EPDM, gouttières, auvent, panneau de mur. Pour plus d'informations, veuillez consulter la liste des accessoires pages 242-255.

# PALMAKO ABRIS DE JARDIN ELSA 11,3 m<sup>2</sup>

NUMÉRO D'ARTICLE : 102006

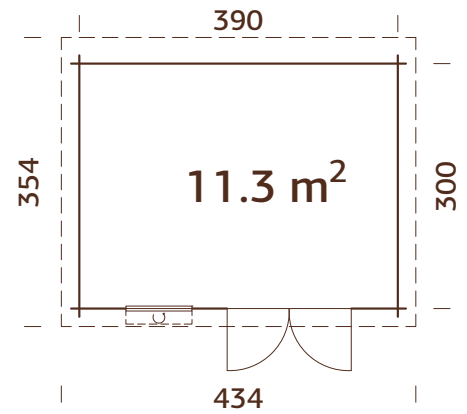

## CARACTÉRISTIQUES DU PRODUIT

### Dimension des madriers :

410x320 cm

Volume : 24,2 m<sup>3</sup>

Type porte/fenêtre : Garden

Vitrage porte/fenêtre :

Vitrage verre, 4 mm

### Dimensions utiles

de la fenêtre : 70x43 cm

Dimensions utiles de la

porte : 140x180 cm

Seuil de porte : Seuil de

porte plat et couvert en inox

Lames de toit : 19 mm

Superficie du toit : 15,4 m<sup>2</sup>

Pente de toit : 0,9°

Dimensions au sol : 11,7 m<sup>2</sup>

## OPTIONS DE TRAITEMENT



**102007**  
Traitement par  
bain marron

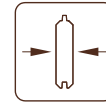

**28 mm**



**102009**  
Traitement par  
bain gris vintage

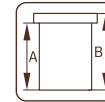

**A: 211 cm**  
**B: 221 cm**



**102008**  
Traitement par bain  
blanc translucide

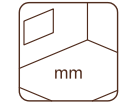

**NB! Plancher  
en option !  
19 mm**

## ACCESSOIRES

Plancher, feutre de toit (sous-couche) : 3 rouleaux, matériau de toiture SBS : 3 rouleaux, clous pour shingle et feutre de toit, EPDM, gouttières, auvent. Pour plus d'informations, veuillez consulter la liste des accessoires pages 242-255.

# PALMAKO ABRIS DE JARDIN ELSA 11,3+8,1 m<sup>2</sup>

NUMÉRO D'ARTICLE : 102014

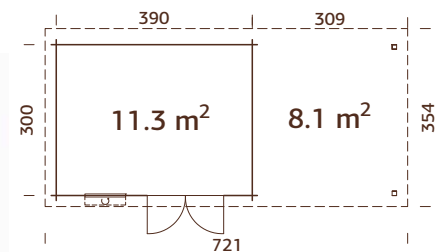

Peut être monté dans l'autre sens !

NB ! Les panneaux sont en option !

Voir Accessoires.

## CARACTÉRISTIQUES DU PRODUIT

### Dimension des madriers :

697x320 cm

Volume : 24,2+17,0 m<sup>3</sup>

Type porte/fenêtre : Garden

Vitrage porte/fenêtre :

Vitrage verre, 4 mm

### Dimensions utiles

de la fenêtre : 70x43 cm

Dimensions utiles de la

porte : 140x180 cm

Seuil de porte : Seuil de

porte plat et couvert en inox

Lames de toit : 19 mm

Superficie du toit : 25,5 m<sup>2</sup>

Pente de toit : 0,9°

Dimensions au sol : 20,3 m<sup>2</sup>

## OPTIONS DE TRAITEMENT



**102015**  
Traitement par  
bain marron

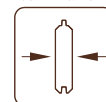

**28 mm**

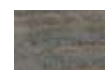

**102017**  
Traitement par  
bain gris vintage

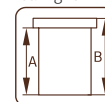

**A: 211 cm**  
**B: 221 cm**



**102016**  
Traitement par bain  
blanc translucide

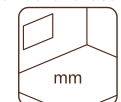

**NB! Plancher  
en option !  
19 mm**

## ACCESSOIRES

Plancher, feutre de toit (sous-couche) : 5 rouleaux, matériau de toiture SBS : 5 rouleaux, clous pour shingle et feutre de toit, EPDM, gouttières, auvent, panneau de mur. Pour plus d'informations, veuillez consulter la liste des accessoires pages 242-255.

# PALMAKO ABRIS DE JARDIN ELLA 6,9 m<sup>2</sup>

NUMÉRO D'ARTICLE : 101453

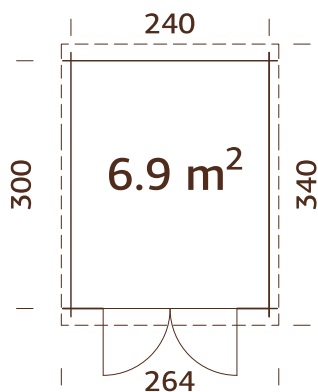

## OPTIONS DE TRAITEMENT



**101454**  
Traitement par  
bain marron

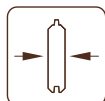

**28 mm**



**101456**  
Traitement par  
bain gris vintage

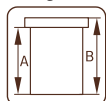

**A: 199 cm**  
**B: 214 cm**



**101455**  
Traitement par bain  
blanc translucide

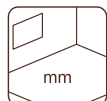

**NB! Plancher  
en option !  
19 mm**

## CARACTÉRISTIQUES DU PRODUIT

**Dimension des madriers :**  
260x320 cm

**Volume :** 14,2 m<sup>3</sup>

**Type porte/fenêtre :** Garden

**Vitrage porte/fenêtre :**

Vitrage verre, 4 mm

**Dimensions utiles de la**

**porte :** 151x175 cm

**Seuil de porte :** Seuil de

porte plat et couvert en inox

**Lames de toit :** 19 mm

**Superficie du toit :** 8,7 m<sup>2</sup>

**Pente de toit :** 2,2°

**Dimensions au sol :** 7,2 m<sup>2</sup>

## ACCESSOIRES

Plancher, feutre de toit (sous-couche) : 2 rouleaux, matériau de toiture SBS : 2 rouleaux, clous pour shingle et feutre de toit, EPDM, gouttières, porte additionnelle. Pour plus d'informations, veuillez consulter la liste des accessoires pages 242-255.

# PALMAKO ABRIS DE JARDIN ELLA 8,7 m<sup>2</sup>

NUMÉRO D'ARTICLE : 101543

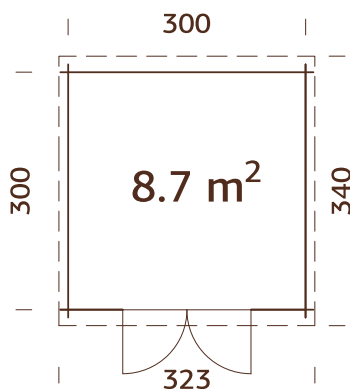

## OPTIONS DE TRAITEMENT



**101544**  
Traitement par  
bain marron

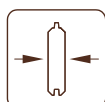

**28 mm**

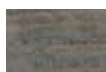

**101546**  
Traitement par  
bain gris vintage

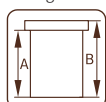

**A: 199 cm**  
**B: 214 cm**



**101545**  
Traitement par bain  
blanc translucide

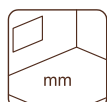

**NB! Plancher  
en option !  
19 mm**

## CARACTÉRISTIQUES DU PRODUIT

**Dimension des madriers :**  
320x320 cm

**Volume :** 17,8 m<sup>3</sup>

**Type porte/fenêtre :** Garden

**Vitrage porte/fenêtre :**

Vitrage verre, 4 mm

**Dimensions utiles de la**

**porte :** 151x175 cm

**Seuil de porte :** Seuil de

porte plat et couvert en inox

**Lames de toit :** 19 mm

**Superficie du toit :** 10,8 m<sup>2</sup>

**Pente de toit :** 2,2°

**Dimensions au sol :** 9,0 m<sup>2</sup>

## ACCESSOIRES

Plancher, feutre de toit (sous-couche) : 3 rouleaux, matériau de toiture SBS : 3 rouleaux, clous pour shingle et feutre de toit, EPDM, gouttières, porte additionnelle. Pour plus d'informations, veuillez consulter la liste des accessoires pages 242-255.



# PALMAKO ABRI DE JARDIN ELLA 6,9+8,2 m<sup>2</sup>

NUMÉRO D'ARTICLE : 101595

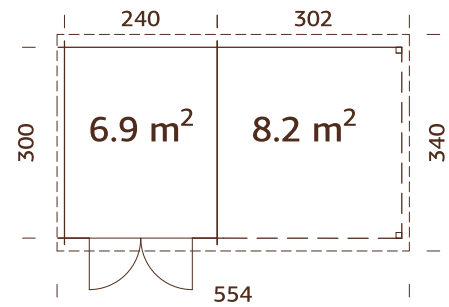

Peut être monté dans l'autre sens !



## CARACTÉRISTIQUES DU PRODUIT

### Dimension des madriers :

550x320 cm

Volume : 14,2+16,6 m<sup>3</sup>

Type porte/fenêtre : Garden

Vitrage porte/fenêtre :

Vitrage verre, 4 mm

### Dimensions utiles de la

porte : 151x175 cm

Seuil de porte : Seuil de

porte plat et couvert en inox

Lames de toit : 19 mm

Superficie du toit : 18,5 m<sup>2</sup>

Pente de toit : 2,2°

Dimensions au sol : 15,9 m<sup>2</sup>

## OPTIONS DE TRAITEMENT



**101596**  
Traitement par bain marron

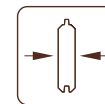

**28 mm**

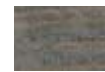

**101598**  
Traitement par bain gris vintage

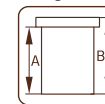

**A: 199 cm**  
**B: 214 cm**



**101597**  
Traitement par bain blanc translucide

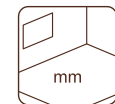

**NB! Plancher en option ! 19 mm**

## ACCESSOIRES

Plancher, feutre de toit (sous-couche) : 5 rouleaux, matériau de toiture SBS : 5 rouleaux, clous pour shingle et feutre de toit, EPDM, gouttières, porte additionnelle. Pour plus d'informations, veuillez consulter la liste des accessoires pages 242-255.

# PALMAKO ABRI DE JARDIN ELLA 6,9+10,0 m<sup>2</sup>

NUMÉRO D'ARTICLE : 101607

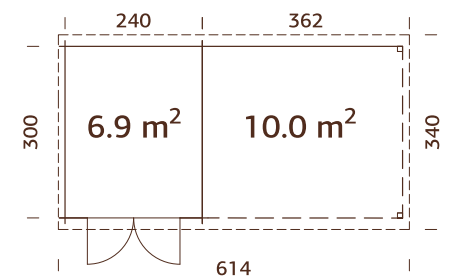

Peut être monté dans l'autre sens !



## CARACTÉRISTIQUES DU PRODUIT

### Dimension des madriers :

610x320 cm

Volume : 14,2+19,9 m<sup>3</sup>

Type porte/fenêtre : Garden

Vitrage porte/fenêtre :

Vitrage verre, 4 mm

### Dimensions utiles de la

porte : 151x175 cm

Seuil de porte : Seuil de

porte plat et couvert en inox

Lames de toit : 19 mm

Superficie du toit : 20,5 m<sup>2</sup>

Pente de toit : 2,2°

Dimensions au sol : 17,7 m<sup>2</sup>

## OPTIONS DE TRAITEMENT



**101608**  
Traitement par bain marron

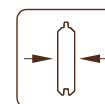

**28 mm**



**101610**  
Traitement par bain gris vintage

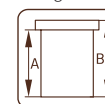

**A: 199 cm**  
**B: 214 cm**



**101609**  
Traitement par bain blanc translucide



**NB! Plancher en option ! 19 mm**

## ACCESSOIRES

Plancher, feutre de toit (sous-couche) : 5 rouleaux, matériau de toiture SBS : 5 rouleaux, clous pour shingle et feutre de toit, EPDM, gouttières, porte additionnelle. Pour plus d'informations, veuillez consulter la liste des accessoires pages 242-255.

# PALMAKO ABRIS DE JARDIN ELLA 8,7+8,2 m<sup>2</sup>

NUMÉRO D'ARTICLE : 101611

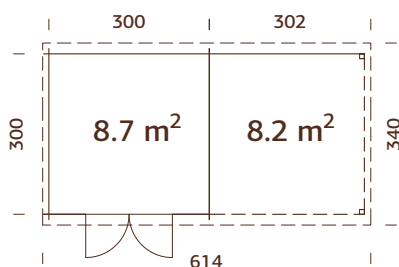

Peut être monté dans l'autre sens !



## OPTIONS DE TRAITEMENT



**101612**

Traitement par bain marron

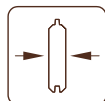

**28 mm**



**101614**

Traitement par bain gris vintage

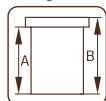

**A: 199 cm**  
**B: 214 cm**



**101613**

Traitement par bain blanc translucide

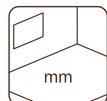

**NB! Plancher en option ! 19 mm**

## CARACTÉRISTIQUES DU PRODUIT

**Dimension des madriers :** 610x320 cm

**Volume :** 17,8+16,6 m<sup>3</sup>

**Type porte/fenêtre :** Garden

**Vitrage porte/fenêtre :**

Vitrage verre, 4 mm

**Dimensions utiles de la**

**porte :** 151x175 cm

**Seuil de porte :** Seuil de

porte plat et couvert en inox

**Lames de toit :** 19 mm

**Superficie du toit :** 20,5 m<sup>2</sup>

**Pente de toit :** 2,2°

**Dimensions au sol :** 17,7 m<sup>2</sup>

## ACCESSOIRES

Plancher, feutre de toit (sous-couche) : 5 rouleaux, matériau de toiture SBS : 5 rouleaux, clous pour shingle et feutre de toit, EPDM, gouttières, porte additionnelle. Pour plus d'informations, veuillez consulter la liste des accessoires pages 242-255.

# PALMAKO ABRIS DE JARDIN ELLA 8,7+10,0 m<sup>2</sup>

NUMÉRO D'ARTICLE : 101623

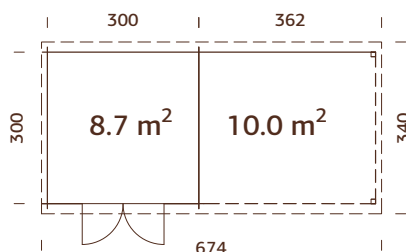

Peut être monté dans l'autre sens !



## OPTIONS DE TRAITEMENT



**101624**

Traitement par bain marron

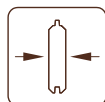

**28 mm**



**101626**

Traitement par bain gris vintage

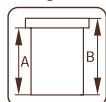

**A: 199 cm**  
**B: 214 cm**



**101625**

Traitement par bain blanc translucide

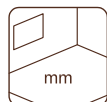

**NB! Plancher en option ! 19 mm**

## CARACTÉRISTIQUES DU PRODUIT

**Dimension des madriers :** 670x320 cm

**Volume :** 17,8+19,9 m<sup>3</sup>

**Type porte/fenêtre :** Garden

**Vitrage porte/fenêtre :**

Vitrage verre, 4 mm

**Dimensions utiles de la**

**porte :** 151x175 cm

**Seuil de porte :** Seuil de

porte plat et couvert en inox

**Lames de toit :** 19 mm

**Superficie du toit :** 22,5 m<sup>2</sup>

**Pente de toit :** 2,2°

**Dimensions au sol :** 19,5 m<sup>2</sup>

## ACCESSOIRES

Plancher, feutre de toit (sous-couche) : 5 rouleaux, matériau de toiture SBS : 5 rouleaux, clous pour shingle et feutre de toit, EPDM, gouttières, porte additionnelle. Pour plus d'informations, veuillez consulter la liste des accessoires pages 242-255.

# PALMAKO ABRIS DE JARDIN ELLA 13,1 m<sup>2</sup>

NUMÉRO D'ARTICLE : 108218

NOUVEAU!

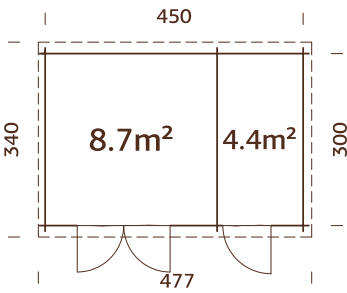

## OPTIONS DE TRAITEMENT



**108219**  
Traitement par bain marron

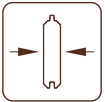

28 mm



**108220**  
Traitement par bain gris vintage

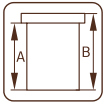

A: 199 cm  
B: 214 cm



**108221**  
Traitement par bain blanc translucide

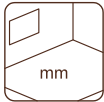

NB! Plancher en option !  
19 mm

## CARACTÉRISTIQUES DU PRODUIT

**Dimension des madriers :**  
470x320 cm

**Volume :** 26,8 m<sup>3</sup>

**Type porte/fenêtre :** Garden

**Vitrage porte/fenêtre :**

Vitrage verre, 4 mm

**Dimensions utiles de la porte :** 151x175 cm

**Seuil de porte :** Seuil de porte plat et couvert en inox

## ACCESSOIRES

Plancher, Feutre de toit noir (sous-couche) : 3 rouleaux, matériau de toiture SBS : 3 rouleaux, clous pour shingle et feutre de toit, EPDM, gouttières, porte additionnelle. Pour plus d'informations, veuillez consulter la liste des accessoires pages 242-255.

**Lames de toit :** 19 mm

**Superficie du toit :** 15,8 m<sup>2</sup>

**Pente de toit :** 2,2°

**Dimensions au sol :** 13,5 m<sup>2</sup>

# PALMAKO ABRIS DE JARDIN ELLA 13,1+3,9 m<sup>2</sup>

NUMÉRO D'ARTICLE : 108222

NOUVEAU!

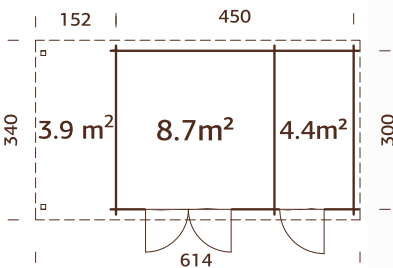

Peut être monté dans l'autre sens !



## OPTIONS DE TRAITEMENT



**108223**  
Traitement par bain marron

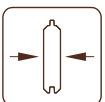

28 mm

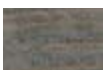

**108224**  
Traitement par bain gris vintage

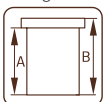

A: 199 cm  
B: 214 cm



**108225**  
Traitement par bain blanc translucide



NB! Plancher en option !  
19 mm

## CARACTÉRISTIQUES DU PRODUIT

**Dimension des madriers :**  
610x320 cm

**Volume :** 26,8+8,0 m<sup>3</sup>

**Type porte/fenêtre :** Garden

**Vitrage porte/fenêtre :**

Vitrage verre, 4 mm

**Dimensions utiles de la porte :** 151x175 cm

**Seuil de porte :** Seuil de porte plat et couvert en inox

## ACCESSOIRES

Plancher, Feutre de toit noir (sous-couche) : 5 rouleaux, matériau de toiture SBS : 5 rouleaux, clous pour shingle et feutre de toit, EPDM, gouttières, porte additionnelle. Pour plus d'informations, veuillez consulter la liste des accessoires pages 242-255.

**Lames de toit :** 19 mm

**Superficie du toit :** 20,9 m<sup>2</sup>

**Pente de toit :** 2,2°

**Dimensions au sol :** 17,8 m<sup>2</sup>

# PALMAKO ABRIS DE JARDIN LEA 14,2 m<sup>2</sup>

NUMÉRO D'ARTICLE : 101728

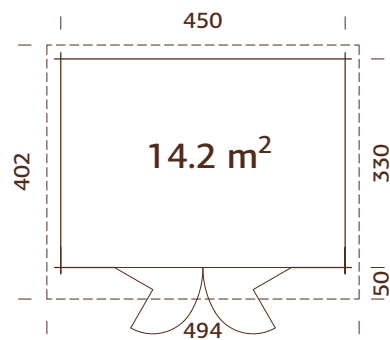

Portes pliantes

Double vitrage



## OPTIONS DE TRAITEMENT



**101729**  
Traitement par bain marron

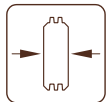

**44 mm**



**101731**  
Traitement par bain gris vintage

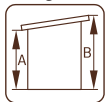

**A: 211 cm**  
**B: 244 cm**



**101730**  
Traitement par bain blanc translucide

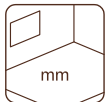

**Inclus**  
**19 mm**

## CARACTÉRISTIQUES DU PRODUIT

**Dimension des madriers :**

470x350 cm

**Volume :** 31,6 m<sup>3</sup>

**Type porte/fenêtre :**

Garden+

**Vitrage porte/fenêtre :**

Double vitrage, trempé,  
4-9-4 mm

**Dimensions utiles de la**

**porte :** 265x183 cm

**Seuil de porte :** Seuil de

porte plat et couvert en inox

**Lames de toit :** 19 mm

**Superficie du toit :** 19,2 m<sup>2</sup>

**Pente de toit :** 4,0°

**Dimensions au sol :** 14,9 m<sup>2</sup>

## ACCESSOIRES

Feutre de toit (sous-couche) : 3 rouleaux, matériau de toiture SBS : 3 rouleaux, clous pour shingle et feutre de toit, EPDM, gouttières, annexe, auvent. Pour plus d'informations, veuillez consulter la liste des accessoires pages 242-255.

# PALMAKO ABRIS DE JARDIN LEA 19,4 m<sup>2</sup>

NUMÉRO D'ARTICLE : 101736

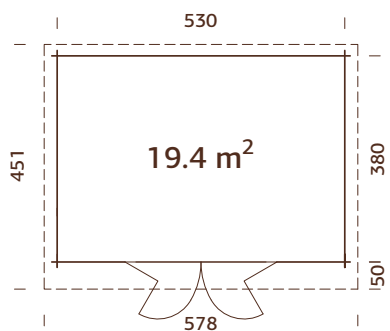

Portes pliantes

Double vitrage



## OPTIONS DE TRAITEMENT



**101737**  
Traitement par bain marron

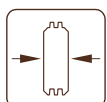

**44 mm**

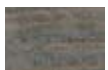

**101739**  
Traitement par bain gris vintage

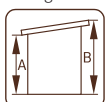

**A: 200 cm**  
**B: 249 cm**



**101738**  
Traitement par bain blanc translucide

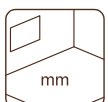

**Inclus**  
**19 mm**

## CARACTÉRISTIQUES DU PRODUIT

**Dimension des madriers :**

550x400 cm

**Volume :** 42,0 m<sup>3</sup>

**Type porte/fenêtre :** Garden+

**Vitrage porte/fenêtre :** Double

vitrage, trempé, 4-9-4 mm

**Dimensions utiles de la porte**

: 265x183 cm

**Seuil de porte :** Seuil de porte

plat et couvert en inox

**Lames de toit :** 19 mm

**Superficie du toit :** 25,8 m<sup>2</sup>

**Pente de toit :** 5,2°

**Dimensions au sol :** 20,1 m<sup>2</sup>

## ACCESSOIRES

Feutre de toit (sous-couche) : 6 rouleaux, matériau de toiture SBS : 6 rouleaux, clous pour shingle et feutre de toit, EPDM, gouttières, annexe, auvent. Pour plus d'informations, veuillez consulter la liste des accessoires pages 242-255.

# PALMAKO ABRIS DE JARDIN BRET 14,8 m<sup>2</sup>

NUMÉRO D'ARTICLE : 102205

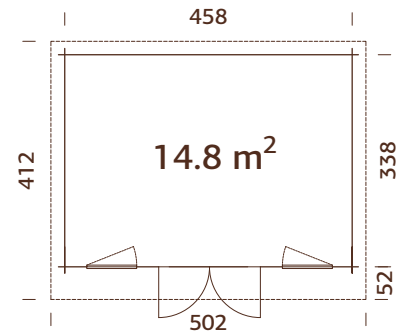

Double vitrage

## CARACTÉRISTIQUES DU PRODUIT

### Dimension des madriers :

478x358 cm

Volume : 34,8 m<sup>3</sup>

### Type porte/fenêtre :

Garden+

### Vitrage porte/fenêtre :

Double vitrage, 3-6-3 mm

### Dimensions utiles

de la fenêtre : 66x168 cm

Dimensions utiles de la

porte : 151x186 cm

Seuil de porte : Seuil de

porte plat et couvert en inox

Lames de toit : 19 mm

Superficie du toit : 20,4 m<sup>2</sup>

Pente de toit : 2,8°

Dimensions au sol : 16,4 m<sup>2</sup>

## OPTIONS DE TRAITEMENT



**102206**

Traitement par

bain marron

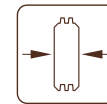

44 mm



**102208**

Traitement par

bain gris vintage

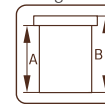

A: 214 cm  
B: 249 cm



**102207**

Traitement par bain

blanc translucide

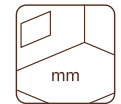

NB! Plancher  
en option !  
19 mm

## ACCESSOIRES

Plancher, feutre de toit (sous-couche) : 5 rouleaux, matériau de toiture SBS : 5 rouleaux, clous pour shingle et feutre de toit, EPDM, annexe, auvent. Pour plus d'informations, veuillez consulter la liste des accessoires pages 242-255.

# PALMAKO ABRIS DE JARDIN BRET 19,9 m<sup>2</sup>

NUMÉRO D'ARTICLE : 102218

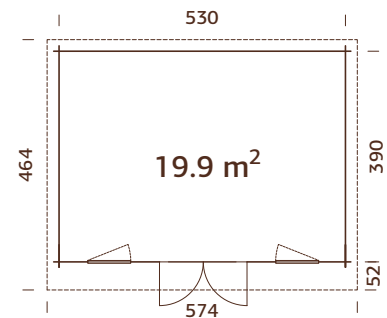

Double vitrage

## CARACTÉRISTIQUES DU PRODUIT

### Dimension des madriers :

550x410 cm

Volume : 46,8 m<sup>3</sup>

### Type porte/fenêtre :

Garden+

### Vitrage porte/fenêtre :

Double vitrage, 3-6-3 mm

Dimensions utiles

de la fenêtre : 66x168 cm

Dimensions utiles de la

porte : 151x186 cm

Seuil de porte : Seuil de

porte plat et couvert en inox

Lames de toit : 19 mm

Superficie du toit : 26,3 m<sup>2</sup>

Pente de toit : 2,4°

Dimensions au sol : 20,7 m<sup>2</sup>

## OPTIONS DE TRAITEMENT



**102219**

Traitement par

bain marron

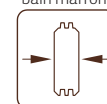

44 mm



**102221**

Traitement par

bain gris vintage

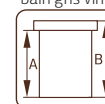

A: 214 cm  
B: 249 cm



**102220**

Traitement par bain

blanc translucide

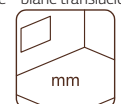

NB! Plancher  
en option !  
19 mm

## ACCESSOIRES

Plancher, feutre de toit (sous-couche) : 6 rouleaux, matériau de toiture SBS : 6 rouleaux, clous pour shingle et feutre de toit, EPDM, annexe, auvent. Pour plus d'informations, veuillez consulter la liste des accessoires pages 242-255.

# PALMAKO ABRIS DE JARDIN LISA 11,5 m<sup>2</sup>

NUMÉRO D'ARTICLE : 102281

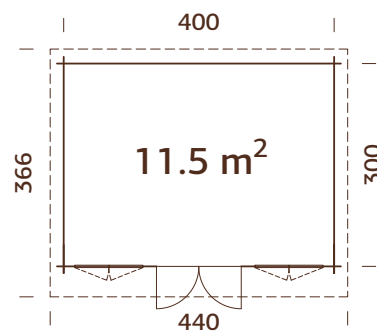

Croisillons de portes et de fenêtres inclus.



## CARACTÉRISTIQUES DU PRODUIT

### Dimension des madriers :

420x320 cm

Volume : 25,6 m<sup>3</sup>

Type porte/fenêtre : Garden

Vitrage porte/fenêtre :

Vitrage verre, 4 mm

### Dimensions utiles

de la fenêtre : 90x123 cm

Dimensions utiles de la

porte : 114x186 cm

Seuil de porte : Seuil de

porte plat et couvert en inox

Lames de toit : 19 mm

Superficie du toit : 16,1 m<sup>2</sup>

Pente de toit : 4,4°

Dimensions au sol : 12,0 m<sup>2</sup>

## OPTIONS DE TRAITEMENT



**102282**

Traitement par bain marron

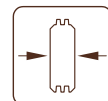

**34 mm**



**102284**

Traitement par bain gris vintage

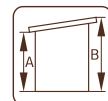

**A: 211 cm**

**B: 234 cm**



**102283**

Traitement par bain blanc translucide

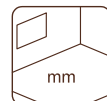

**Inclus**

**19 mm**

## ACCESSOIRES

Feutre de toit (sous-couche) : 3 rouleaux, matériau de toiture SBS : 3 rouleaux, clous pour shingle et feutre de toit, EPDM, gouttières, annexe, auvent. Pour plus d'informations, veuillez consulter la liste des accessoires pages 242-255.

# PALMAKO ABRIS DE JARDIN LISA 14,2 m<sup>2</sup>

NUMÉRO D'ARTICLE : 102197

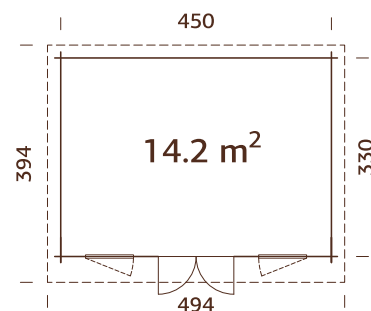

Double vitrage  
Croisillons de portes et de fenêtres inclus.



## CARACTÉRISTIQUES DU PRODUIT

### Dimension des madriers :

470x350 cm

Volume : 31,6 m<sup>3</sup>

Type porte/fenêtre :

Garden+

### Vitrage porte/fenêtre :

Double vitrage, 3-6-3 mm

Dimensions utiles

de la fenêtre : 60x111 cm

Dimensions utiles de la

porte : 151x175 cm

Seuil de porte : Seuil de

porte plat et couvert en inox

Lames de toit : 19 mm

Superficie du toit : 19,2 m<sup>2</sup>

Pente de toit : 4,0°

Dimensions au sol : 14,9 m<sup>2</sup>

## OPTIONS DE TRAITEMENT



**102198**

Traitement par bain marron

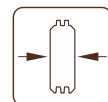

**44 mm**



**102200**

Traitement par bain gris vintage

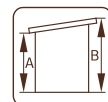

**A: 211 cm**

**B: 239 cm**



**102199**

Traitement par bain blanc translucide

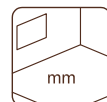

**Inclus**

**19 mm**

## ACCESSOIRES

Feutre de toit (sous-couche) : 3 rouleaux, matériau de toiture SBS : 3 rouleaux, clous pour shingle et feutre de toit, EPDM, gouttières, terrasse, annexe, auvent, porte et fenêtre supplémentaires. Pour plus d'informations, veuillez consulter la liste des accessoires pages 242-255.

# PALMAKO ABRI DE JARDIN LISA 19,4 m<sup>2</sup>

NUMÉRO D'ARTICLE : 101749

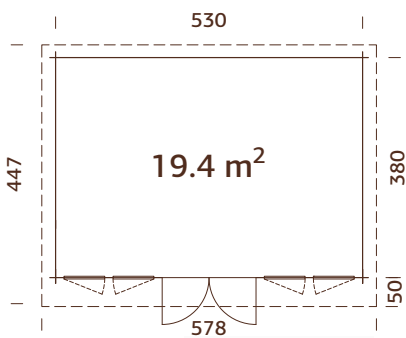

Double vitrage  
Croisillons de portes  
et de fenêtres inclus.



## OPTIONS DE TRAITEMENT



**101750**  
Traitement par  
bain marron

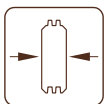

**44 mm**

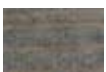

**101752**  
Traitement par  
bain gris vintage

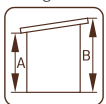

**A: 200 cm**  
**B: 234 cm**



**101751**  
Traitement par bain  
blanc translucide

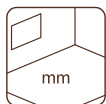

**Inclus**  
**19 mm**

## CARACTÉRISTIQUES DU PRODUIT

**Dimension des madriers :**

550x400 cm

**Volume :** 41,9 m<sup>3</sup>

**Type porte/fenêtre :**

Garden+

**Vitrage porte/fenêtre :**

Double vitrage, 3-6-3 mm

**Dimensions utiles**

**de la fenêtre :** 60x111 cm

**Dimensions utiles de la**

**porte :** 151x175 cm

**Seuil de porte :** Seuil de

porte plat et couvert en inox

**Lames de toit :** 19 mm

**Superficie du toit :** 25,4 m<sup>2</sup>

**Pente de toit :** 5,2°

**Dimensions au sol :** 20,1 m<sup>2</sup>

## ACCESSOIRES

Feutre de toit (sous-couche) : 6 rouleaux, matériau de toiture SBS : 6 rouleaux, clous pour shingle et feutre de toit, EPDM, gouttières, annexe, auvent, porte et fenêtre supplémentaires. Pour plus d'informations, veuillez consulter la liste des accessoires page 242-255.

# PALMAKO ABRIS DE JARDIN HEIDI 11,7 m<sup>2</sup>

NUMÉRO D'ARTICLE : 106355

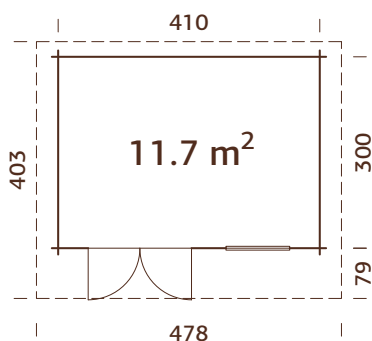

## CARACTÉRISTIQUES DU PRODUIT

### Dimension des madriers :

430x320 cm

Volume : 26,7 m<sup>3</sup>

Type porte/fenêtre : Summer

Vitrage porte/fenêtre : Double vitrage, trempé, 4-9-4 mm

### Fenêtre fixe,

dimensions : 90x168 cm

### Dimensions utiles

de la porte : 151x183 cm

Seuil de porte : Seuil de porte plat et couvert en inox

Lames de toit : 19 mm

Superficie du toit : 18,6 m<sup>2</sup>

Pente de toit : 2,2°

Dimensions au sol : 12,3 m<sup>2</sup>

## ACCESSOIRES

Feutre de toit (sous-couche) : 3 rouleaux, matériau de toiture SBS : 3 rouleaux, clous pour shingle et feutre de toit, EPDM, gouttières. Pour plus d'informations, veuillez consulter la liste des accessoires pages 242-255.

Double vitrage

## OPTIONS DE TRAITEMENT



**107283**

Traitement par bain marron

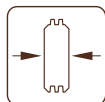

44 mm



**107284**

Traitement par bain gris vintage

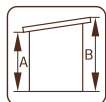

A: 222 cm  
B: 244 cm



**107286**

Traitement par bain blanc translucide

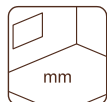

Inclus  
19 mm



# PALMAKO ABRIS DE JARDIN HEIDI 19,7 m<sup>2</sup>

NUMÉRO D'ARTICLE : 106370

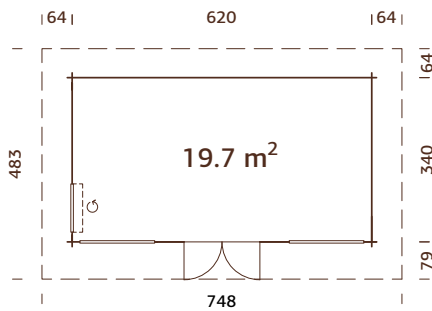

## CARACTÉRISTIQUES DU PRODUIT

### Dimension des madriers :

640x360 cm

Volume : 49,5 m<sup>3</sup>

Type porte/fenêtre : Summer

Vitrage porte/fenêtre : Double vitrage, trempé, 4-9-4 mm

### Dimensions utiles

de la fenêtre : 90x196 cm

Fenêtre fixe, dimensions : 143x194 cm

Dimensions utiles de la porte : 148x201 cm

Seuil de porte : Seuil de porte plat et couvert en inox

Lames de toit : 19 mm

Superficie du toit : 36,5 m<sup>2</sup>

Pente de toit : 9,2°

Dimensions au sol : 21,1 m<sup>2</sup>

## ACCESSOIRES

Feutre de toit (sous-couche) : 6 rouleaux, matériau de toiture SBS : 6 rouleaux, clous pour shingle et feutre de toit, EPDM, gouttières. Pour plus d'informations, veuillez consulter la liste des accessoires pages 242-255.

Double vitrage

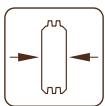

70 mm

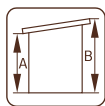

A: 236 cm  
B: 314 cm

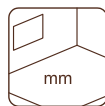

Inclus  
28 mm

# PALMAKO ABRIS DE JARDIN HEIDI 22,8 m<sup>2</sup>

NUMÉRO D'ARTICLE : 106381

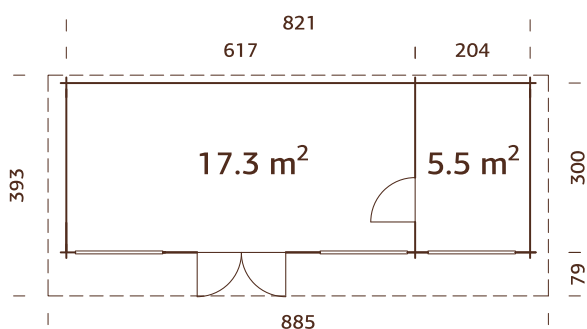

## CARACTÉRISTIQUES DU PRODUIT

### Dimension des madriers :

840x320 cm

**Volume :** 59,2 m<sup>3</sup>

**Type porte/fenêtre :** Summer

**Vitrage porte/fenêtre :**

Double vitrage, trempé,  
4-9-4 mm

**Fenêtre fixe, dimensions :**

143x194 cm, 143x42 cm

### Dimensions utiles de la porte :

73x195 cm, 148x201 cm

**Seuil de porte :** Seuil de porte  
plat et couvert en inox

**Lames de toit :** 19 mm

**Superficie du toit :** 34,6 m<sup>2</sup>

**Pente de toit :** 9,0°

**Dimensions au sol :** 24,6 m<sup>2</sup>

## ACCESSOIRES

Feutre de toit (sous-couche) : 6 rouleaux, matériau de toiture SBS : 6 rouleaux, clous pour shingle et feutre de toit, gouttières. Pour plus d'informations, veuillez consulter la liste des accessoires pages 242-255.

Double vitrage

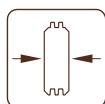

70 mm

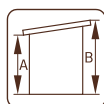

**A: 236 cm**  
**B: 270 cm**

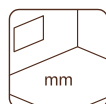

**Inclus**  
**28 mm**

# COUVERTURE POUR LES ABRIS TOIT PLAT

Dans cette partie du catalogue, nous vous avons présenté nos abris à toit plat. La question qui revient couramment est : quelle couverture faut-il utiliser pour un abri toit plat? Comme vous l'avez peut-être remarqué sous la partie <<ACCESSOIRES>> de chaque abri à toit plat, il est proposé une couverture de toit appelée EPDM, en caoutchouc recyclé (éthylène propylène diène monomère).



## Quels sont les avantages de l'EPDM ? :

- Réduit les éventuels problèmes de condensation
- Durée de vie importante (une vingtaine d'années en moyenne)
- L'EPDM est la membrane la plus flexible et la plus résistante. Elle résiste aussi bien aux fortes chaleurs qu'à des conditions de froid extrême.

## Pour les climats plus froids, l'EPDM peut vous aider à :

- Réduire les coûts de chauffage
- Réduire l'empreinte carbone grâce à la réduction des coûts de chauffage
- Réduire les risques d'infiltrations liés à l'accumulation de neige et de glace

L'EPDM que nous vous offrons est disponible en plusieurs dimensions. Pour trouver la référence correspondante à votre abri, veuillez consulter le tableau récapitulatif des options disponibles à la fin de chaque groupe de produits. Vous trouvez cette information également à la fin du catalogue.

Notre kit EPDM inclut la colle. L'installation est simple, une notice de pose est comprise dans l'emballage.



# ACCESSOIRES

VOIR ACCESSOIRES, PAGES 242-255



Abri	N° art.	Plancher <sup>1</sup>	Feutre de toit, rouleaux	Matériau de toiture SBS, rouleaux	Crous pour shingle et feutre de toit, 1 kg	EPDM <sup>2</sup>	Couttières	Auvent	Panneau de mur	Porte additionnelle	Fenêtre additionnelle
Lara 6,0 m <sup>2</sup>	101450	102963	107210, 2 rouleaux	107214, 2 rouleaux	107930	107169	106626	103168			103311
Lara 6,0+5,9 m <sup>2</sup>	101587	102963	107210, 5 rouleaux	107214, 5 rouleaux	107930	107172	106628	103168	102850		103311
Lara 8,4 m <sup>2</sup>	101547	103003	107210, 2 rouleaux	107214, 2 rouleaux	107930	107169	106627	103168			103311
Lara 8,4+5,9 m <sup>2</sup>	101603	103003	107210, 5 rouleaux	107214, 5 rouleaux	107930	107168	106626 + 106627	103168	102850		103311
Lara 12,7 m <sup>2</sup>	101329	103046	107210, 3 rouleaux	107214, 3 rouleaux	107930	107166	106628	103168			103311
Elsa 8,7 m <sup>2</sup>	101851	102994	107210, 3 rouleaux	107214, 3 rouleaux	107930	107170	106627	103168			
Elsa 8,7+8,1 m <sup>2</sup>	101868	102994	107210, 5 rouleaux	107214, 5 rouleaux	107930	107168	106626 + 106627	103168	102832		
Elsa 9,6 m <sup>2</sup>	101552	103007	107210, 3 rouleaux	107214, 3 rouleaux	107930	107170	106627	103168			
Elsa 9,6+8,1 m <sup>2</sup>	101619	103007	107210, 5 rouleaux	107214, 5 rouleaux	107930	107168	106626 + 106627	103168	102832		
Elsa 11,3 m <sup>2</sup>	102006	103034	107210, 3 rouleaux	107214, 3 rouleaux	107930	107170	107375	103168			
Elsa 11,3+8,1 m <sup>2</sup>	102014	103034	107210, 5 rouleaux	107214, 5 rouleaux	107930	107168	2 x 106627	103168	102832		
Ella 6,9 m <sup>2</sup>	101453	102967	107210, 2 rouleaux	107214, 2 rouleaux	107930	107169	106626			105530	
Ella 8,7 m <sup>2</sup>	101543	102994	107210, 3 rouleaux	107214, 3 rouleaux	107930	107170	106627			105530	
Ella 6,9+8,2 m <sup>2</sup>	101595	102967	107210, 5 rouleaux	107214, 5 rouleaux	107930	107172	106628			105530	
Ella 6,9+10,0 m <sup>2</sup>	101607	102967	107210, 5 rouleaux	107214, 5 rouleaux	107930	107168	106626 + 106627			105530	
Ella 8,7+8,2 m <sup>2</sup>	101611	102994	107210, 5 rouleaux	107214, 5 rouleaux	107930	107168	106626 + 106627			105530	
Ella 8,7+10,0 m <sup>2</sup>	101623	102994	107210, 5 rouleaux	107214, 5 rouleaux	107930	107168	106626 + 106627			105530	
Ella 13,1 m <sup>2</sup>	108218	108279	107210, 3 rouleaux	107214, 3 rouleaux	107930	107166	107375			105530	
Ella 13,1+3,9 m <sup>2</sup>	108222	108279	107210, 5 rouleaux	107214, 5 rouleaux	107930	108276	106626 + 106627			105530	

<sup>1</sup> Solives traitées incluses.

<sup>2</sup> La colle pour l'installation de l'EPDM est incluse.

Le Numéro d'article est indiqué pour les articles non traités. Pour les articles traités, contactez notre équipe de vente.

# ACCESSOIRES

VOIR ACCESSOIRES, PAGES 242-255

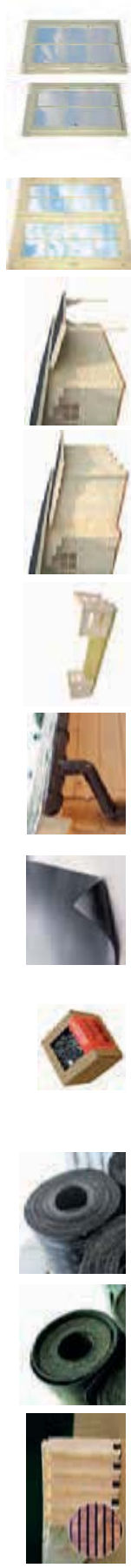

Abri	N° art.	Plancher <sup>1</sup>	Feutre de toit, rouleaux	Matériau de toiture SBS, rouleaux	Clous pour shingle et feutre de toit, 1 kg	EPDM <sup>2</sup>	Gouttières	Terrasse	Annexe	Auvent	Porte additionnelle	Fenêtre additionnelle
Lea 14,2 m <sup>2</sup>	101728		107210 3 rouleaux	107214 3 rouleaux	107930	107171	107375		102801	103168		
Lea 19,4 m <sup>2</sup>	101736		107210 6 rouleaux	107214 6 rouleaux	107930	107173	106628		102801	103168		
Bret 14,8 m <sup>2</sup>	102205	103058	107210 5 rouleaux	107214 5 rouleaux	107930	107172			102801	103168		
Bret 19,9 m <sup>2</sup>	102218	103078	107210 6 rouleaux	107214 6 rouleaux	107930	107173			102801	103168		
Lisa 11,5 m <sup>2</sup>	102281		107210 3 rouleaux	107214 3 rouleaux	107930	107166	106627		102801	103168		
Lisa 14,2 m <sup>2</sup>	102197		107210 3 rouleaux	107214 3 rouleaux	107930	107171	105289		102801	103168	103571	103360 103356
Lisa 19,4 m <sup>2</sup>	101749		107210 6 rouleaux	107214 6 rouleaux	107930	107173	106628		102801	103168	103571	103360 103356
Heidi 11,7 m <sup>2</sup>	106355		107210 3 rouleaux	107214 3 rouleaux	107930	107171	107375					
Heidi 19,7 m <sup>2</sup>	106370		107210 6 rouleaux	107214 6 rouleaux	107930	107173	2 x 106627					
Heidi 22,8 m <sup>2</sup>	106381		107210 6 rouleaux	107214 6 rouleaux	107930	106628 + 106626						

<sup>1</sup> Solives traitées incluses.

<sup>2</sup> La colle pour l'installation de l'EPDM est incluse.

Le Numéro d'article est indiqué pour les articles non traités. Pour les articles traités, contactez notre équipe de vente.



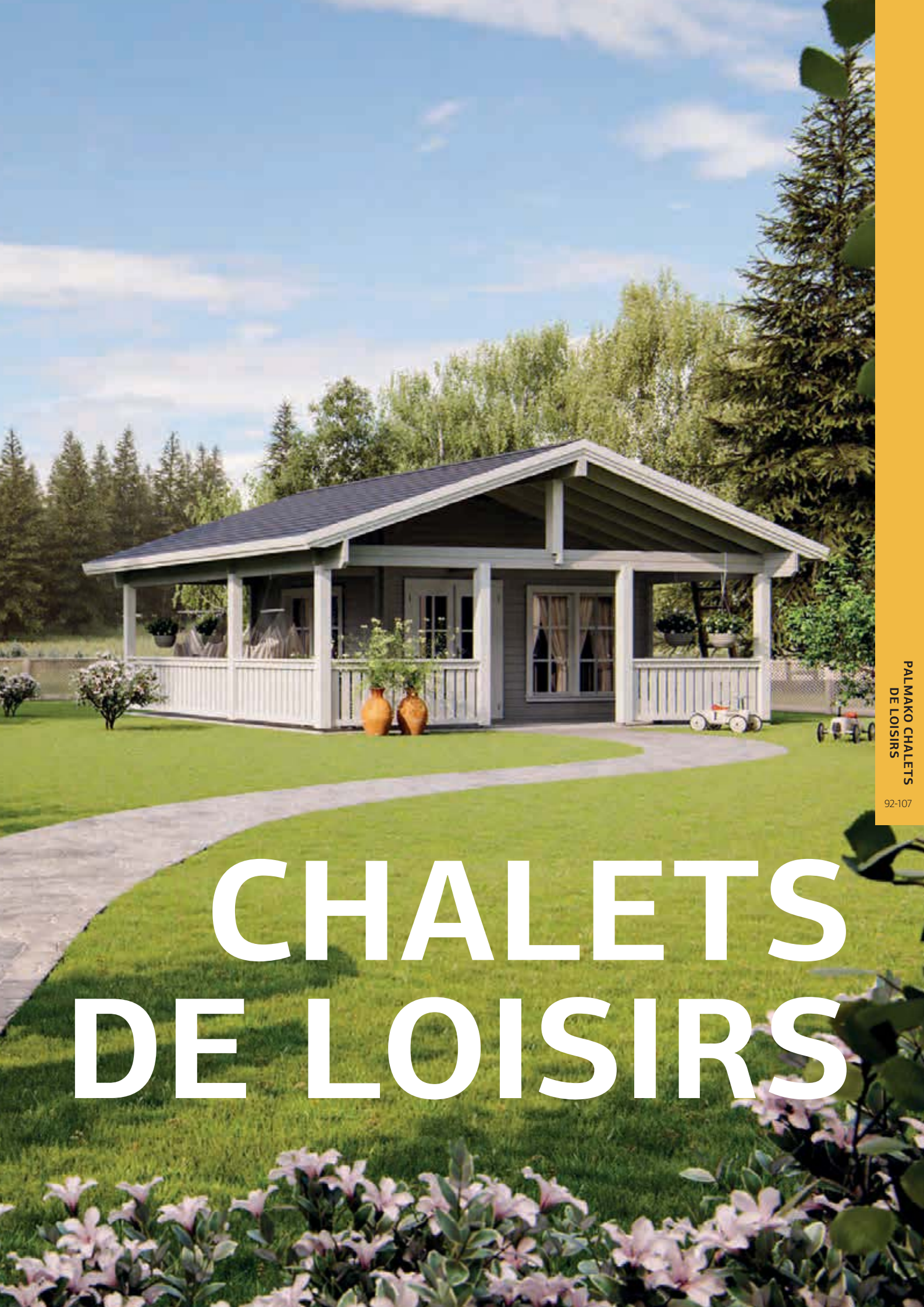

# CHALET DE LOISIRS

# CHALETS DE LOISIRS



PALMAKO CHALET DE LOISIRS SANDRA 21,5+3,7 m<sup>2</sup>



PALMAKO CHALET DE LOISIRS SANDRA 25,6+11,1 m<sup>2</sup>



PALMAKO CHALET DE LOISIRS SANDRA 29,9 m<sup>2</sup>



PALMAKO CHALET DE LOISIRS EMILY 39,2 m<sup>2</sup>



PALMAKO CHALET DE LOISIRS EMILY 40,1+5,2 m<sup>2</sup>



PALMAKO CHALET DE LOISIRS AGNETA 18,8+12,5 m<sup>2</sup>



PALMAKO CHALET DE LOISIRS AGNETA 18,8+28,8 m<sup>2</sup>



PALMAKO CHALET DE LOISIRS ANNA 26,8 m<sup>2</sup>



PALMAKO CHALET DE LOISIRS ANNA 26,8+1,9 m<sup>2</sup>



# PALMAKO CHALET DE LOISIRS SANDRA 21,5+3,7 m<sup>2</sup>

NUMÉRO D'ARTICLE : 106567



## CARACTÉRISTIQUES DU PRODUIT

### Dimension des

**madriers** : 620x470 cm

**Volume** : 59,7 m<sup>3</sup>

**Terrasse** : 329x104 cm

**Type porte/fenêtre** : Summer

**Vitrage porte/fenêtre** :

Double vitrage, 3-9-3 mm

**Dimensions utiles**

**de la fenêtre** : 76x92 cm

### Dimensions utiles de la porte :

73x195 cm

**Seuil de porte** : Seuil de porte

plat et couvert en inox

**Lames de toit** : 19 mm

**Superficie du toit** : 36,0 m<sup>2</sup>

**Pente de toit** : 20,4°

**Dimension au sol**

**(terrasse incluse)** : 27,0 m<sup>2</sup>

## ACCESSOIRES

Feutre de toit (sous-couche) : 7 rouleaux, matériau de toiture SBS : 7 rouleaux,

shingles : 14 paquets, clous pour shingle et feutre de toit, volets, jardinières.

Pour plus d'informations, veuillez consulter la liste des accessoires pages 242-255.

Double vitrage.

Pannes robustes en lamellé collé.

Lames de terrasse traitées.

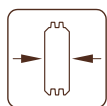

70 mm

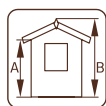

**A: 230 cm**  
**B: 320 cm**

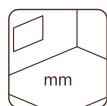

**Inclus**  
**28 mm**

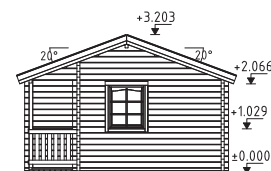
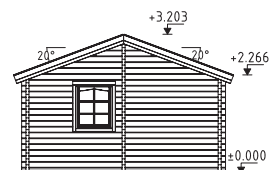

# PALMAKO CHALET DE LOISIRS SANDRA 25,6+11,1 m<sup>2</sup>

NUMÉRO D'ARTICLE : 106210



## CARACTÉRISTIQUES DU PRODUIT

### Dimension des

madriers : 791x370(520) cm

Volume : 106,2 m<sup>3</sup>

Terrasse : 771x146 cm

Type porte/fenêtre : Summer

Vitrage porte/fenêtre :

Double vitrage, 3-9-3 mm

Dimensions utiles de la

fenêtre : 44x44 cm, 119x117 cm

### Dimensions utiles de la porte :

60x187 cm, 73x187 cm,

151x186 cm

Seuil de porte : Seuil de porte

plat et couvert en inox

Lames de toit : 19 mm

Superficie du toit : 48,5 m<sup>2</sup>

Pente de toit : 19,2°

Dimension au sol

(terrasse incluse) : 38,6 m<sup>2</sup>

## ACCESSOIRES

Feutre de toit (sous-couche) : 9 rouleaux, matériau de toiture SBS : 9 rouleaux, shingles : 18 paquets, clous pour shingle et feutre de toit, jardinières. Pour plus d'informations, veuillez consulter la liste des accessoires pages 242-255.

Double vitrage.

Lames de terrasse traitées.

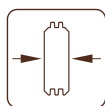

44 mm

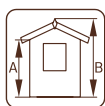

A: 239 cm  
B: 335 cm

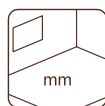

Inclus  
19 mm

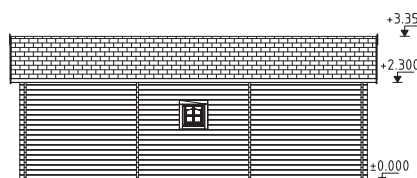
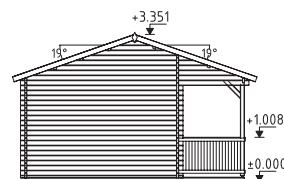

# PALMAKO CHALET DE LOISIRS SANDRA 29,9 m<sup>2</sup>

NUMÉRO D'ARTICLE : 106214



## CARACTÉRISTIQUES DU PRODUIT

### Dimension des

**madrers** : 605x410 cm

**Volume** : 65,6 m<sup>3</sup>

**Type porte/fenêtre** : Summer

**Vitrage porte/fenêtre** :

Double vitrage, 3-9-3 mm

**Dimensions utiles de la fenêtre** :

44x44 cm, 76x87 cm, 117x87 cm

**Dimensions utiles de la porte** :

73x186 cm, 151x186 cm

**Seuil de porte** : Seuil de porte plat et couvert en inox

**Lames de toit** : 19 mm

**Superficie du toit** : 37,7 m<sup>2</sup>

**Pente de toit** : 32,1°

**Dimension au sol** : 22,8 m<sup>2</sup>

**Rez-de-chaussée** : 21,7 m<sup>2</sup>

**Premier étage** : 8,2 m<sup>2</sup>

## ACCESSOIRES

Feutre de toit (sous-couche) : 8 rouleaux, matériau de toiture SBS : 8 rouleaux, shingles : 15 paquets, clous pour shingle et feutre de toit, volets, jardinières, porte et fenêtre supplémentaires. Pour plus d'informations, veuillez consulter la liste des accessoires pages 242-255.

Double vitrage.

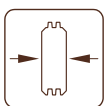

44 mm

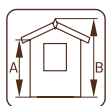

**A**: 239 cm  
**B**: 370 cm

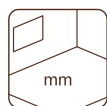

**Inclus**  
**19 mm**

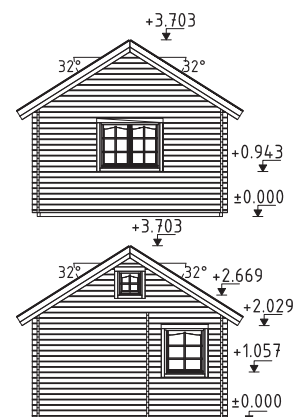
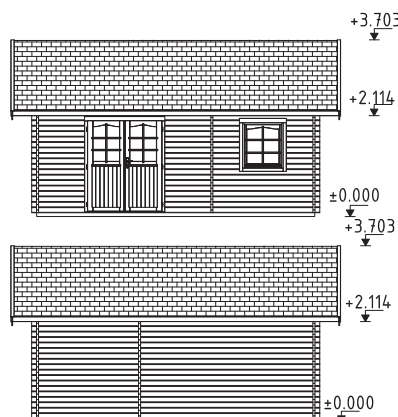

# PALMAKO CHALET DE LOISIRS EMILY 39,2 m<sup>2</sup>

NUMÉRO D'ARTICLE : 106569



## CARACTÉRISTIQUES DU PRODUIT

### Dimension des

madriers : 660x780 cm

Volume : 102,2 m<sup>3</sup>

Type porte/fenêtre : Summer

Vitrage porte/fenêtre :

Double vitrage, 3-9-3 mm

Dimensions utiles de la fenêtre :

44x44 cm, 76x92 cm, 117x92 cm

### Dimensions utiles

de la porte : 73x195 cm

Seuil de porte : Seuil de porte plat et couvert en inox

Lames de toit : 19 mm

Superficie du toit : 53,9 m<sup>2</sup>

Pente de toit : 15,8°

Dimension au sol : 42,0 m<sup>2</sup>

## ACCESSOIRES

Feutre de toit (sous-couche) : 10 rouleaux, matériau de toiture SBS : 10 rouleaux, shingles : 21 paquets, clous pour shingle et feutre de toit, volets, jardinières, fenêtre additionnelle. Pour plus d'informations, veuillez consulter la liste des accessoires pages 242-255.

Double vitrage.

Pannes robustes en lamellé collé.

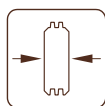

70 mm

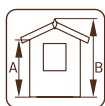

A: 230 cm  
B: 310 cm

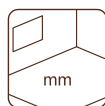

Inclus  
28 mm

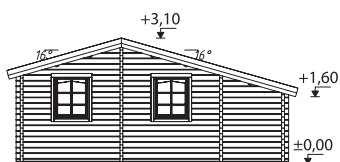
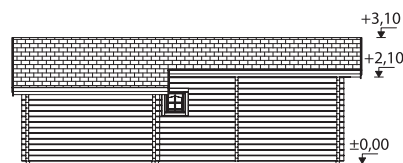
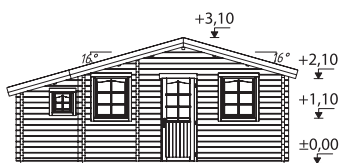

PALMAKO CHALET DE LOISIRS EMILY 40,1+5,2 m<sup>2</sup>

NUMÉRO D'ARTICLE : 106566



## CARACTÉRISTIQUES DU PRODUIT

## Dimension des madriers :

590x570 cm

Volume : 79,8 m<sup>3</sup>

Terrasse : 339x153 cm

Type porte/fenêtre : Summer

Vitrage porte/fenêtre :

Double vitrage, 3-9-3 mm

Dimensions utiles de la fenêtre :

44x44 cm, 76x92 cm, 117x92 cm

## Dimensions utiles

de la porte : 73x195 cm

Seuil de porte : Seuil de porte plat et couvert en inox

Lames de toit : 19 mm

Superficie du toit : 41,9 m<sup>2</sup>

Pente de toit : 24,8°

Dimension au sol (terrasse incluse) : 31,4 m<sup>2</sup>Rez-de-chaussée : 23,7+5,2 m<sup>2</sup>Premier étage : 16,4 m<sup>2</sup>

## ACCESSOIRES

Feutre de toit (sous-couche) : 9 rouleaux, matériau de toiture SBS : 9 rouleaux, shingles : 16 paquets, clous pour shingle et feutre de toit, volets, jardinières, fenêtre additionnelle. Pour plus d'informations, veuillez consulter la liste des accessoires pages 242-255.

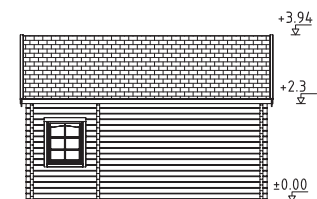
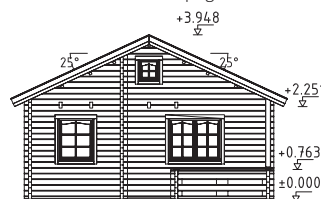

Double vitrage.

Pannes robustes en lamellé collé.

Lames de terrasse traitées.

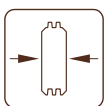

70 mm

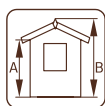
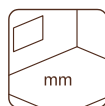
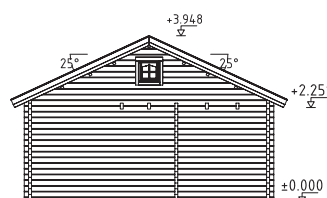
A: 256 cm  
B: 395 cmInclus  
28 mm

# PALMAKO CHALET DE LOISIRS AGNETA 18,8+12,5 m<sup>2</sup>

NUMÉRO D'ARTICLE : 106522

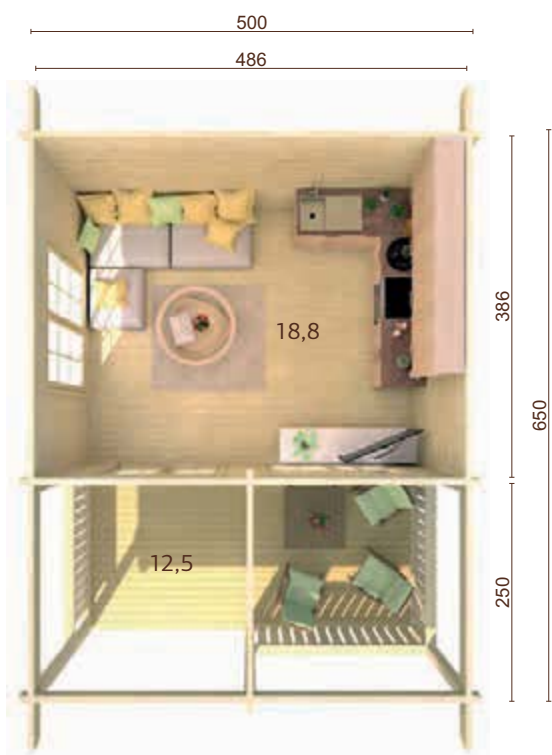

## CARACTÉRISTIQUES DU PRODUIT

<b>Dimensions des madriers :</b> 520x420 cm	<b>Dimensions utiles de la fenêtre :</b> 170x161 cm
<b>Dimensions des madriers terrasse incluse :</b> 520x650 cm	<b>Dimensions utiles de la porte :</b> 155x200 cm
<b>Volume :</b> 58,1 m <sup>3</sup>	<b>Seuil de porte :</b> Seuil de porte plat et couvert en inox
<b>Terrasse :</b> 250x500 cm	<b>Lames de toit :</b> 19 mm
<b>Type porte/fenêtre :</b> Summer	<b>Superficie du toit :</b> 47,3 m <sup>2</sup>
<b>Vitrage porte/fenêtre :</b> Double vitrage, 3-9-3 mm	<b>Pente de toit :</b> 18,0°
	<b>Dimension au sol (terrasse incluse) :</b> 32,3 m <sup>2</sup>

## ACCESSOIRES

Feutre de toit (sous-couche) : 7 rouleaux, matériau de toiture SBS : 7 rouleaux, shingles : 18 paquets, clous pour shingle et feutre de toit. Pour plus d'informations, veuillez consulter la liste des accessoires pages 242-255.

Double vitrage.

Peut être monté dans l'autre sens !

Lames de terrasse traitées.

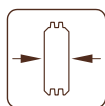
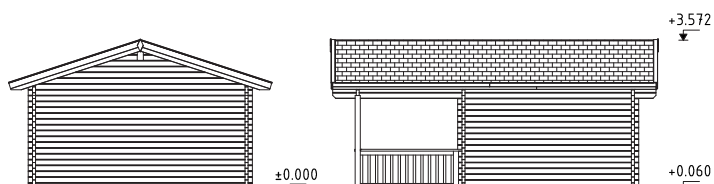
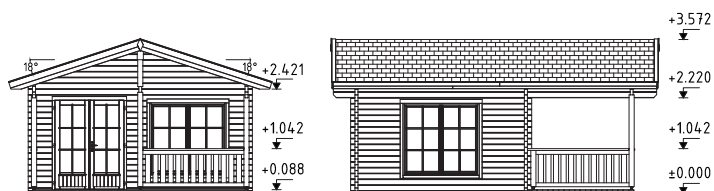

70 mm

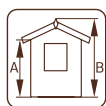

A: 250 cm  
B: 357 cm

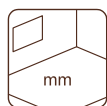

Inclus  
28 mm

# PALMAKO CHALET DE LOISIRS AGNETA 18,8+28,8 m<sup>2</sup>

NUMÉRO D'ARTICLE : 106526

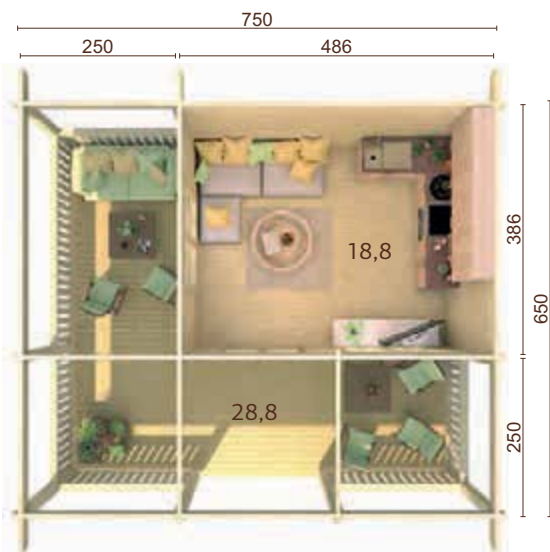

## CARACTÉRISTIQUES DU PRODUIT

### Dimensions des

**madriers** : 520x420 cm

### Dimensions des madriers

**terrasse incluse** :

750x650 cm

**Volume** : 63,8 m<sup>3</sup>

**Terrasse** : 250x750 cm, 250x650 cm

**Type porte/fenêtre** : Summer

**Vitrage porte/fenêtre** :

Double vitrage, 3-9-3 mm

### Dimensions utiles

**de la fenêtre** : 170x161 cm

### Dimensions utiles

**de la porte** : 155x200 cm

**Seuil de porte** : Seuil de porte

plat et couvert en inox

**Lames de toit** : 19 mm

**Superficie du toit** : 67,2 m<sup>2</sup>

**Pente de toit** : 18,0°

**Dimension au sol**

**(terrasse incluse)** : 48,1 m<sup>2</sup>

## ACCESSOIRES

Feutre de toit (sous-couche) : 11 rouleaux, matériau de toiture SBS : 11

rouleaux, shingles : 24 paquets, clous pour shingle et feutre de toit. Pour plus

d'informations, veuillez consulter la liste des accessoires pages 242-255.

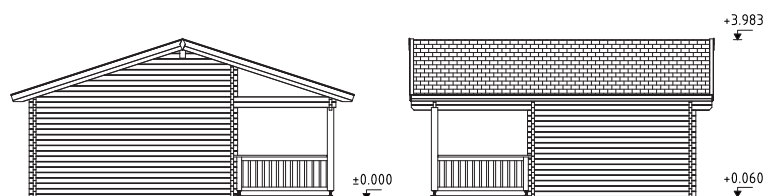
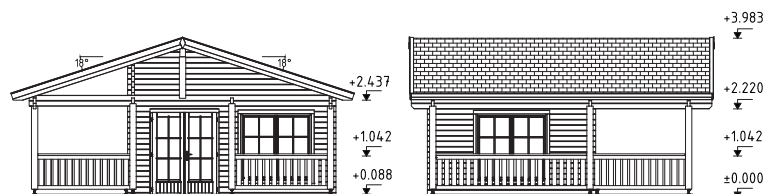

Double vitrage.

Lames de terrasse traitées.

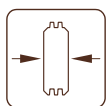

70 mm

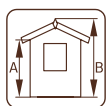

A: 250 cm  
B: 400 cm

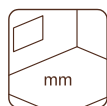

Inclus  
28 mm

# PALMAKO CHALET DE LOISIRS ANNA 26,8 m<sup>2</sup>

NUMÉRO D'ARTICLE : 106568



## CARACTÉRISTIQUES DU PRODUIT

### Dimension des

**madriers :** 820x520 cm

**Volume :** 81,9 m<sup>3</sup>

**Type porte/fenêtre :** Summer

**Vitrage porte/fenêtre :** Double vitrage, trempé, 4-9-4 mm

**Dimensions utiles de la fenêtre :** 44x44 cm, 119x147 cm

**Fenêtre fixe,**

**dimensions :** 26x153 cm

### Dimensions utiles de la porte :

60x188 cm, 115x188 cm

**Seuil de porte :** Seuil de porte plat et couvert en inox

**Lames de toit :** 19 mm

**Superficie du toit :** 46,7 m<sup>2</sup>

**Pente de toit :** 25,3°

**Dimension au sol :** 29,2 m<sup>2</sup>

## ACCESSOIRES

Feutre de toit (sous-couche) : 7 rouleaux, matériau de toiture SBS : 7 rouleaux, shingles : 18 paquets, clous pour shingle et feutre de toit. Pour plus d'informations, veuillez consulter la liste des accessoires pages 242-255.

Double vitrage.

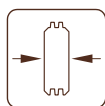

70 mm

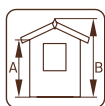

**A:** 257 cm  
**B:** 330 cm

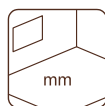

**Inclus**  
**28 mm**

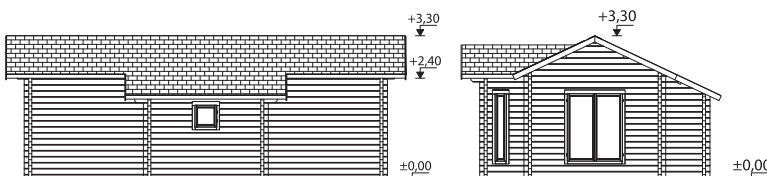
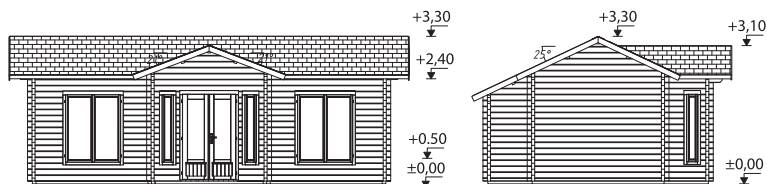



# PALMAKO CHALET DE LOISIRS ANNA 26,8+1,9 m<sup>2</sup>

NUMÉRO D'ARTICLE : 106399



## CARACTÉRISTIQUES DU PRODUIT

### Dimension des

**madriers** : 790x420 cm

**Volume** : 75,6 m<sup>3</sup>

**Terrasse** : 190x100 cm

**Type porte/fenêtre** : Summer

**Vitrage porte/fenêtre** : Double

vitrage, trempé, 4-9-4 mm

**Dimensions utiles**

**de la fenêtre** : 119x147 cm

**Dimensions utiles de la porte** :

73x188 cm, 148x189 cm

**Seuil de porte** : Seuil de porte plat et couvert en inox

**Lames de toit** : 19 mm

**Superficie du toit** : 39,7 m<sup>2</sup>

**Pente de toit** : 17,5°

**Dimension au sol** : 30,8 m<sup>2</sup>

## ACCESSOIRES

Feutre de toit (sous-couche) : 7 rouleaux, matériau de toiture SBS : 7 rouleaux, shingles : 16 paquets, clous pour shingle et feutre de toit. Pour plus d'informations, veuillez consulter la liste des accessoires pages 242-255.

Double vitrage.

Lames de terrasse traitées.

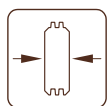

70 mm

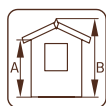

A: 229 cm  
B: 297 cm

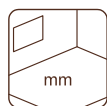

Inclus  
28 mm

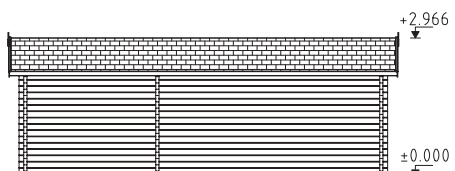
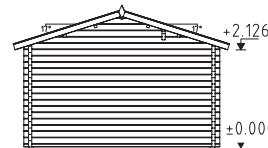



# NOUS REALISONS LE CHALET DE VOS RÊVES

Nous vous proposons des chalets de loisirs en bois massif avec des épaisseurs de mur de 44 et 70 mm, ainsi qu'en bois lamellé collé de 88, 114 et 134 mm.

Ce catalogue met en avant quelques idées de chalets de loisirs. Toutefois, avec l'aide de nos architectes et de notre service de conception, nous sommes capables de vous réaliser un chalet sur mesure répondant à toutes vos exigences.

Pour vos démarches administratives, nous pouvons mettre à votre disposition un plan au sol ainsi que des visuels des 4 façades latérales. En fonction de vos recommandations, nous pouvons vous offrir un kit complet comprenant des portes et fenêtres, des escaliers, des bardages pour vos murs, etc. Pour chaque projet, nous fournissons une notice de montage détaillée. L'ensemble des pièces est codifié afin de vous simplifier la construction. Pour obtenir plus d'informations, n'hésitez pas à vous rapprocher de votre revendeur Palmako.

À noter que sur l'ensemble de nos modèles, des modifications peuvent être apportées ! Il vous est également possible de bénéficier de menuiseries de qualité supérieure adaptées à un usage d'habitation principale à partir d'une épaisseur de madriers de 70 mm.

Nous sommes convaincus que nous pouvons apporter la meilleure solution à votre projet, n'hésitez pas à prendre contact avec nous. Nous aurons à coeur de faire de votre rêve une réalité.

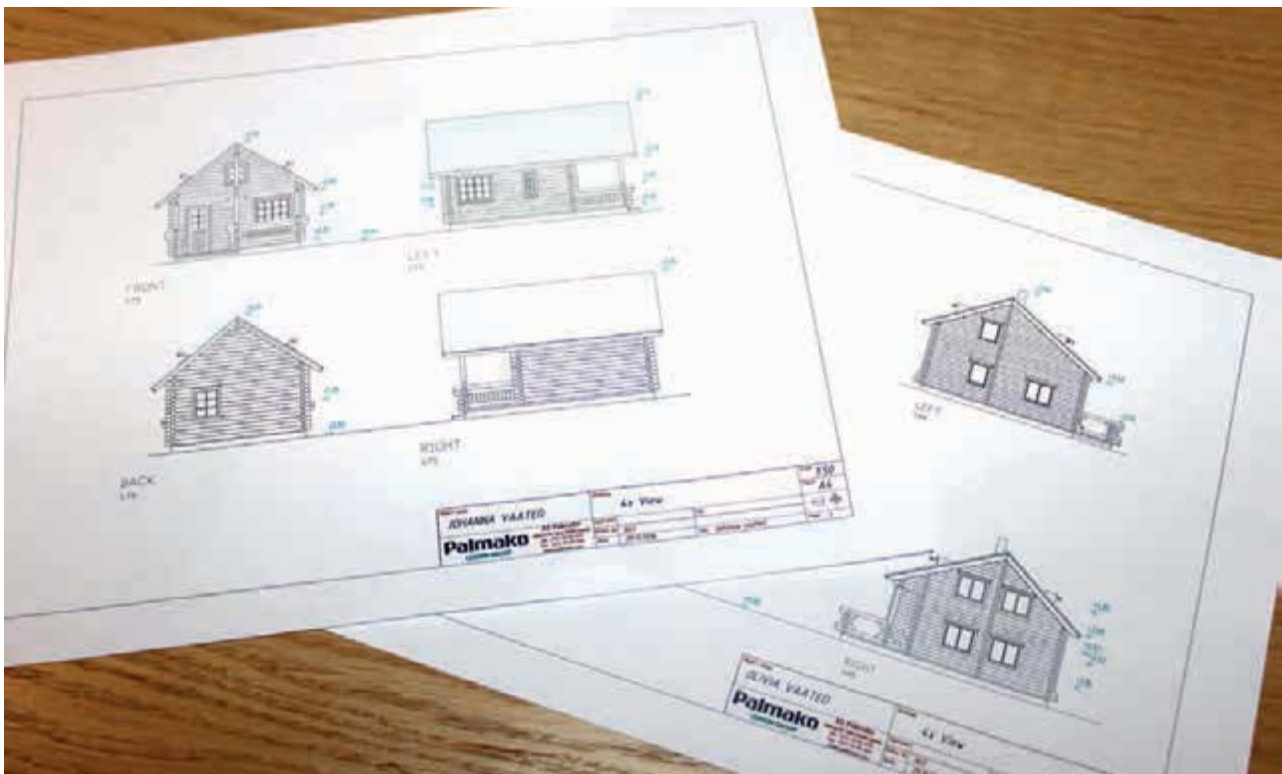

# DEMANDE DE DEVIS

# Palmako

LEMEKS GROUP

## COORDONNÉES :

Nom .....

Adresse .....

Numéro de téléphone et adresse e-mail .....

### Type de bâtiment :

Abri de jardin     Chalet de loisirs     Sauna     Autre : .....

### Épaisseur du mur :

Bois massif     44 mm     70 mm

Bois lamellé     88 mm     114 mm     134 mm

### Dimensions au sol

(largeur x profondeur, cm) :

.....

**Nombre d'étages :**     1     2     1, Mezzanine     Autre : .....

**Portes Fenêtres :**     Oui     Non

**Type de portes fenêtres :**     Garden Plus     Summer     Living

### Bois pour l'isolation :

Toit     Oui     Non

Murs     Oui     Non

Plancher     Oui     Non

**Informations supplémentaires :** .....

.....

.....

.....

**Plan au sol** (au cas où vous disposeriez d'autres plans, joignez-les) :

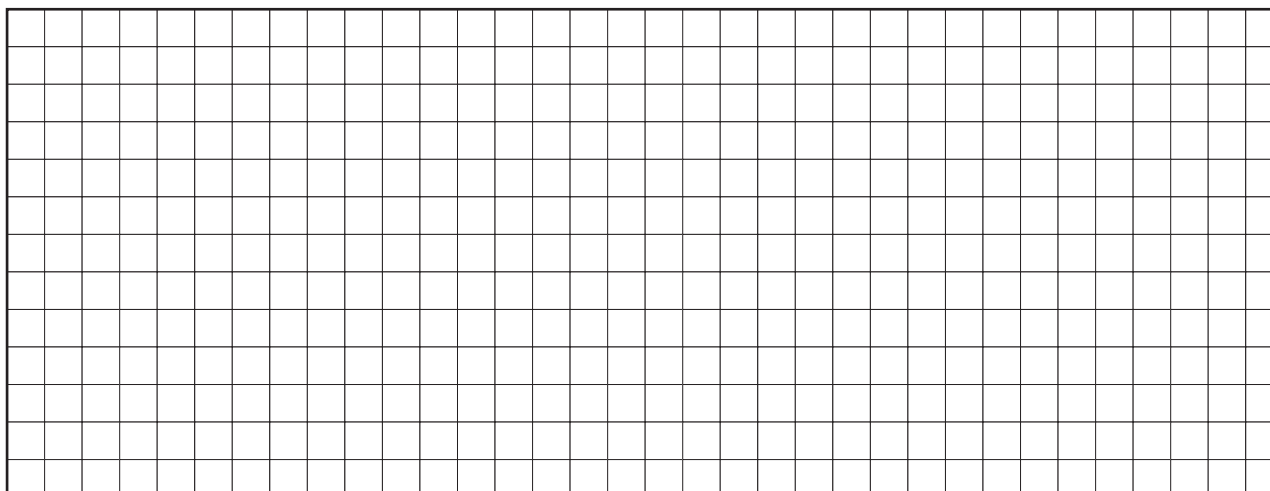

# ACCESSOIRES

VOIR ACCESSOIRES, PAGES 242-255

Abri	N° art.	Feutre de toit, rouleaux	Matériau de toiture SBS, rouleaux	Shingles <sup>1</sup> , paquets	Clous pour shingle et recouvre de toit, 1 kg	Volets <sup>2</sup>	Jardinières	Porte supplémentaire	Fenêtre supplémentaire
Sandra 21,5+3,7 m <sup>2</sup>	106567	107210 7 rouleaux	107214 7 rouleaux	14 paquets	107950	103461	102809		
Sandra 25,6+11,1 m <sup>2</sup>	106210	107210 9 rouleaux	107214 9 rouleaux	18 paquets	107950		102805		
Sandra 29,9 m <sup>2</sup>	106214	107210 8 rouleaux	107214 8 rouleaux	15 paquets	107950	103469 103457	102809 102805	103567	103562 103502
Emily 39,2 m <sup>2</sup>	106569	107210 10 rouleaux	107214 10 rouleaux	21 paquets	107950	103473 103461	102809 102805		103506
Emily 40,1+5,2 m <sup>2</sup>	106566	107210 9 rouleaux	107214 9 rouleaux	16 paquets	107950	103473 103461	102809 102805		103506 103564
Agneta 18,8+12,5 m <sup>2</sup>	106522	107210 7 rouleaux	107214 7 rouleaux	18 paquets	107950				
Agneta 18,8+28,8 m <sup>2</sup>	106526	107210 11 rouleaux	107214 11 rouleaux	24 paquets	107950				
Anna 26,8 m <sup>2</sup>	106568	107210 7 rouleaux	107214 7 rouleaux	18 paquets	107950				
Anna 26,8+1,9 m <sup>2</sup>	106599	107210 7 rouleaux	107214 7 rouleaux	16 paquets	107950				

<sup>1</sup> Les shingles sont disponibles en différentes couleurs - 107180 = Noir, 107182 = Rouge, 107183 = Vert, 107181 = Brun.

<sup>2</sup> Les volets conviennent uniquement aux fenêtres ouvrantes vers l'intérieur.

Le numéro d'article est indiqué pour les articles non traités, pour les articles traités, demandez à notre équipe de vente.



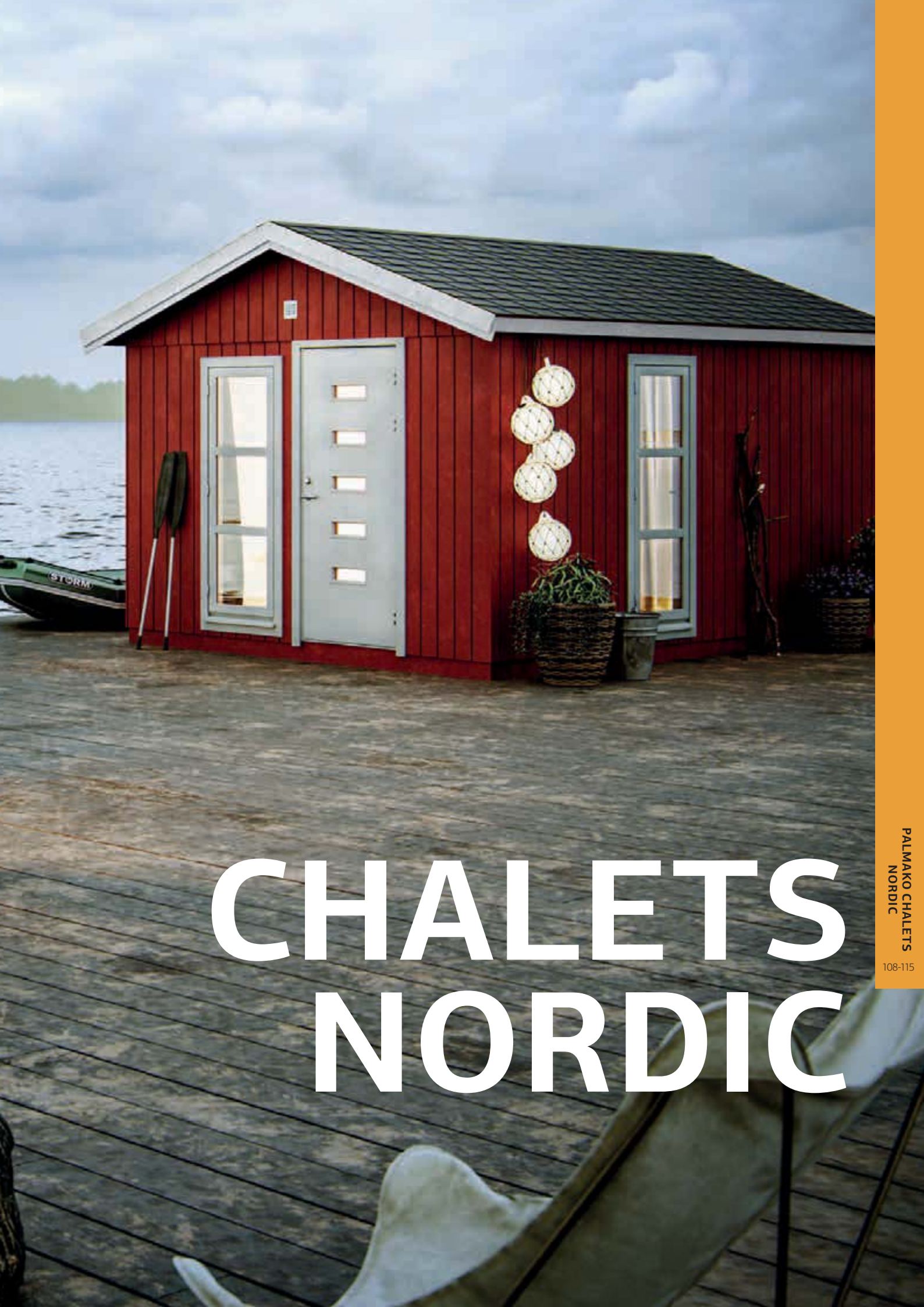

# CHALETS NORDIC

# NOUS PROPOSONS UNE EXCELLENTE ALTERNATIVE AUX ABRIS DE JARDIN TRADITIONNELS !

Ces abris contemporains avec un style et une qualité scandinave sont plus appropriés pour ceux qui recherchent de l'originalité dans leur jardin. Les chalets Nordic sont nos modèles les plus modernes et novateurs.

Les murs, sous forme de panneaux, sont prêts à l'emploi. Ils sont recouverts sur la face intérieure d'un film protecteur contre le vent et les intempéries. Afin de dissimuler les câbles électriques et autres (fils, tuyaux, etc.), un bardage mural intérieur est également disponible en option. Il vous permet d'isoler votre abri jusqu'à une épaisseur de 70 mm. Tous les modèles ont un double vitrage thermique et des fenêtres ouvrant vers l'extérieur.

Ces modèles disposent de portes isolées en polystyrène expansé PSE de 40 mm. Cette isolation augmente leur résistance à la pluie et au vent.

L'épaisseur des éléments muraux de nos chalets Nordic est de 88mm. Les détails listés ci-dessous représentent leur composition.

1. Contreplaque en bois rouge 10 mm
2. Contreplaque en bois rouge 10 mm
3. Isolation polystyrène expansé PSE 50 de 40 mm
4. Ossature en bois blanc 40x40 mm
5. Cadre en bois rouge lamellé-collé 44x105 mm
6. Seuil en bois dur 28x93 mm
7. Charnière 115x84x3 mm (x3)
8. 565 poignée et serrure encastrée

1. Cadre 34x70mm
2. Plastique pare-vent
3. Bardage, 18mm

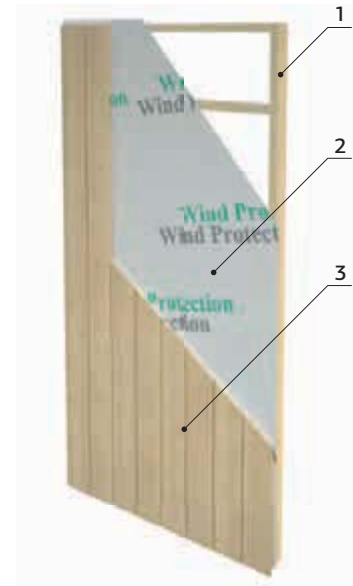
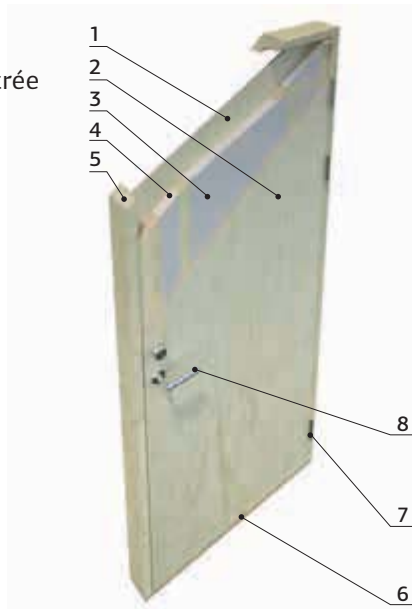

## PALMAKO CHALET NORDIC LY 13,6 m<sup>2</sup>

NUMÉRO D'ARTICLE : 101147



LY OPTION 1

LY OPTION 2

LY OPTION 3

LY OPTION 4

### Un kit, plusieurs possibilités !

Chacun de nos modèles contient un ensemble d'éléments muraux et des portes et fenêtres qui peuvent être placés de plusieurs façons donnant ainsi un résultat personnalisé et unique !

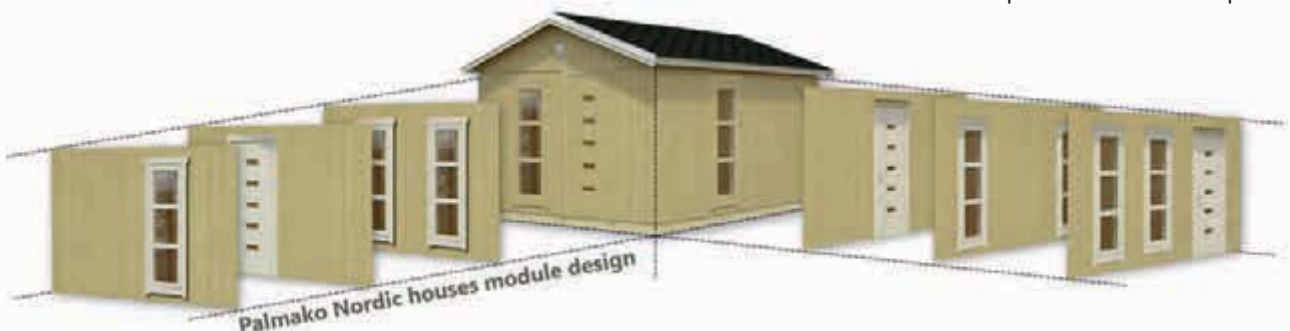

Palmako Nordic houses module design



# ASSEMBLAGE RAPIDE ET FACILE



Vue intérieure, murs couverts avec un film pare-vent

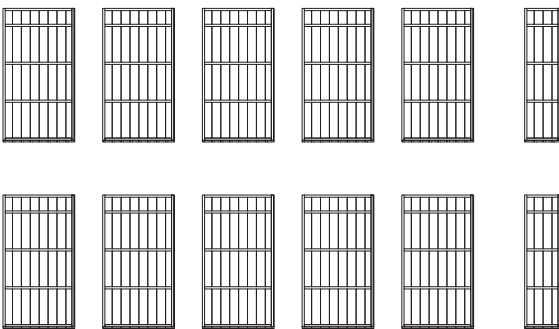

Panneaux muraux – 10+2 pcs

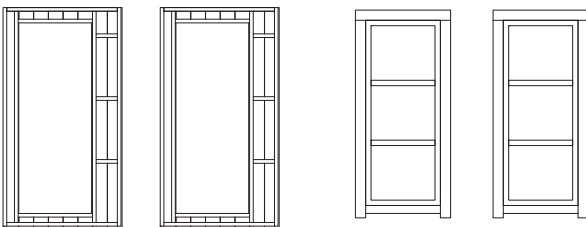

Panneaux portes + fenêtres – 2 pcs

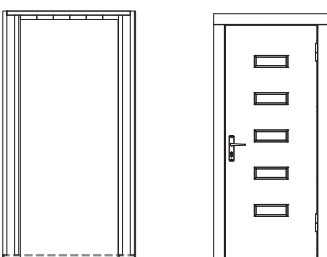

Panneaux porte + porte – 1 pcs

Des éléments prêts à l'emploi permettant un assemblage facile et très rapide.  
Une vidéo explicative sur l'installation du modèle Ly peut être consultée sur : [www.palmako.com/fre/ly](http://www.palmako.com/fre/ly)



Scannez ce code barre pour visualiser l'assemblage de Ly 13,6 m<sup>2</sup> !



**Disponibilité**  
Facilement stockable, les abris sont disponibles en stock toute l'année.



**Installation des fondations et des lames de plancher**  
Les solives de fondation sont traitées, les lames de plancher sont en 19 mm.



**Installation des pignons et des planches de toiture**  
Les pignons préfabriqués rendent l'installation de toit facile et rapide, les planches de toit sont en 19 mm.



**Couverture du toit avec feutre bitumé ou shingles**  
Le feutre de toit est le moyen le plus rapide pour protéger le toit contre les intempéries.



**Déballage et vérification des pièces**  
Les chalets sont en kit et contiennent tous les accessoires nécessaires à leur assemblage.



30 min



**Installation des panneaux à ossature**  
Les panneaux préfabriqués à ossature sont recouvert d'un film pare-vent.



1h



**Montage des portes et des fenêtres**  
Le double vitrage assure une bonne résistance thermique. Toutes les fenêtres peuvent être ouvertes.



1h



6 – 8 heures



## CHALETS NORDIC



PALMAKO CHALET  
NORDIC LY 13,6 m<sup>2</sup>



PALMAKO CHALET  
NORDIC HEDWIG 13,6 m<sup>2</sup>



PALMAKO CHALET  
NORDIC ETTA 13,6 m<sup>2</sup>



PALMAKO CHALET  
NORDIC SOLVEIG 13,6 m<sup>2</sup>

# PALMAKO CHALET NORDIC LY 13,6 m<sup>2</sup>

NUMÉRO D'ARTICLE : 101147

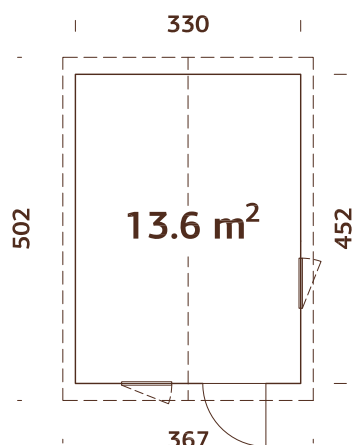

Double vitrage

Panneaux pré-montés avec film pare-vent

Look branché ! Bardage bois extérieur

légèrement nervuré.

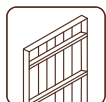

88 mm

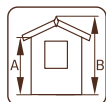

A: 203 cm  
B: 297 cm

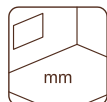

Inclus  
19 mm

## CARACTÉRISTIQUES DU PRODUIT

### Dimensions au sol :

330x452 cm

Volume : 35,2 m<sup>3</sup>

Type porte/fenêtre : Summer

Vitrage porte/fenêtre :

Double vitrage, 3-9-3 mm

### Dimensions utiles

de la fenêtre : 57x165 cm

Dimensions utiles

de la porte : 78x191 cm

Seuil de porte : bois dur

Lames de toit : 19 mm

Superficie du toit : 19,5 m<sup>2</sup>

Pente de toit : 20,0°

Dimension au sol: 14,9 m<sup>2</sup>

## ACCESSOIRES

Feutre de toit (sous-couche) : 5 rouleaux, matériau de toiture SBS : 5 rouleaux, shingles : 8 paquets, clous pour shingle et feutre de toit, gouttières, bardage bois intérieur, fenêtre additionnelle. Pour plus d'informations, veuillez consulter la liste des accessoires pages 242-255.

# PALMAKO CHALET NORDIC HEDWIG 13,6 m<sup>2</sup>

NUMÉRO D'ARTICLE : 101163

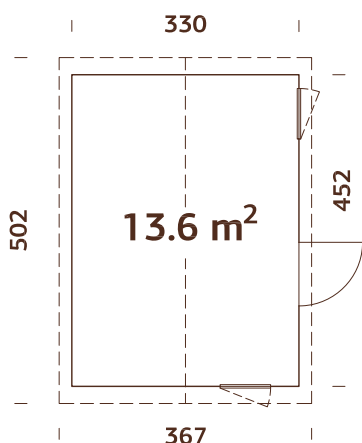

Double vitrage

Panneaux pré-montés avec film pare-vent

Look branché ! Bardage bois extérieur

légèrement nervuré.

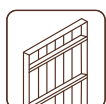

88 mm

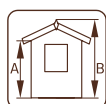

A: 203 cm  
B: 297 cm

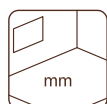

Inclus  
19 mm

## CARACTÉRISTIQUES DU PRODUIT

### Dimensions au sol :

330x452 cm

Volume : 35,2 m<sup>3</sup>

Type porte/fenêtre :

Summer

### Vitrage porte/fenêtre :

Double vitrage, 3-9-3 mm

Dimensions utiles de la

fenêtre : 57x86 cm

Dimensions utiles de la

porte : 78x191 cm

Seuil de porte : bois dur

Lames de toit : 19 mm

Superficie du toit : 19,5 m<sup>2</sup>

Pente de toit : 20,0°

Dimension au sol: 14,9 m<sup>2</sup>

## ACCESSOIRES

Feutre de toit (sous-couche) : 5 rouleaux, matériau de toiture SBS : 5 rouleaux, shingles : 8 paquets, clous pour shingle et feutre de toit, gouttières, bardage bois intérieur, fenêtre additionnelle. Pour plus d'informations, veuillez consulter la liste des accessoires pages 242-255.

**PALMAKO CHALET NORDIC ETTA 13,6 m<sup>2</sup>**

NUMÉRO D'ARTICLE : 101151

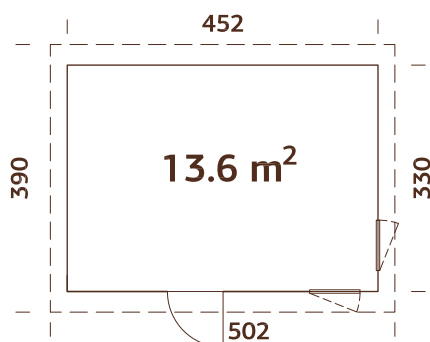

Double vitrage

Panneaux pré-montés avec film pare vent  
Look branché ! Bardage bois extérieur  
légèrement nervuré.

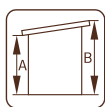
**88 mm**

**A: 203 cm**  
**B: 294 cm**



**Inclus**  
**19 mm**

**CARACTÉRISTIQUES DU PRODUIT****Dimensions au sol :**

452x330 cm

**Volume :** 33,7 m<sup>3</sup>**Type porte/fenêtre :**

Summer

**Vitrage porte/fenêtre :**

Double vitrage, 3-9-3 mm

**Dimensions utiles de la****fenêtre :** 57x165 cm**Dimensions utiles de la****porte :** 78x191 cm**Seuil de porte :** bois dur**Lames de toit :** 19 mm**Superficie du toit :** 19,7 m<sup>2</sup>**Pente de toit :** 9,0°**Dimension au sol :** 14,9 m<sup>2</sup>**ACCESSOIRES**

Feutre de toit (sous-couche) : 5 rouleaux, matériau de toiture SBS : 5 rouleaux, clous pour shingle et feutre de toit, gouttières, bardage bois intérieur, fenêtre additionnelle. Pour plus d'informations, veuillez consulter la liste des accessoires pages 242-255.

**PALMAKO CHALET NORDIC SOLVEIG 13,6 m<sup>2</sup>**

NUMÉRO D'ARTICLE : 101203

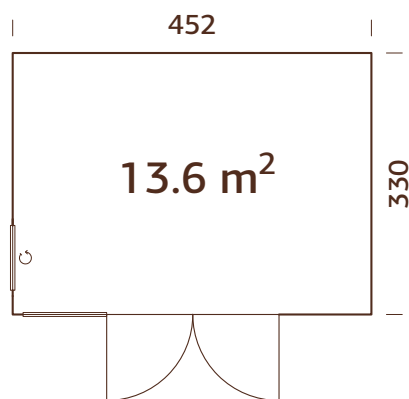

Double vitrage

Peut être monté dans l'autre sens !

Panneaux pré-montés avec film pare vent  
Look branché ! Bardage bois extérieur  
légèrement nervuré.

Sous toiture incluse.

Couverture du bord de toit métallique incluse.

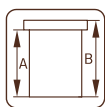
**88 mm**

**A: 238 cm**  
**B: 281 cm**

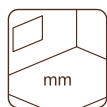

**Inclus**  
**28 mm**

**CARACTÉRISTIQUES DU PRODUIT****Dimensions au sol :**

452x330 cm

**Volume :** 30,2 m<sup>3</sup>**Type porte/fenêtre :** Summer**Vitrage porte/fenêtre :**

Double vitrage, trempé,

4-9-4 mm

**Fenêtre fixe, dimensions :**

84x200 cm, 90x200 cm

**Dimensions utiles****de la porte :** 207x201 cm**Seuil de porte :** bois dur**Lames de toit :** 19 mm**Superficie du toit :** 15,5 m<sup>2</sup>**Pente de toit :** 1,4°**Gouttières :** Inclus**Dimension au sol :** 14,9 m<sup>2</sup>**ACCESSOIRES**

EPDM, bardage bois intérieur.

Pour plus d'informations, veuillez consulter la liste des accessoires pages 242-255.

# ACCESSOIRES

VOIR ACCESSOIRES, PAGES 242-255

Abri	N° art.	Feutre de toit, rouleaux	Matériau de toiture SBS, rouleaux	Shingles <sup>1</sup> , paquets	Clous pour shingle et feutre de toit, 1 kg	EPDM <sup>2</sup>	Gouttières	Bardage bois intérieur	Fenêtre additionnelle	Fenêtre additionnelle
Ly 13,6 m <sup>2</sup>	101147	107210 5 rouleaux	107214 5 rouleaux	8 paquets	107950		106632	102825	105309	
Hedwig 13,6 m <sup>2</sup>	101163	107210 5 rouleaux	107214 5 rouleaux	8 paquets	107950		106632	102825		105310
Etta 13,6 m <sup>2</sup>	101151	107210 5 rouleaux	107214 5 rouleaux		107950		106628	102825	105309	
Solveig 13,6 m <sup>2</sup>	101203					107166	Incl.	102826		

<sup>1</sup> Les shingles sont disponibles en différentes couleurs - 107180 = Noir, 107182 = Rouge, 107183 = Vert, 107181 = Brun.

<sup>2</sup> La colle pour l'installation de l'EPDM est incluse.





# CHALET NORDIC+

## CHALETS NORDIC+



PALMAKO CHALET NORDIC+  
CHARLOTTE 21,5 m<sup>2</sup>



PALMAKO CHALET NORDIC+  
PERNILLA 21,5 m<sup>2</sup>



PALMAKO CHALET NORDIC+  
ANNIKA 21,5 m<sup>2</sup>



PALMAKO CHALET NORDIC+  
ANDRE 21,5 m<sup>2</sup>



PALMAKO CHALET NORDIC+  
ANDRE 28,5 m<sup>2</sup>



# CHALETS NORDIC+ PALMAKO PRÉFABRIQUÉS, ÉLÉMENTS MURAUX 160 MM DE LARGE

Le style scandinave de ces chalets et abris apportera une touche nordique à votre jardin, ainsi qu'un endroit chaud et imperméable pour accueillir vos amis et vos proches. Les pages qui vont suivre vous présentent en détail une sélection haut de gamme de nos chalets préfabriqués Nordic+.

Les éléments muraux prêts à l'emploi bénéficient d'une protection pare-vent qui rend ces chalets particulièrement résistants aux intempéries, notamment au vent et à la pluie. Un espace convivial se doit d'être ni trop chaud, ni trop froid. Nous y avons pensé, et nous vous proposons un cadre permettant de recevoir une isolation de 95 mm. Pour améliorer l'aération, nous avons également ajouté des lattes de ventilation sous le bardage. Toutes les fenêtres s'ouvrent vers l'extérieur et sont pourvues d'un double-vitrage. Les portes sont isolées en polystyrène expansé (PSE) de 40 mm.

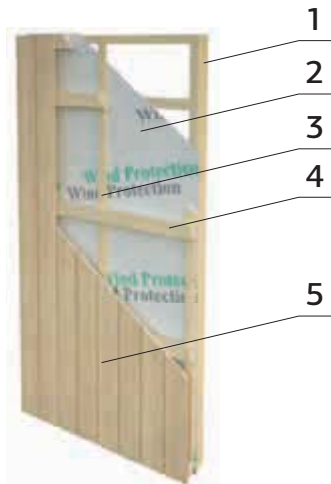

L'épaisseur des éléments muraux des chalets Nordic+ est de 160 mm. Les détails listés ci-dessous représentent leur composition.

1. Cadre 44x95mm
2. Film pare-vent
3. Lames de ventilations, 19x45mm
4. Lattes de support pour le bardage, 28x70mm
5. Bardage, 18mm

## Un ensemble - plusieurs chalets !

Chaque modèle est composé d'éléments muraux, de fenêtres et de portes que vous pouvez aménager à votre convenance, de sorte qu'un même modèle puisse être aménagé de plusieurs façons. Si vous aimez disposer d'un intérieur lumineux, des portes ou des fenêtres peuvent être ajoutés. Ces éléments sont présentés page 125. Tous les composants du chalet sont préconstruits, les plans sont clairs et faciles à prendre en main pour permettre l'assemblage rapide de votre future chalet !

## PALMAKO CHALET NORDIC CHARLOTTE 21,5 m<sup>2</sup>

NUMÉRO D'ARTICLE : 101253



CHARLOTTE OPTION 1



CHARLOTTE OPTION 2



CHARLOTTE OPTION 3



CHARLOTTE OPTION 4



# PALMAKO CHALET NORDIC+ CHARLOTTE 21,5 m<sup>2</sup>

NUMÉRO D'ARTICLE : 101253

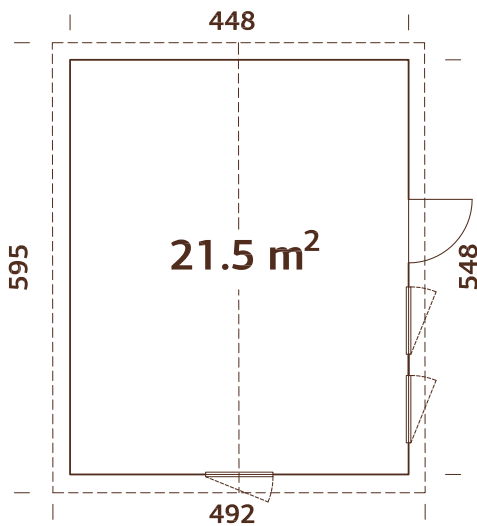

## CARACTÉRISTIQUES DU PRODUIT

### Dimensions au sol :

448x548 cm

**Volume :** 55,4 m<sup>3</sup>

**Type porte/fenêtre :** Summer

**Vitrage porte/fenêtre :**

Double vitrage, 3-9-3 mm

**Dimensions utiles de la**

**fenêtre :** 57x165, 69x38 cm

### Dimensions utiles

**de la porte :** 78x191 cm

**Seuil de porte :** bois dur

**Lames de toit :** 19 mm

**Superficie du toit :** 30,4 m<sup>2</sup>

**Pente de toit :** 20,0°

**Dimension au sol :** 24,6 m<sup>2</sup>

## ACCESSOIRES

Feutre de toit (sous-couche) : 7 rouleaux, matériau de toiture SBS : 7 rouleaux, shingles : 13 paquets, clous pour shingle et feutre de toit, gouttières, porte et fenêtre supplémentaires. Pour plus d'informations, veuillez consulter la liste des accessoires pages 242-255.

Double vitrage

Look branché ! Bardage bois extérieur

légèrement nervuré.

Panneaux prémontés avec film pare-vent



160 mm

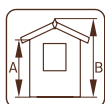

**A: 216 cm**  
**B: 326 cm**

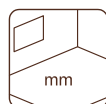

**Inclus**  
**19 mm**

# PALMAKO CHALET NORDIC+ PERNILLA 21,5 m<sup>2</sup>

NUMÉRO D'ARTICLE : 101261

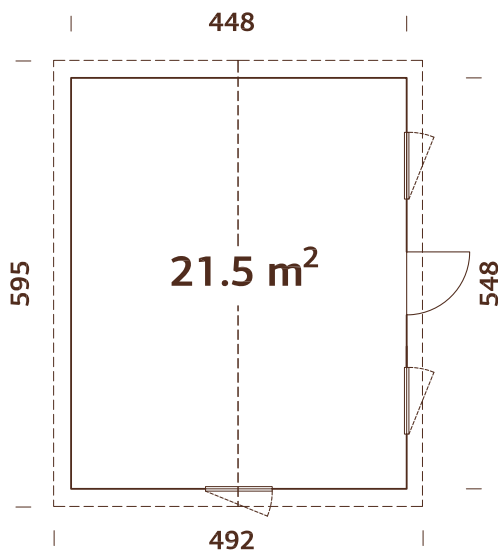

## CARACTÉRISTIQUES DU PRODUIT

### Dimensions au sol :

448x548 cm

**Volume :** 55,4 m<sup>3</sup>

**Type porte/fenêtre :** Summer

**Vitrage porte/fenêtre :**

Double vitrage, 3-9-3 mm

**Dimensions utiles de la**

**fenêtre :** 69x95, 69x38 cm

### Dimensions utiles

**de la porte :** 78x181 cm

**Seuil de porte :** bois dur

**Lames de toit :** 19 mm

**Superficie du toit :** 30,4 m<sup>2</sup>

**Pente de toit :** 20,0°

**Dimension au sol :** 24,6 m<sup>2</sup>

## ACCESSOIRES

Feutre de toit (sous-couche) : 7 rouleaux, matériau de toiture SBS : 7 rouleaux, shingles : 13 paquets, clous pour shingle et feutre de toit, gouttières, porte et fenêtre supplémentaires. Pour plus d'informations, veuillez consulter la liste des accessoires pages 242-255.

Double vitrage

Look branché ! Bardage bois extérieur

légèrement nervuré.

Panneaux prémontés avec film pare-vent



160 mm

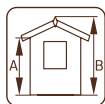

**A: 216 cm**  
**B: 326 cm**

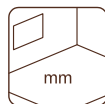

**Inclus**  
**19 mm**

# PALMAKO CHALET NORDIC+ ANNIKA 21,5 m<sup>2</sup>

NUMÉRO D'ARTICLE : 101257

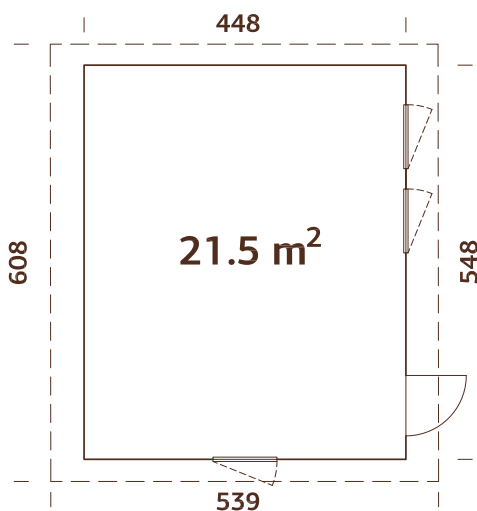

## CARACTÉRISTIQUES DU PRODUIT

### Dimensions au sol :

448x548 cm

**Volume :** 55,0 m<sup>3</sup>

**Type porte/fenêtre :** Summer

**Vitrage porte/fenêtre :**

Double vitrage, 3-9-3 mm

**Dimensions utiles de la**

**fenêtre :** 57x165 cm

### Dimensions utiles

**de la porte :** 78x191 cm

**Seuil de porte :** bois dur

**Lames de toit :** 19 mm

**Superficie du toit :** 33,2 m<sup>2</sup>

**Pente de toit :** 7,0°

**Dimension au sol :** 24,6 m<sup>2</sup>

## ACCESSOIRES

Feutre de toit (sous-couche) : 6 rouleaux, matériau de toiture SBS : 6 rouleaux, clous pour shingle et feutre de toit, gouttières, porte et fenêtre supplémentaires. Pour plus d'informations, veuillez consulter la liste des accessoires pages 242-255.

Double vitrage

Look branché ! Bardage bois extérieur

légèrement nervuré.

Panneaux prémontés avec film pare-vent



160 mm

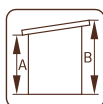

**A: 216 cm**  
**B: 311 cm**

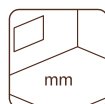

**Inclus**  
**19 mm**

# PALMAKO CHALET NORDIC+ ANDRE 21,5 m<sup>2</sup>

NUMÉRO D'ARTICLE : 101159

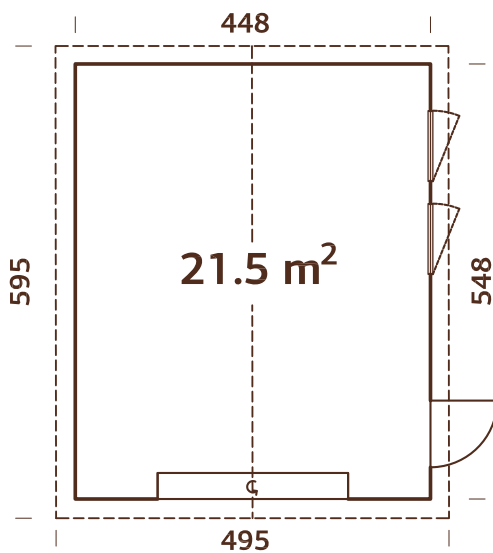

## CARACTÉRISTIQUES DU PRODUIT

### Dimensions au sol :

448x548 cm

**Volume :** 55,4 m<sup>3</sup>

**Type porte/fenêtre :** Summer

**Vitrage porte/fenêtre :**

Double vitrage, 3-9-3 mm

**Dimensions utiles**

**de la fenêtre :** 69x38 cm

### Dimensions utiles

**de la porte :** 78x181, 221x188 cm

**Seuil de porte :** bois dur

**Lames de toit :** 19 mm

**Superficie du toit :** 30,4 m<sup>2</sup>

**Pente de toit :** 20,0°

**Dimension au sol :** 24,6 m<sup>2</sup>

## ACCESSOIRES

Feutre de toit (sous-couche) : 7 rouleaux, matériau de toiture SBS : 7 rouleaux, shingles : 13 paquets, clous pour shingle et feutre de toit, gouttières, porte et fenêtre supplémentaires. Pour plus d'informations, veuillez consulter la liste des accessoires pages 242-255.

Double vitrage

Look branché ! Bardage bois extérieur légèrement nervuré.

Panneaux prémontés avec film pare-vent

Porte sectionnelle incluse



160 mm

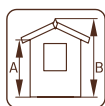

A: 216 cm  
B: 316 cm

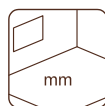

-

# PALMAKO CHALET NORDIC+ ANDRE 28,5 m<sup>2</sup>

NUMÉRO D'ARTICLE : 101167

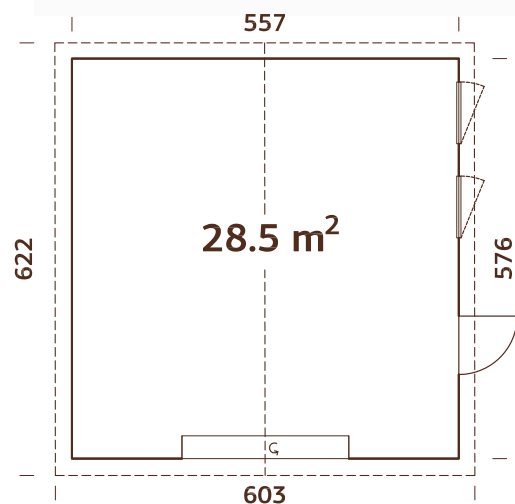

## CARACTÉRISTIQUES DU PRODUIT

### Dimensions au sol :

557x576 cm

**Volume :** 78,3 m<sup>3</sup>

**Type porte/fenêtre :** Summer

**Vitrage porte/fenêtre :**

Double vitrage, 3-9-3 mm

**Dimensions utiles de la**

**fenêtre :** 69x38 cm

### Dimensions utiles

**de la porte :** 78x181, 221x188 cm

**Seuil de porte :** bois dur

**Lames de toit :** 19 mm

**Superficie du toit :** 39,8 m<sup>2</sup>

**Pente de toit :** 20,0°

**Dimension au sol :** 32,1 m<sup>2</sup>

## ACCESSOIRES

Feutre de toit (sous-couche) : 7 rouleaux, matériau de toiture SBS : 7 rouleaux, shingles : 15 paquets, clous pour shingle et feutre de toit, gouttières, porte et fenêtre supplémentaires. Pour plus d'informations, veuillez consulter la liste des accessoires pages 242-255.

Double vitrage

Look branché ! Bardage bois extérieur légèrement nervuré.

Panneaux prémontés avec film pare-vent

Porte sectionnelle incluse



160 mm

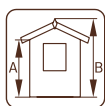

A: 216 cm  
B: 337 cm

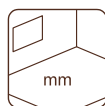

-

# ACCESSOIRES

VOIR ACCESSOIRES, PAGES 242-255



Abri	N° art.	Feutre de toit, rouleaux	Matériau de toiture SBS, rouleaux	Shingles <sup>1</sup> , paquets	Clous pour shingle et feutre de toit, 1 kg	Couttières	Porte additionnelle	Fenêtre additionnelle
Charlotte 21,5 m²	101253	107210 7 rouleaux	107214 7 rouleaux	13 paquets	107930	106632	107325	107297 107289
Permillia 21,5 m²	101261	107210 7 rouleaux	107214 7 rouleaux	13 paquets	107930	106632	107329	107297 107293
Annika 21,5 m²	101257	107210 6 rouleaux	107214 6 rouleaux		107930	106626 + 106627	107325	107289
Andre 21,5 m²	101159	107210 7 rouleaux	107214 7 rouleaux	13 paquets	107930	106632	107329	107297
Andre 28,5 m²	101167	107210 7 rouleaux	107214 7 rouleaux	15 paquets	107930	106629 + 106630	107329	107297

<sup>1</sup> Les shingles sont disponibles en différentes couleurs - 107180 = Noir, 107182 = Rouge, 107183 = Vert, 107181 = Brun.







# PAVILLONS

# PAVILLONS



PALMAKO PAVILLON  
MELANIE 6,8 m<sup>2</sup>



PALMAKO PAVILLON  
MELANIE 6,6 m<sup>2</sup>



PALMAKO PAVILLON  
MELANIE 9,6 m<sup>2</sup>



PALMAKO PAVILLON  
MELANIE 10,7 m<sup>2</sup>



PALMAKO PAVILLON  
MELANIE 6,8+8,3 m<sup>2</sup>



PALMAKO PAVILLON  
HANNA 7,6 m<sup>2</sup>



PALMAKO PAVILLON  
HANNA 14,1 m<sup>2</sup>



PALMAKO PAVILLON  
HANNA 20,3 m<sup>2</sup>



PALMAKO PAVILLON  
VERONICA 2 6,7 m<sup>2</sup>



PALMAKO PAVILLON  
VERONICA 4 6,7 m<sup>2</sup>



PALMAKO PAVILLON  
VERONICA 4 9,2 m<sup>2</sup>



PALMAKO PAVILLON  
VERONICA 7 9,2 m<sup>2</sup>



PALMAKO PAVILLON  
BETTY 9,0 m<sup>2</sup>



PALMAKO PAVILLON  
BETTY 9,9 m<sup>2</sup>



PALMAKO PAVILLON  
BETTY 18,0 m<sup>2</sup>



PALMAKO PAVILLON  
BETTY 25,0 m<sup>2</sup>



PALMAKO PAVILLON  
JULIE 10,5 m<sup>2</sup>



PALMAKO PAVILLON  
LUCY 12,2 m<sup>2</sup>



PALMAKO PERGOLA  
PAULA 9,5 m<sup>2</sup>



PALMAKO PERGOLA  
PAULA 12,6 m<sup>2</sup>



PALMAKO GRILL FINLANDAIS  
EVA 8,7 m<sup>2</sup>



PALMAKO GRILL FINLANDAIS  
EVA 11,4 m<sup>2</sup>

# PALMAKO PAVILLON MELANIE 6,8 m<sup>2</sup>

NUMÉRO D'ARTICLE : 103708

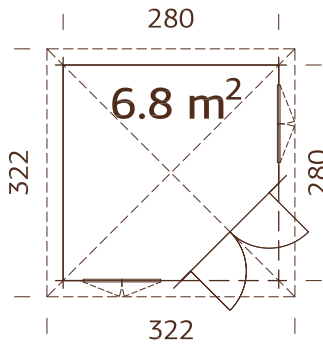

## OPTIONS DE TRAITEMENT



**107286**  
Traitement par  
bain marron

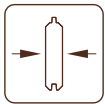

**28 mm**



**103711**  
Traitement par  
bain gris vintage

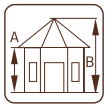

**A: 217 cm**  
**B: 297 cm**  
**B\*: 249 cm**



**103710**  
Traitement par bain  
blanc translucide

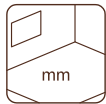

**Inclus**  
**19 mm**

## CARACTÉRISTIQUES DU PRODUIT

**Dimension des madriers :** 300x300 cm  
**Volume :** 16,3 m<sup>3</sup>  
**Type porte/fenêtre :** Garden  
**Vitrage porte/fenêtre :**  
Vitrage verre, 4 mm  
**Dimensions utiles de la fenêtre :** 90x144 cm  
**Dimensions utiles de la porte :** 134x181 cm  
**Seuil de porte :** Seuil de porte plat et couvert en inox  
**Lames de toit :** 16 mm  
**Superficie du toit :** 11,9 m<sup>2</sup>  
**Pente de toit :** 25,0°  
**Dimension au sol :** 7,8 m<sup>2</sup>

## ACCESSOIRES

Shingles : 6 paquets, clous pour shingle et feutre de toit, fenêtre supplémentaire. Pour plus d'informations, veuillez consulter la liste des accessoires pages 242-255.



Profil du croisiilon de fenêtre, 16x24 mm

# PALMAKO PAVILLON MELANIE 6,6 m<sup>2</sup>

NUMÉRO D'ARTICLE : 103728

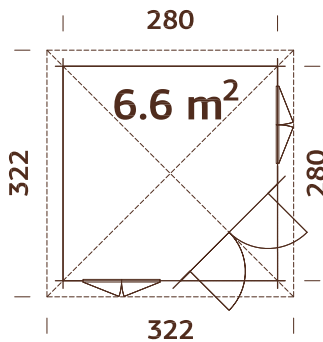

Double vitrage.

## OPTIONS DE TRAITEMENT



**103729**  
Traitement par  
bain marron

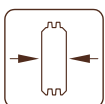

**44 mm**

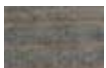

**103731**  
Traitement par  
bain gris vintage

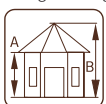

**A: 222 cm**  
**B: 302 cm**



**103730**  
Traitement par bain  
blanc translucide

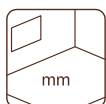

**Inclus**  
**19 mm**

## CARACTÉRISTIQUES DU PRODUIT

**Dimension des madriers :** 300x300 cm  
**Volume :** 16,3 m<sup>3</sup>  
**Type porte/fenêtre :** Garden+  
**Vitrage porte/fenêtre :**  
Double vitrage, 3-6-3 mm  
**Dimensions utiles de la fenêtre :** 90x123 cm  
**Dimensions utiles de la porte :** 114x186 cm  
**Seuil de porte :** Seuil de porte plat et couvert en inox  
**Lames de toit :** 16 mm  
**Superficie du toit :** 8,4 m<sup>2</sup>  
**Pente de toit :** 25,0°  
**Dimension au sol :** 7,8 m<sup>2</sup>

## ACCESSOIRES

Shingles : 6 paquets, clous pour shingle et feutre de toit, jardinières, porte et fenêtre supplémentaires. Pour plus d'informations, veuillez consulter la liste des accessoires pages 242-255.



Profil du croisiilon de fenêtre, 16x24 mm

# PALMAKO PAVILLON MELANIE 9,6 m<sup>2</sup>

NUMÉRO D'ARTICLE : 103732



Profil du croisillon de fenêtre, 16x24 mm

## CARACTÉRISTIQUES DU PRODUIT

**Dimension des madriers :** 350x350 cm  
**Volume :** 25,0 m<sup>3</sup>  
**Type porte/fenêtre :** Garden+  
**Vitrage porte/fenêtre :** Double vitrage, 3-6-3 mm  
**Dimensions utiles de la fenêtre :** 90x123 cm  
**Dimensions utiles de la porte :** 114x186 cm  
**Seuil de porte :** Seuil de porte plat et couvert en inox  
**Lames de toit :** 19 mm  
**Superficie du toit :** 17,0 m<sup>2</sup>  
**Pente de toit :** 24,5°  
**Dimension au sol :** 10,9 m<sup>2</sup>

## ACCESSOIRES

Shingles : 8 paquets, clous pour shingle et feutre de toit, jardinières, porte et fenêtre supplémentaires. Pour plus d'informations, veuillez consulter la liste des accessoires pages 242-255.

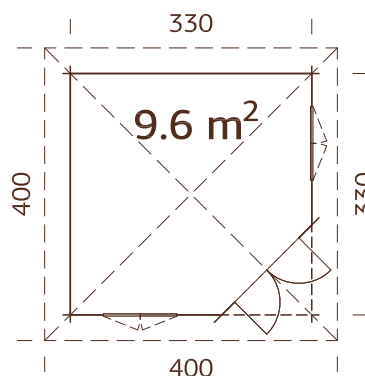

Double vitrage.

## OPTIONS DE TRAITEMENT



**103733**  
 Traitement par bain marron

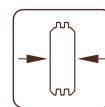

**44 mm**

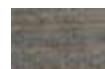

**103735**  
 Traitement par bain gris vintage

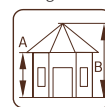

**A: 233 cm**  
**B: 325 cm**



**103734**  
 Traitement par bain blanc translucide



**Inclus**  
**19 mm**

# PALMAKO PAVILLON MELANIE 10,7 m<sup>2</sup>

NUMÉRO D'ARTICLE : 103736



Profil du croisillon de fenêtre, 16x24 mm

## CARACTÉRISTIQUES DU PRODUIT

**Dimension des madriers :** 450x300 cm  
**Volume :** 17,2+9,9 m<sup>3</sup>  
**Type porte/fenêtre :** Garden  
**Vitrage porte/fenêtre :** Vitrage verre, 4 mm  
**Dimensions utiles de la fenêtre :** 90x144 cm  
**Dimensions utiles de la porte :** 73x181 cm, 134x181 cm  
**Seuil de porte :** Seuil de porte plat et couvert en inox  
**Lames de toit :** 16 mm  
**Superficie du toit :** 16,9 m<sup>2</sup>  
**Pente de toit :** 25,0°  
**Dimension au sol :** 12,0 m<sup>2</sup>

## ACCESSOIRES

Shingles : 8 paquets, clous pour shingle et feutre de toit, fenêtre additionnelle. Pour plus d'informations, veuillez consulter la liste des accessoires pages 242-255.

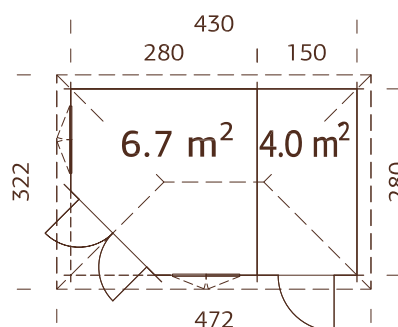

Peut être monté dans l'autre sens !



## OPTIONS DE TRAITEMENT



**103737**  
 Traitement par bain marron

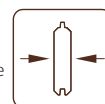

**28 mm**



**103739**  
 Traitement par bain gris vintage

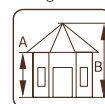

**A: 217 cm**  
**B: 285 cm**



**103738**  
 Traitement par bain blanc translucide

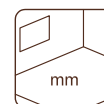

**Inclus**  
**19 mm**

# PALMAKO PAVILLON MELANIE 6,8+8,3 m<sup>2</sup>

NUMÉRO D'ARTICLE : 103778

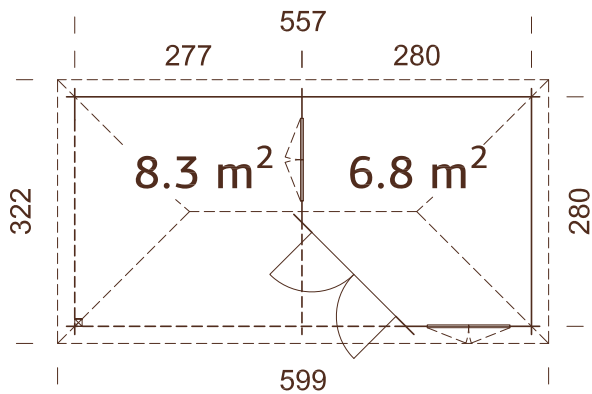

Peut être monté dans l'autre sens !



## OPTIONS DE TRAITEMENT



**103779**  
Traitement par bain marron

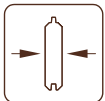

**28 mm**

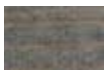

**103781**  
Traitement par bain gris vintage

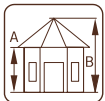

**A: 228 cm**  
**B: 307 cm**



**103780**  
Traitement par bain blanc translucide

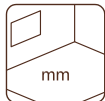

**Inclus**  
**19 mm**

## CARACTÉRISTIQUES DU PRODUIT

**Dimension des**

**madriers : 577x300 cm**

**Volume : 18,1+21,5 m<sup>3</sup>**

**Auvent : 277x280 cm**

**Type porte/fenêtre : Garden**

**Vitrage porte/fenêtre :**

Vitrage verre, 4 mm

**Dimensions utiles**

**de la fenêtre : 90x144 cm**

**Dimensions utiles**

**de la porte : 134x181 cm**

**Seuil de porte : Seuil de porte plat et couvert en inox**

**Lames de toit : 16 mm**

**Superficie du toit : 20,8 m<sup>2</sup>**

**Pente de toit : 24,7°**

**Dimension au sol : 15,6 m<sup>2</sup>**

## ACCESSOIRES

Shingles : 10 paquets, clous pour shingle et feutre de toit, gouttières, fenêtre additionnelle. Pour plus d'informations, veuillez consulter la liste des accessoires pages 242-255.



Profil du croisillon de fenêtre, 16x24 mm

# PALMAKO PAVILLON HANNA 7,6 m<sup>2</sup>

NUMÉRO D'ARTICLE : 103724



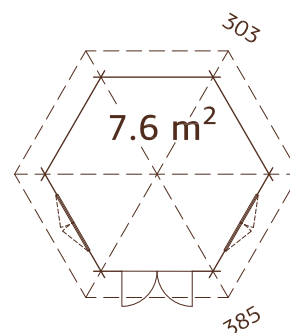

## CARACTÉRISTIQUES DU PRODUIT

**Diamètre :** 303 cm  
**Volume :** 19,6 m<sup>3</sup>  
**Type porte/fenêtre :** Garden  
**Vitrage porte/fenêtre :**  
 Vitrage verre, 4 mm  
**Dimensions utiles de la fenêtre :** 90x123 cm  
**Dimensions utiles de la porte :** 114x186 cm  
**Seuil de porte :** Seuil de porte plat et couvert en inox  
**Lames de toit :** 16 mm  
**Superficie du toit :** 14,8 m<sup>2</sup>  
**Pente de toit :** 32,0°  
**Dimension au sol :** 8,0 m<sup>2</sup>

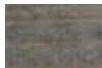

Panneaux de toit préfabriqués.

## OPTIONS DE TRAITEMENT

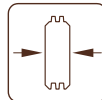
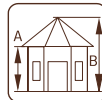
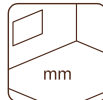
		
<b>103725</b> Traitement par bain marron	<b>103727</b> Traitement par bain gris vintage	<b>103726</b> Traitement par bain blanc translucide
		
<b>34 mm</b>	<b>A: 227 cm</b> <b>B: 336 cm</b>	<b>Inclus 19 mm</b>

## ACCESSOIRES

Shingles : 8 paquets, clous pour shingle et feutre de toit, jardinières, porte et fenêtre supplémentaires. Pour plus d'informations, veuillez consulter la liste des accessoires pages 242-255.



Profil du croisillon de fenêtre, 16x24 mm

# PALMAKO PAVILLON HANNA 14,1 m<sup>2</sup>

NUMÉRO D'ARTICLE : 106185



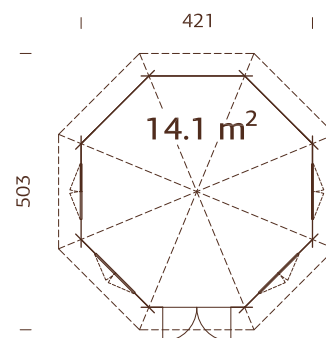

## CARACTÉRISTIQUES DU PRODUIT

**Diamètre :** 421 cm  
**Volume :** 38,3 m<sup>3</sup>  
**Type porte/fenêtre :** Garden+  
**Vitrage porte/fenêtre :**  
 Double vitrage, 3-6-3 mm  
**Dimensions utiles de la fenêtre :** 90x123 cm  
**Dimensions utiles de la porte :** 114x186 cm  
**Seuil de porte :** Seuil de porte plat et couvert en inox  
**Lames de toit :** 16 mm  
**Superficie du toit :** 24,0 m<sup>2</sup>  
**Pente de toit :** 32,0°  
**Dimension au sol :** 14,7 m<sup>2</sup>

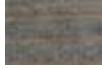

Double vitrage  
 Panneaux de toit préfabriqués.

## OPTIONS DE TRAITEMENT

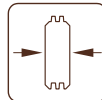
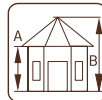
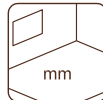
		
<b>106186</b> Traitement par bain marron	<b>106188</b> Traitement par bain gris vintage	<b>106187</b> Traitement par bain blanc translucide
		
<b>44 mm</b>	<b>A: 222 cm</b> <b>B: 371 cm</b>	<b>Inclus 19 mm</b>

## ACCESSOIRES

Shingles : 12 paquets, clous pour shingle et feutre de toit, jardinières, porte et fenêtre supplémentaires. Pour plus d'informations, veuillez consulter la liste des accessoires pages 242-255.



Profil du croisillon de fenêtre, 16x24 mm

# PALMAKO PAVILLON HANNA 20,3 m<sup>2</sup>

NUMÉRO D'ARTICLE : 106189

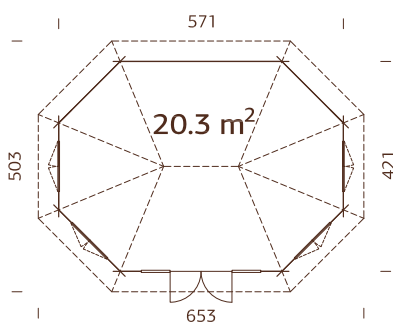

Profil du croisillon de fenêtre, 16x24 mm

Double vitrage.

Panneaux de toit préfabriqués.

## OPTIONS DE TRAITEMENT



**106190**  
Traitement par bain marron

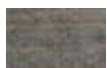

**106192**  
Traitement par bain gris vintage



**106191**  
Traitement par bain blanc translucide

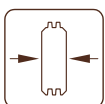

**44 mm**

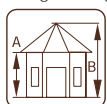

**A: 222 cm**  
**B: 371 cm**

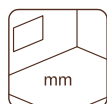

**Inclus**  
**19 mm**

## CARACTÉRISTIQUES DU PRODUIT

**Diamètre :** 421/571 cm

**Volume :** 53,5 m<sup>3</sup>

**Type porte/fenêtre :**

Garden+

**Vitrage porte/fenêtre :**

Double vitrage, 3-6-3 mm

**Dimensions utiles de la**

**fenêtre :** 90x123 cm

**Dimensions utiles de la**

**porte :** 114x186 cm

**Seuil de porte :** Seuil de

porte plat et couvert en inox

**Lames de toit :** 16 mm

**Superficie du toit :** 32,6 m<sup>2</sup>

**Pente de toit :** 32,0°

**Dimension au sol :** 21,0 m<sup>2</sup>

## ACCESSOIRES

Shingles : 16 paquets, clous pour shingle et feutre de toit, jardinières, porte et fenêtre supplémentaires.

Pour plus d'informations, veuillez consulter la liste des accessoires pages 242-255.

# PALMAKO PAVILLON VERONICA 2 6,7 m<sup>2</sup>

NUMÉRO D'ARTICLE : 103744



## CARACTÉRISTIQUES DU PRODUIT

- Diamètre :** 289 cm
- Volume :** 16,4 m<sup>3</sup>
- Type porte/fenêtre :** Garden+
- Vitrage porte/fenêtre :** Double vitrage, 3-6-3 mm
- Dimensions utiles de la fenêtre :** 96x98 cm
- Dimensions utiles de la porte :** 102x176 cm
- Seuil de porte :** Seuil de porte plat et couvert en inox
- Lames de toit :** 16 mm
- Superficie du toit :** 12,6 m<sup>2</sup>
- Pente de toit :** 32,0°
- Dimension au sol :** 6,9 m<sup>2</sup>

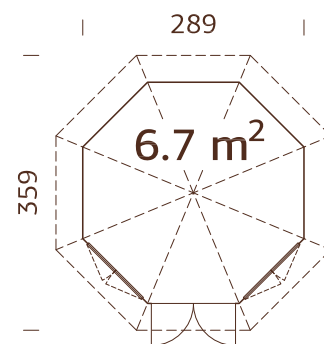

Double vitrage.  
Panneaux de mur et de toit préfabriqués.



Profil du croisillon de fenêtre, 16x24 mm

## ACCESSOIRES

Shingles : 7 paquets, clous pour shingle et feutre de toit, jardinières.  
Pour plus d'informations, veuillez consulter la liste des accessoires pages 242-255.

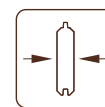

28 mm

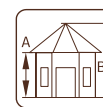

A: 215 cm  
B: 310 cm

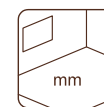

Inclus  
19 mm

# PALMAKO PAVILLON VERONICA 4 6,7 m<sup>2</sup>

NUMÉRO D'ARTICLE : 103748



## CARACTÉRISTIQUES DU PRODUIT

- Diamètre :** 289 cm
- Volume :** 16,4 m<sup>3</sup>
- Type porte/fenêtre :** Garden+
- Vitrage porte/fenêtre :** Double vitrage, 3-6-3 mm
- Dimensions utiles de la fenêtre :** 96x98 cm
- Dimensions utiles de la porte :** 102x176 cm
- Seuil de porte :** Seuil de porte plat et couvert en inox
- Lames de toit :** 16 mm
- Superficie du toit :** 12,6 m<sup>2</sup>
- Pente de toit :** 32,0°
- Dimension au sol :** 6,9 m<sup>2</sup>

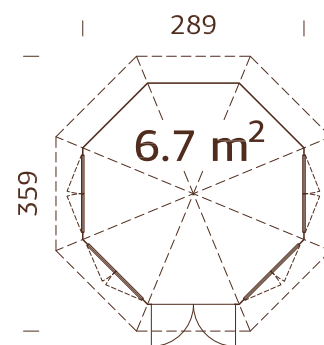

Double vitrage.  
Panneaux de mur et de toit préfabriqués.



Profil du croisillon de fenêtre, 16x24 mm

## ACCESSOIRES

Shingles : 7 paquets, clous pour shingle et feutre de toit, jardinières.  
Pour plus d'informations, veuillez consulter la liste des accessoires pages 242-255.

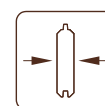

28 mm

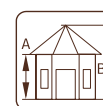

A: 215 cm  
B: 310 cm

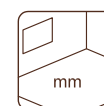

Inclus  
19 mm



# PALMAKO PAVILLON VERONICA 4 9,2 m<sup>2</sup>

NUMÉRO D'ARTICLE : 107374

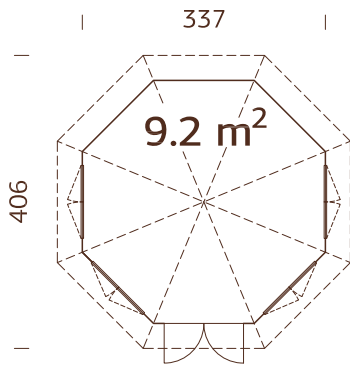

Double vitrage.

Panneaux de mur et de toit préfabriqués.

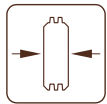

34 mm

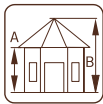

A: 222 cm  
B: 326 cm

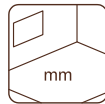

Inclus  
19 mm

## CARACTÉRISTIQUES DU PRODUIT

**Diamètre :** 337 cm

**Volume :** 23,4 m<sup>3</sup>

**Type porte/fenêtre :** Garden+

**Vitrage porte/fenêtre :**

Double vitrage, 3-6-3 mm

**Dimensions utiles**

**de la fenêtre :** 90x123 cm

**Dimensions utiles**

**de la porte :** 124x181 cm

**Seuil de porte :** Seuil de porte plat et couvert en inox

**Lames de toit :** 16 mm

**Superficie du toit :** 15,3 m<sup>2</sup>

**Pente de toit :** 32,0°

**Dimension au sol :** 9,4 m<sup>2</sup>



## ACCESSOIRES

Shingles : 9 paquets, clous pour shingle et feutre de toit, jardinières, fenêtre additionnelle. Pour plus d'informations, veuillez consulter la liste des accessoires pages 242-255.



Profil du croisiilon de fenêtre, 16x24 mm

# PALMAKO PAVILLON VERONICA 7 9,2 m<sup>2</sup>

NUMÉRO D'ARTICLE : 107373

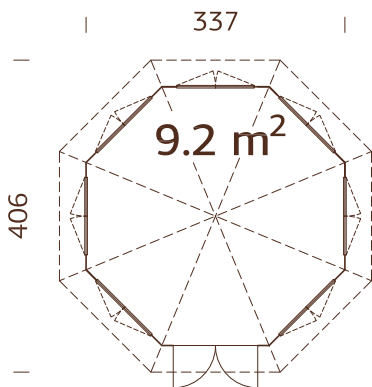

Double vitrage.

Panneaux de mur et de toit préfabriqués.

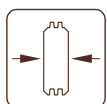

34 mm

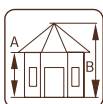

A: 222 cm  
B: 326 cm

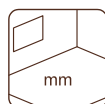

Inclus  
19 mm

## CARACTÉRISTIQUES DU PRODUIT

**Diamètre :** 337 cm

**Volume :** 23,4 m<sup>3</sup>

**Type porte/fenêtre :** Garden+

**Vitrage porte/fenêtre :**

Double vitrage, 3-6-3 mm

**Dimensions utiles de la**

**fenêtre :** 90x123 cm

**Dimensions utiles**

**de la porte :** 124x181 cm

**Seuil de porte :** Seuil de porte plat et couvert en inox

**Lames de toit :** 16 mm

**Superficie du toit :** 15,3 m<sup>2</sup>

**Pente de toit :** 32,0°

**Dimension au sol :** 9,4 m<sup>2</sup>



## ACCESSOIRES

Shingles : 9 paquets, clous pour shingle et feutre de toit, jardinières, fenêtre additionnelle. Pour plus d'informations, veuillez consulter la liste des accessoires pages 242-255.



Profil du croisiilon de fenêtre, 16x24 mm

# PALMAKO PAVILLON BETTY 9,0 m<sup>2</sup>

NUMÉRO D'ARTICLE : 103798

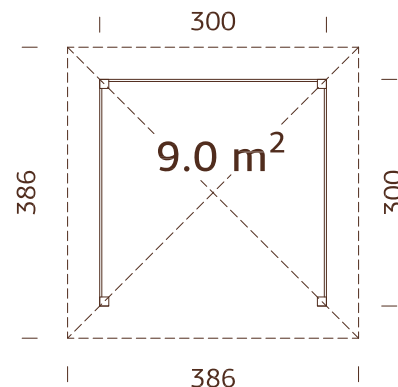

Poteaux robustes en lamellé collé.





## CARACTÉRISTIQUES DU PRODUIT

**Dimensions :** Lames de toit : 19 mm **Dimension au sol:** 9,0 m<sup>2</sup>  
 300x300 cm **Superficie du toit :** 15,4 m<sup>2</sup>  
**Volume :** 21,9 m<sup>3</sup> **Pente de toit :** 25,0°

## ACCESSOIRES

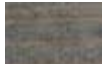
Plancher, shingles : 8 paquets, clous pour shingle et feutre de toit.  
 Pour plus d'informations, veuillez consulter la liste des accessoires pages 242-255.

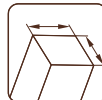
## OPTIONS DE TRAITEMENT

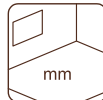
		
<b>103799</b> Traitement par bain marron	<b>103801</b> Traitement par bain gris vintage	<b>103800</b> Traitement par bain blanc translucide
		
<b>120x120 mm</b>	<b>A: 223 cm</b> <b>B: 323 cm</b>	<b>NB! Plancher 28 mm, traité en option !</b>

# PALMAKO PAVILLON BETTY 9,9 m<sup>2</sup>

NUMÉRO D'ARTICLE : 103879

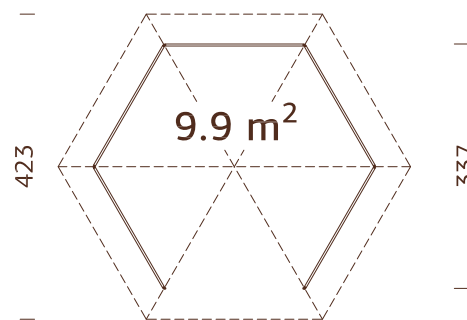

Poteaux robustes en lamellé collé.



## CARACTÉRISTIQUES DU PRODUIT

**Diamètre :** 337 cm **Lames de toit :** 19 mm **Pente de toit :** 25,0°  
**Volume :** 23,0 m<sup>3</sup> **Superficie du toit :** 16,7 m<sup>2</sup> **Dimension au sol:** 9,9 m<sup>2</sup>

## ACCESSOIRES

Plancher, shingles : 9 paquets, clous pour shingle et feutre de toit.  
 Pour plus d'informations, veuillez consulter la liste des accessoires pages 242-255.

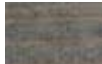
## OPTIONS DE TRAITEMENT

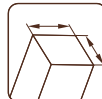
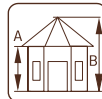
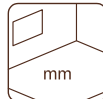
		
<b>103880</b> Traitement par bain marron	<b>103882</b> Traitement par bain gris vintage	<b>103881</b> Traitement par bain blanc translucide
		
<b>120x120 mm</b>	<b>A: 204 cm</b> <b>B: 313 cm</b>	<b>NB! Plancher 28 mm, traité en option !</b>

# PALMAKO PAVILLON BETTY 18,0 m<sup>2</sup>

NUMÉRO D'ARTICLE : 105212

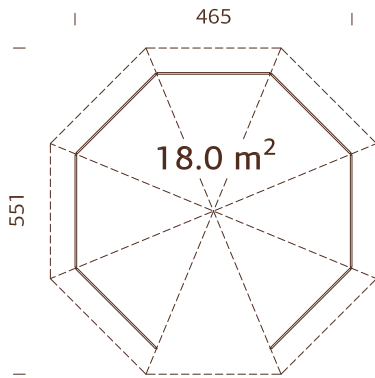

Poteaux robustes en lamellé collé.

## OPTIONS DE TRAITEMENT



**105213**  
Traitement par  
bain marron



120x120 mm



**105215**  
Traitement par  
bain gris vintage

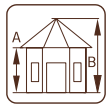

**A: 207 cm**  
**B: 346 cm**



**105214**  
Traitement par bain  
blanc translucide

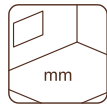

**NB! Plancher  
28 mm, traité  
en option !**



## CARACTÉRISTIQUES DU PRODUIT

**Diamètre :** 465 cm

**Lames de toit :** 19 mm

**Pente de toit :** 25,0°

**Volume :** 46,0 m<sup>3</sup>

**Superficie du toit :** 27,2 m<sup>2</sup>

**Dimension au sol :** 18,0 m<sup>2</sup>

## ACCESSOIRES

Plancher, shingles : 14 paquets, clous pour shingle et feutre de toit.

Pour plus d'informations, veuillez consulter la liste des accessoires pages 242-255.

# PALMAKO PAVILLON BETTY 25,0 m<sup>2</sup>

NUMÉRO D'ARTICLE : 104704

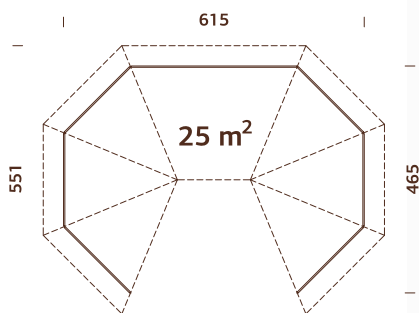

Poteaux robustes en lamellé collé.

## OPTIONS DE TRAITEMENT



**104705**  
Traitement par  
bain marron

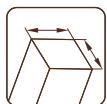

120x120 mm

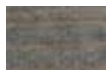

**104707**  
Traitement par  
bain gris vintage

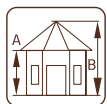

**A: 207 cm**  
**B: 362 cm**



**104706**  
Traitement par bain  
blanc translucide

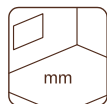

**NB! Plancher  
28 mm, traité  
en option !**



## CARACTÉRISTIQUES DU PRODUIT

**Diamètre :** 467/617 cm

**Lames de toit :** 19 mm

**Pente de toit :** 25,0°

**Volume :** 64,0 m<sup>3</sup>

**Superficie du toit :** 36,8 m<sup>2</sup>

**Dimension au sol :** 25,0 m<sup>2</sup>

## ACCESSOIRES

Plancher, shingles : 17 paquets, clous pour shingle et feutre de toit.

Pour plus d'informations, veuillez consulter la liste des accessoires pages 242-255.

# PALMAKO PAVILLON JULIE 10,5 m<sup>2</sup>

NUMÉRO D'ARTICLE : 103760

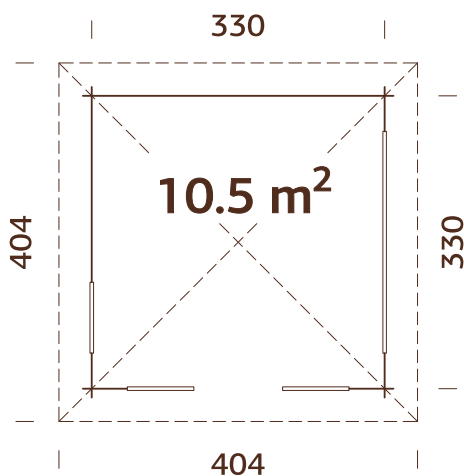

Lames de terrasse traitées.

## CARACTÉRISTIQUES DU PRODUIT

- Dimension des madriers :** 350x350 cm
- Volume :** 26,0 m<sup>3</sup>
- Lames de toit :** 19 mm
- Superficie du toit :** 17,6 m<sup>2</sup>
- Pente de toit :** 24,7°
- Dimension au sol :** 10,9 m<sup>2</sup>

## OPTIONS DE TRAITEMENT



**103761**  
Traitement par bain marron

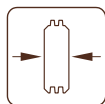

**28 mm**

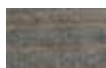

**103763**  
Traitement par bain gris vintage

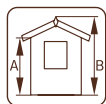

**A: 217 cm**  
**B: 310 cm**



**103762**  
Traitement par bain blanc translucide

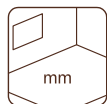

**Inclus**  
**19 mm**

## ACCESSOIRES

Shingles : 9 paquets, clous pour shingle et feutre de toit.

Pour plus d'informations, veuillez consulter la liste des accessoires pages 242-255.

# PALMAKO PAVILLON LUCY 12,2 m<sup>2</sup>

NUMÉRO D'ARTICLE : 103980

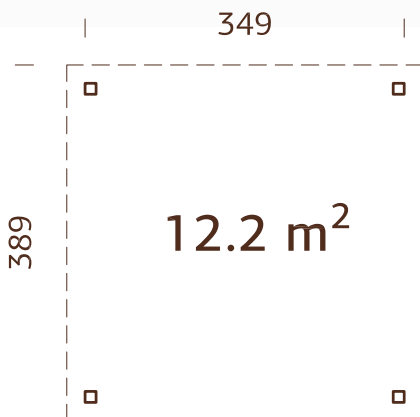

## CARACTÉRISTIQUES DU PRODUIT

**Dimensions :** 349x349 cm

**Volume :** 27,5 m<sup>3</sup>

**Lames de toit :** 19 mm

**Superficie du toit :** 15,1 m<sup>2</sup>

**Pente de toit :** 1,3°

**Dimension au sol :** 12,2 m<sup>2</sup>

Poteaux robustes en lamellé collé.

## OPTIONS DE TRAITEMENT



**103981**  
Traitement par  
bain marron



120x120 mm

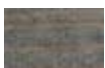

**103983**  
Traitement par  
bain gris vintage

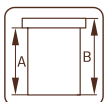

**A: 230 cm**  
**B: 254 cm**



**103982**  
Traitement par bain  
blanc translucide

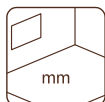

-

## ACCESSOIRES

Feutre de toit (sous-couche) : 3 rouleaux, matériau de toiture SBS : 3 rouleaux, clous pour shingle et feutre de toit, EPDM, gouttières, panneaux muraux (bois/verre).

Pour plus d'informations, veuillez consulter la liste des accessoires pages 242-255.



NB ! Les panneaux sont en option !

Voir Accessoires.

# PALMAKO PERGOLA PAULA 9,5 m<sup>2</sup>

NUMÉRO D'ARTICLE : 107998

NOUVEAU!

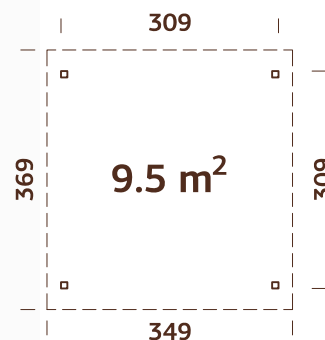

## TRAITEMENT



107998

Traitement autoclave gris

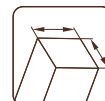

90x90 mm

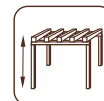

249 cm



-

## CARACTÉRISTIQUES DU PRODUIT

Dimensions : 349x349 cm

Volume : 21,0 m<sup>3</sup>

## ACCESSOIRES

Panneaux d'occultation 900x1800 mm.

Pour plus d'informations, veuillez consulter la liste des accessoires pages 242-255.

# PALMAKO PERGOLA PAULA 12,6 m<sup>2</sup>

NUMÉRO D'ARTICLE : 107967

NOUVEAU!

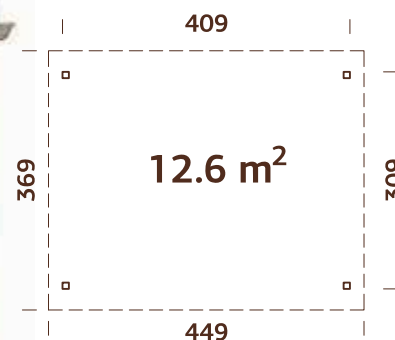

## TRAITEMENT



107967

Traitement autoclave gris

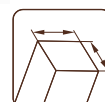

90x90 mm

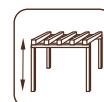

249 cm

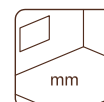

-

## CARACTÉRISTIQUES DU PRODUIT

Dimensions : 449x369 cm

Volume : 28,0 m<sup>3</sup>

## ACCESSOIRES

Panneaux d'occultation 900x1800 mm. Pour plus d'informations, veuillez consulter la liste des accessoires pages 242-255.



## Composez votre pergola à l'aide des panneaux d'occultation et coordonnez-la avec notre mobilier de jardin

Les pergolas Paula 9.5 m<sup>2</sup> et Paula 12.6 m<sup>2</sup> peuvent être combinées avec nos panneaux d'occultation et notre mobilier de jardin. Ces pergolas sont conçues pour que vous puissiez facilement ajouter des panneaux de 900 mm de large entre les poteaux.

Avec Paula 9,5 m<sup>2</sup>, vous pouvez ajouter trois panneaux d'occultation sur chaque face. Avec Paula 12,6 m<sup>2</sup>, il est possible d'ajouter trois panneaux d'occultation sur les côtés latéraux et quatre sur l'arrière. N'oubliez pas de commander des poteaux à placer entre les panneaux.

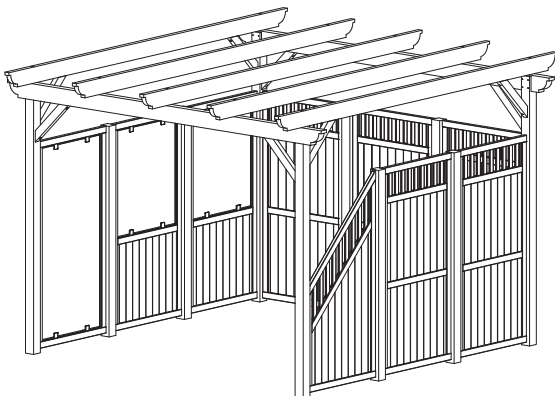

Paula 9.5 m<sup>2</sup> combinée avec les panneaux d'occultation Birgit 2, Janet 2 Elke 2 et Elke 3.

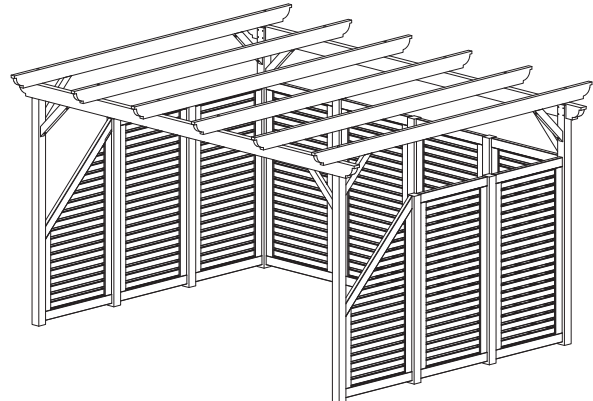

Paula 12.6 m<sup>2</sup> combinée avec les panneaux d'occultation Doris 2 et Doris 3.

Pour agrémenter vos moments en famille ou entre amis, nous vous proposons une gamme de mobilier en bois pages 214 à 223.

# PALMAKO GRILL KOTA EVA 8,7 m<sup>2</sup>

NUMÉRO D'ARTICLE : 104592



## CARACTÉRISTIQUES DU PRODUIT

**Diamètre :** 326 cm

**Volume :** 19,0 m<sup>3</sup>

**Type porte/fenêtre :** Garden+

**Vitrage porte/fenêtre :**

Double vitrage, 3-6-3 mm

**Dimensions utiles**

**de la fenêtre :** 59x41 cm

**Dimensions utiles**

**de la porte :** 65x148 cm

**Seuil de porte :** Seuil de porte plat et couvert en inox

**Lames de toit :** 19 mm

**Superficie du toit :** 18,0 m<sup>2</sup>

**Pente de toit :** 45,0°

**Dimension au sol :** 9,2 m<sup>2</sup>

## ACCESSOIRES

Shingles : 9 paquets, clous pour shingle et feutre de toit, grill incluant le conduit d'extraction. Pour plus d'informations, veuillez consulter la liste des accessoires pages 242-255.

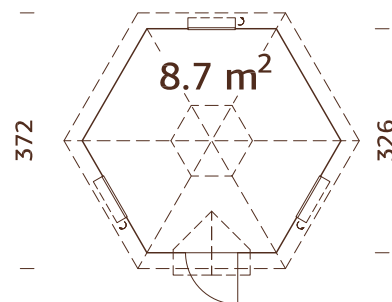

Panneaux de toit préfabriqués.  
Option : Grill incluant le conduit d'extraction, la table, et le chapeau pare-pluie.



## OPTIONS DE TRAITEMENT



**104593**  
Traitement par bain marron

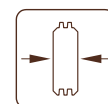

**44 mm**



**104595**  
Traitement par bain gris vintage

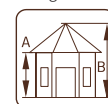

**A: 137 cm**  
**B: 314 cm**



**104594**  
Traitement par bain blanc translucide



**Inclus, grill en bois 19 mm**

# PALMAKO GRILL KOTA EVA 11,4 m<sup>2</sup>

NUMÉRO D'ARTICLE : 104596



## CARACTÉRISTIQUES DU PRODUIT

**Diamètre :** 379 cm

**Volume :** 26,0 m<sup>3</sup>

**Type porte/fenêtre :** Garden+

**Vitrage porte/fenêtre :**

Double vitrage, 3-6-3 mm

**Dimensions utiles**

**de la fenêtre :** 59x41 cm

**Dimensions utiles**

**de la porte :** 65x148 cm

**Seuil de porte :** Seuil de porte plat et couvert en inox

**Lames de toit :** 19 mm

**Superficie du toit :** 22,0 m<sup>2</sup>

**Pente de toit :** 45,0°

**Dimension au sol :** 11,9 m<sup>2</sup>

## ACCESSOIRES

Shingles : 12 paquets, clous pour shingle et feutre de toit, grill incluant le conduit d'extraction. Pour plus d'informations, veuillez consulter la liste des accessoires pages 242-255.

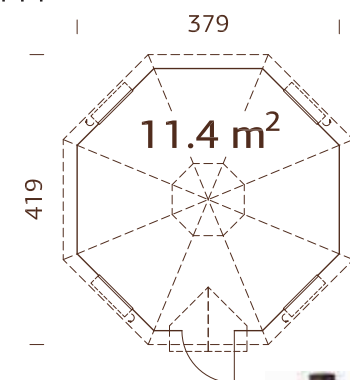

Panneaux de toit préfabriqués.  
Option : Grill incluant le conduit d'extraction, la table, et le chapeau pare-pluie.



## OPTIONS DE TRAITEMENT



**104597**  
Traitement par bain marron

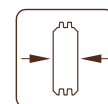

**44 mm**

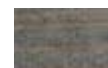

**104599**  
Traitement par bain gris vintage

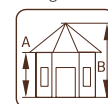

**A: 137 cm**  
**B: 346 cm**



**104598**  
Traitement par bain blanc translucide



**Inclus, grill en bois 19 mm**



# ACCESSOIRES

VOIR ACCESSOIRES, PAGES 242-255

Abri	N° art.	Plancher <sup>1</sup>	Feutre de toit, rouleaux	Matériau de toiture SBS, rouleaux	Shingles <sup>2</sup> , paquets	Clous pour shingle et feutre de toit, 1 kg	EPDM <sup>3</sup>	Gouttières	Jardinières	Élément Lucy 1 en bois	Élément Lucy 2 avec vitre de extraction et la table	Grill incluant le conduit	Porte additionnelle	Fenêtre additionnelle	Panneaux d'occultation 900 mm largeur	(Traitement autoclave gris)
Melanie 6,8 m²	103708				6 paquets	107950										
Melanie 6,6 m²	103728				6 paquets	107950		102805			107317					
Melanie 9,6 m²	103732				8 paquets	107950		102805			107317					
Melanie 10,7 m²	103736				8 paquets	107950										
Melanie 6,8+8,3 m²	103778				10 paquets	107950	106632									
Hanna 7,6 m²	103724				8 paquets	107950		102805			107313					
Hanna 14,1 m²	106185				12 paquets	107950		102805			107317					
Hanna 20,3 m²	106189				16 paquets	107950		102805			107321					
Veronica 2,6 m²	103744				7 paquets	107950		102809								
Veronica 4,6 m²	103748				7 paquets	107950		102809								
Veronica 4,9 m²	107374				9 paquets	107950		102809								103485
Veronica 7,9 m²	107373				9 paquets	107950		102809								103485
Betty 9,0 m²	103798	103090			8 paquets	107950										
Betty 9,9 m²	103879	103092			9 paquets	107950										
Betty 18,0 m²	105212	103094			14 paquets	107950										
Betty 25,0 m²	104704	103096			17 paquets	107950										
Julie 10,5 m²	103760				9 paquets	107950										
Lucy 12,2 m²	103980		107210, 3 rouleaux	107214, 3 rouleaux		107950	107170	106627		102836	102840					100396, 100402, 100354, 100548, 100390, 100378, 100342, 100312, 100384, 100366, 100336, 100324, 100372, 100318, 100360, 100330
Paula 9,5 m²	107998											102789				
Paula 12,6 m²	107967															
Eva 8,7 m²	104592				9 paquets	107950										
Eva 11,4 m²	104596				12 paquets	107950										

<sup>1</sup> Le plancher, les planches et les solives sont traités. <sup>2</sup> Les shingles sont disponibles en différentes couleurs - 107180 = Noir, 107182 = Rouge, 107183 = Vert, 107181 = Brun. <sup>3</sup> La colle pour l'installation de l'EPDM est incluse. The Le numéro d'article est indiqué pour les articles non traités, pour les articles traités, demandez à notre équipe de vente.





# GARAGES



PALMAKO GARAGE ROGER  
19,0 m² SANS PORTE FAÇADE



PALMAKO GARAGE ROGER 19,0 m²  
AVEC DOUBLE PORTE EN BOIS



PALMAKO GARAGE ROGER  
19,0 m² AVEC PORTE SECTIONNELLE



PALMAKO GARAGE ROGER  
23,9 m² SANS PORTE FAÇADE



PALMAKO GARAGE ROGER 23,9 m²  
AVEC DOUBLE PORTE EN BOIS



PALMAKO GARAGE ROGER  
23,9 m² AVEC PORTE SECTIONNELLE



PALMAKO GARAGE ROGER  
27,7 m² SANS PORTE FAÇADE



PALMAKO GARAGE ROGER 27,7 m²  
AVEC DOUBLE PORTE EN BOIS



PALMAKO GARAGE ROGER  
27,7 m² AVEC PORTE SECTIONNELLE



PALMAKO GARAGE ROGER  
21,9+5,2 m² SANS PORTE FAÇADE



PALMAKO GARAGE ROGER  
21,9+5,2 m² AVEC DOUBLE  
PORTE EN BOIS



PALMAKO GARAGE ROGER  
21,9+5,2 m² AVEC PORTE SECTIONNELLE



PALMAKO GARAGE ROGER  
28,4 m² SANS PORTE FAÇADE



PALMAKO GARAGE ROGER  
28,4 m² AVEC DOUBLE  
PORTE EN BOIS



PALMAKO GARAGE ROGER  
28,4 m² AVEC PORTE SECTIONNELLE



PALMAKO GARAGE TOMAS  
19,2 m² SANS PORTE FAÇADE



PALMAKO GARAGE TOMAS 19,2 m²  
AVEC DOUBLE PORTE EN BOIS



PALMAKO GARAGE TOMAS  
19,2 m² AVEC PORTE SECTIONNELLE



PALMAKO GARAGE RASMUS  
19,0 m² SANS PORTE FAÇADE



PALMAKO GARAGE RASMUS  
19,0 m² AVEC DOUBLE  
PORTE EN BOIS



PALMAKO GARAGE RASMUS  
19,0 m² AVEC PORTE SECTIONNELLE

# PALMAKO GARAGE ROGER 19,0 m<sup>2</sup> AVEC DOUBLE PORTE EN BOIS

NUMÉRO D'ARTICLE : 102347



**Roger** 19,0 m<sup>2</sup>  
SANS PORTE DE FAÇADE  
Numéro d'article : 101899



**Roger** AVEC PORTE SECTIONNELLE  
Numéro d'article : 102355  
Dimensions utiles de la  
porte sectionnelle : 221x188 cm  
N° art. Porte sectionnelle : 103516  
Couleur : RAL 9016

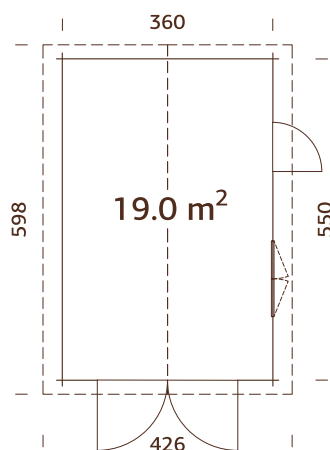

## CARACTÉRISTIQUES DU PRODUIT

### Dimension des

**madriers** : 380x570 cm

**Volume** : 45,9 m<sup>3</sup>

**Type porte/fenêtre** : Garden+

**Vitrage porte/fenêtre** :

Double vitrage, 3-6-3 mm

**Dimensions utiles**

**de la fenêtre** : 119x89 cm

**Dimensions utiles**

**de la porte** : 73x175 cm

**Dimensions utiles de la**

**porte en bois** : 225x193 cm

**N° art. Double porte en bois** : 103555

**Lames de toit** : 19 mm

**Superficie du toit** : 25,4 m<sup>2</sup>

**Pente de toit** : 16,3°

**Dimension au sol** : 19,8 m<sup>2</sup>

## ACCESSOIRES

Feutre de toit (sous-couche) : 6 rouleaux, matériau de toiture SBS : 6 rouleaux, shingles : 10 paquets, clous pour shingle et feutre de toit, gouttières, annexe, auvent, jardinières, mur intérieur, porte additionnelle.

Pour plus d'informations, veuillez consulter la liste des accessoires pages 242-255 .

Double vitrage.

Pannes robustes en lamellé collé.

Option : mur intérieur. Voir Accessoires.

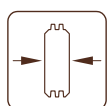

44 mm

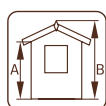

A: 217 cm  
B: 276 cm

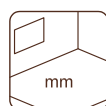

-

## OPTIONS DE TRAITEMENT



Bois naturel  
non traité



Traitement par bain  
marron



Traitement par bain  
gris vintage



Traitement par bain  
blanc translucide

### Roger 19,0 m<sup>2</sup> sans porte

101899

101900

101902

101901

### Roger 19,0 m<sup>2</sup> avec double porte en bois

102347

102348

102350

102349

### Roger 19,0 m<sup>2</sup> avec porte sectionnelle

102355

102356

102358

102357

# PALMAKO GARAGE ROGER 23,9 m<sup>2</sup> AVEC DOUBLE PORTE EN BOIS

NUMÉRO D'ARTICLE : 102498

PALMAKO GARAGES

144-155



**Roger 23,9 m<sup>2</sup>**  
SANS PORTE DE FAÇADE  
Numéro d'article : 101903



**Roger 23,9 m<sup>2</sup>**  
AVEC PORTE SECTIONNELLE  
Numéro d'article : 102502  
Dimensions utiles de la porte sectionnelle : 221x188 cm  
N° art. Porte sectionnelle : 103516  
Couleur : RAL 9016

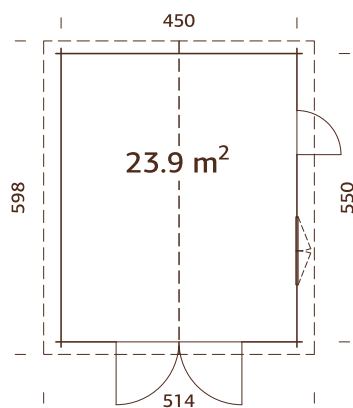

## CARACTÉRISTIQUES DU PRODUIT

**Dimension des madriers :** 470x570 cm

**Volume :** 59,0 m<sup>3</sup>

**Type porte/fenêtre :** Garden+

**Vitrage porte/fenêtre :**

Double vitrage, 3-6-3 mm

**Dimensions utiles de la fenêtre :** 119x89 cm

**Dimensions utiles de la porte :** 73x175 cm

**Dimensions utiles de la porte en bois :** 225x193 cm

**N° art. Double porte en bois :** 103555

**Lames de toit :** 19 mm

**Superficie du toit :** 31,7 m<sup>2</sup>

**Pente de toit :** 15,7°

**Dimension au sol :** 24,8 m<sup>2</sup>

## ACCESSOIRES

Feutre de toit (sous-couche) : 7 rouleaux, matériau de toiture SBS : 7 rouleaux, shingles : 12 paquets, clous pour shingle et feutre de toit, gouttières, annexe, auvent, jardinières, mur intérieur, porte additionnelle.

Pour plus d'informations, veuillez consulter la liste des accessoires pages 242-255 .

Double vitrage.

Pannes robustes en lamellé collé.

Option : mur intérieur. Voir Accessoires.

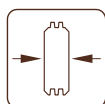

44 mm

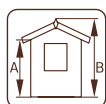

A: 217 cm  
B: 287 cm

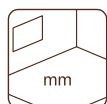

-

## OPTIONS DE TRAITEMENT



Bois naturel non traité



Traitement par bain marron



Traitement par bain gris vintage



Traitement par bain blanc translucide

## Roger 23,9 m<sup>2</sup> sans porte

101903

101904

101906

101905

## Roger 23,9 m<sup>2</sup> avec double porte en bois

102498

102499

102501

102500

## Roger 23,9 m<sup>2</sup> avec porte sectionnelle

102502

102503

102505

102504

# PALMAKO GARAGE ROGER 27,7 m<sup>2</sup> AVEC DOUBLE PORTE EN BOIS

NUMÉRO D'ARTICLE : 102379



**Roger 27,7 m<sup>2</sup>**  
SANS PORTE DE FAÇADE  
Numéro d'article : 101911



**Roger 27,7 m<sup>2</sup>**  
AVEC PORTE SECTIONNELLE  
Numéro d'article : 102383  
Dimensions utiles de la  
porte sectionnelle : 221x188 cm  
N° art. Porte sectionnelle : 103516  
Couleur : RAL 9016

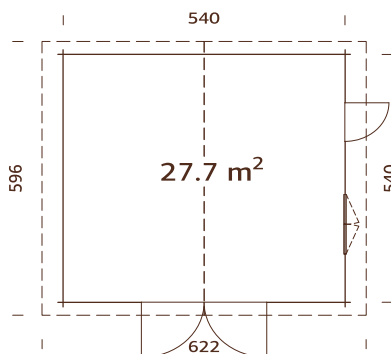

## CARACTÉRISTIQUES DU PRODUIT

**Dimension des madriers :** 560x560 cm

**Volume :** 73,9 m<sup>3</sup>

**Type porte/fenêtre :** Summer

**Vitrage porte/fenêtre :**

Double vitrage, 3-9-3 mm

**Dimensions utiles**

**de la fenêtre :** 117x92 cm

**Dimensions utiles**

**de la porte :** 73x183 cm

**Dimensions utiles de la  
porte en bois :** 225x193 cm

**N° art. Double porte en bois :** 103587

**Lames de toit :** 19 mm

**Superficie du toit :** 37,8 m<sup>2</sup>

**Pente de toit :** 15,7°

**Dimension au sol :** 29,2 m<sup>2</sup>

## ACCESSOIRES

Feutre de toit (sous-couche) : 8 rouleaux, matériau de toiture SBS : 8 rouleaux, shingles : 14 paquets, clous pour shingle et feutre de toit, gouttières, annexe, auvent, jardinières, porte et fenêtre supplémentaires.

Pour plus d'informations, veuillez consulter la liste des accessoires pages 242-255 .

Double vitrage.

Pannes robustes en lamellé collé.

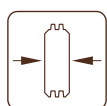

70 mm

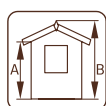

A: 230 cm  
B: 312 cm

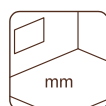

-

## OPTIONS DE TRAITEMENT



Bois naturel non  
traité



Traitement par bain  
marron

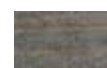

Traitement par bain  
gris vintage



Traitement par bain  
blanc translucide

### Roger 27,7 m<sup>2</sup> sans porte

101911

101912

101914

101913

### Roger 27,7 m<sup>2</sup> avec double porte en bois

102379

102380

102382

102381

### Roger 27,7 m<sup>2</sup> avec porte sectionnelle

102383

102384

102386

102385

# PALMAKO GARAGE ROGER 21,9+5,2 m<sup>2</sup> AVEC DOUBLE PORTE EN BOIS

NUMÉRO D'ARTICLE : 102482



**Roger** 21,9+5,2 m<sup>2</sup>  
SANS PORTE DE FAÇADE  
Numéro d'article : 101872



**Roger** 21,9+5,2 m<sup>2</sup>  
AVEC PORTE SECTIONNELLE  
Numéro d'article : 102486  
Dimensions utiles de la  
porte sectionnelle : 221x188 cm  
N° art. Porte sectionnelle : 103516  
Couleur : RAL 9016

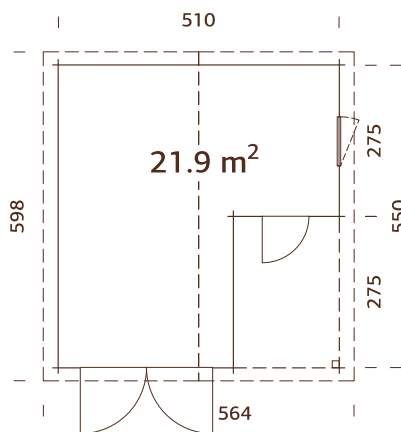

## CARACTÉRISTIQUES DU PRODUIT

**Dimension des madriers :** 530x570 cm

**Volume :** 60,0 m<sup>3</sup>

**Type porte/fenêtre :** Garden+

**Vitrage porte/fenêtre :**

Double vitrage, 3-6-3 mm

**Dimensions utiles de la fenêtre :** 78x89 cm

**Dimensions utiles de la porte :** 73x175 cm

**Dimensions utiles de la  
porte en bois :** 225x193 cm

**N° art. Double porte en bois :** 103555

**Lames de toit :** 19 mm

**Superficie du toit :** 35,4 m<sup>2</sup>

**Pente de toit :** 18,7°

**Dimension au sol :** 28,1 m<sup>2</sup>

## ACCESSOIRES

Feutre de toit (sous-couche) : 7 rouleaux, matériau de toiture SBS : 7 rouleaux, shingles : 14 paquets, clous pour shingle et feutre de toit, gouttières, annexe, auvent, jardinières, porte additionnelle. Pour plus d'informations, veuillez consulter la liste des accessoires pages 242-255 .

Double vitrage.  
Pannes robustes  
en lamellé collé.

Peut être monté dans l'autre sens !



## OPTIONS DE TRAITEMENT



Bois naturel non  
traité



Traitement par bain  
marron



Traitement par bain  
gris vintage



Traitement par bain  
blanc translucide

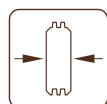

44 mm

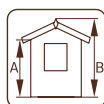

A: 228 cm  
B: 321 cm

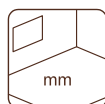

-

**Roger 21,9+5,2 m<sup>2</sup>  
sans porte**

101872

101873

101875

101874

**Roger 21,9+5,2 m<sup>2</sup>  
avec double porte en bois**

102482

102483

102485

102484

**Roger 21,9+5,2 m<sup>2</sup>  
avec porte sectionnelle**

102486

102487

102489

102488



# PALMAKO GARAGE ROGER 28,4 m<sup>2</sup> AVEC DOUBLE PORTE EN BOIS

NUMÉRO D'ARTICLE : 102399



**Roger 28,4 m<sup>2</sup>**  
SANS PORTE DE FAÇADE  
Numéro d'article : 101907



**Roger 28,4 m<sup>2</sup>**  
AVEC PORTE SECTIONNELLE  
Numéro d'article : 102403  
Dimensions utiles de la  
porte sectionnelle : 221x188 cm  
N° art. Porte sectionnelle : 103516  
Couleur : RAL 9016

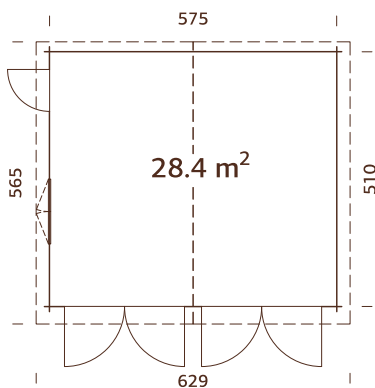

## CARACTÉRISTIQUES DU PRODUIT

**Dimension des madriers :** 595x530 cm

**Volume :** 73,5 m<sup>3</sup>

**Type porte/fenêtre :** Garden+

**Vitrage porte/fenêtre :**

Double vitrage, 3-6-3 mm

**Dimensions utiles**

**de la fenêtre :** 119x89 cm

**Dimensions utiles de la porte :** 73x175 cm

**Dimensions utiles de la**

**porte en bois :** 225x193 cm

**N° art. Double porte en bois :** 103555

**Lames de toit :** 19 mm

**Superficie du toit :** 36,8 m<sup>2</sup>

**Pente de toit :** 16,8°

**Dimension au sol :** 29,3 m<sup>2</sup>

## ACCESSOIRES

Feutre de toit (sous-couche) : 9 rouleaux, matériau de toiture SBS : 9 rouleaux, shingles : 14 paquets, clous pour shingle et feutre de toit, gouttières, annexe, auvent, jardinières, porte supplémentaire. Pour plus d'informations, veuillez consulter la liste des accessoires pages 242-255.

Double vitrage.

Pannes robustes en lamellé collé.

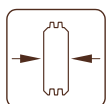

44 mm

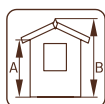

A: 217 cm  
B: 310 cm

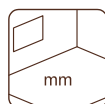

-

## OPTIONS DE TRAITEMENT



Bois naturel non traité



Traitement par bain marron



Traitement par bain gris vintage



Traitement par bain blanc translucide

### Roger 28,4 m<sup>2</sup> sans porte

101907

101908

101910

101909

### Roger 28,4 m<sup>2</sup> avec double porte en bois

102399

102400

102402

102401

### Roger 28,4 m<sup>2</sup> avec porte sectionnelle

102403

102404

102406

102405

# PALMAKO GARAGE TOMAS 19,2 m<sup>2</sup> AVEC DOUBLE PORTE EN BOIS

NUMÉRO D'ARTICLE : 108252

NOUVEAU!



**Tomas** 19,2 m<sup>2</sup>  
SANS PORTE DE FAÇADE  
Numéro d'article : 108226



**Tomas** 19,2 m<sup>2</sup>  
AVEC PORTE SECTIONNELLE  
Numéro d'article : 108256  
Dimensions utiles de la  
porte sectionnelle : 225x193 cm  
N° art. Porte sectionnelle : 103516  
Couleur : RAL 9016

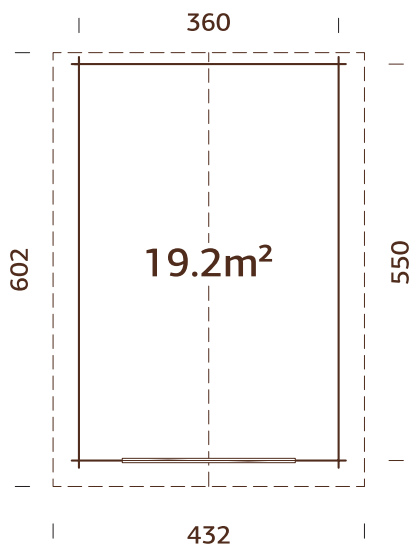

## CARACTÉRISTIQUES DU PRODUIT

**Dimension des madriers :** 380x570 cm

**Volume :** 46,6 m<sup>3</sup>

**Dimensions utiles de la  
porte en bois :** 225x193 cm

**N° art. Double porte en bois :** 103542

**Superficie du toit :** 26,2 m<sup>2</sup>

**Pente de toit :** 16,0°

**Dimension au sol :** 19,8 m<sup>2</sup>

## ACCESSOIRES

Porte additionnelle.

Pour plus d'informations, veuillez consulter la liste des accessoires pages 242-255

Toiture métallique et gouttières inclus

## OPTIONS DE TRAITEMENT



Bois naturel non  
traité



Traitement par bain  
marron



Traitement par bain  
gris vintage



Traitement par bain  
blanc translucide

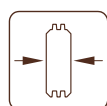

34 mm

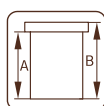

A: 217 cm  
B: 279 cm

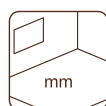

-

## Tomas 19,2 m<sup>2</sup> sans porte

108226

108227

108228

108229

## Tomas 19,2 m<sup>2</sup> avec double porte en bois

108252

108253

108254

108255

## Tomas 19,2 m<sup>2</sup> avec porte sectionnelle

108256

108257

108258

108259

**NOUVEAU !  
TOITURE METALLIQUE !**



La plupart de nos garages peuvent recevoir une couverture en feutre bitumeux, en SBS, en shingle ou en EPDM. Si vous souhaitez une toiture métallique sans pour autant bénéficier d'un sous-plafond en bois, les garages Tomas répondront à votre demande. En effet, ils sont composés d'une toiture métallique anti-condensation, de gouttières métalliques et des rives de finition comprenant toutes les pièces nécessaires. Nous mettons à disposition un kit de maison spécial qui comprend, en plus du toit métallique, des faitages de toit, et un feutre.

- Toiture métallique (garantie 10 ans)
- Feutre DRIPSTOP anti-condensation
- Gouttières métallique incluses
- Porte solide à double revêtement
- Protection contre les remontées d'humidité grâce aux poutres de fondation
- Seuil de porte bas
- Volume de rangement plus important grâce à la hauteur des murs

La nuit, la température intérieure d'un bâtiment est plus chaude qu'à l'extérieur. L'air chaud et humide monte sur le toit froid et se refroidit. En refroidissant, de la condensation se forme. Au lever du soleil, la température de la toiture métallique augmente et la condensation s'évapore dans l'air sous forme d'humidité. Le feutre anti-condensation DRIPSTOP placé sous le métal fournit un moyen de capter cette

humidité. DRIPSTOP conserve cette humidité pour ensuite la libérer sous forme d'humidité dès que le point de rosée est atteint. Le feutre anti-condensation DRIPSTOP est auto-adhésif et il est directement appliqué en usine sur le panneau métallique lors du processus de profilage. La membrane est durable et fournit une couche supplémentaire de protection à votre toiture métallique.

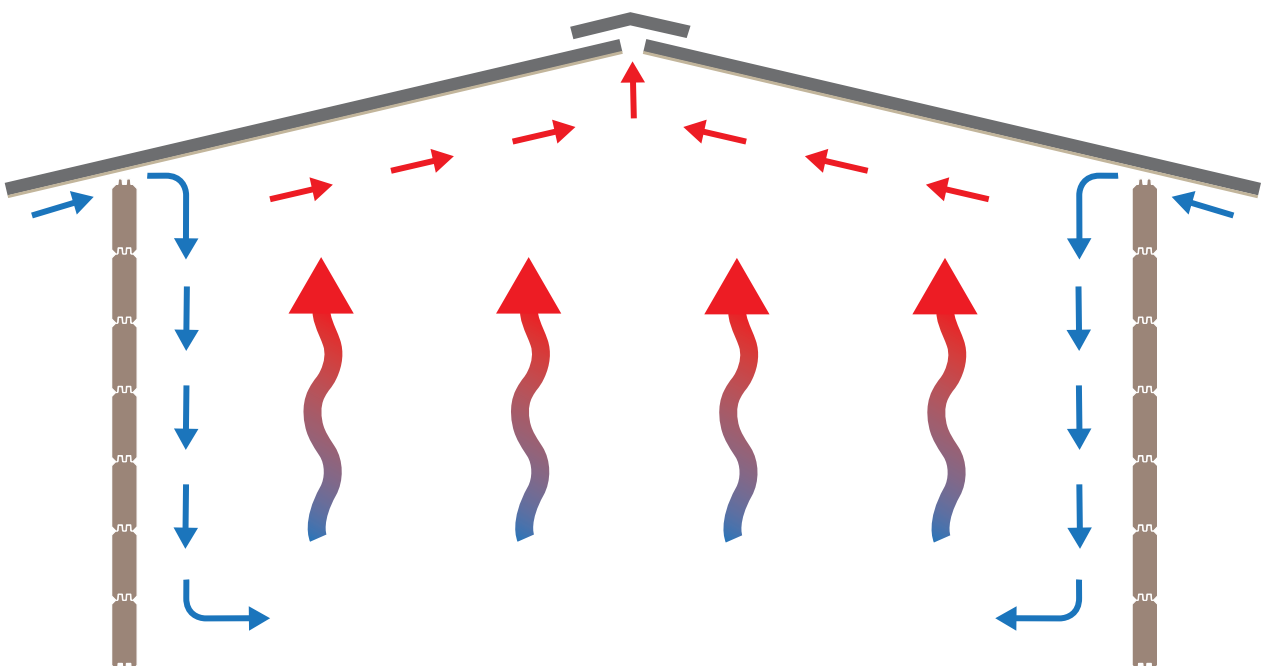

Une ventilation efficace (les flèches montrent que l'air est évacué de la structure.)

# PALMAKO GARAGE RASMUS 19,0 m<sup>2</sup> AVEC DOUBLE PORTE EN BOIS

NUMÉRO D'ARTICLE : 102415



**Rasmus** 19,0 m<sup>2</sup>  
SANS PORTE DE FAÇADE  
Numéro d'article : 101894



**Rasmus** 19,0 m<sup>2</sup>  
AVEC PORTE SECTIONNELLE  
Numéro d'article : 102419  
Dimensions utiles de la  
porte sectionnelle : 221x188 cm  
N° art. Porte sectionnelle : 103516  
Couleur : RAL 9016

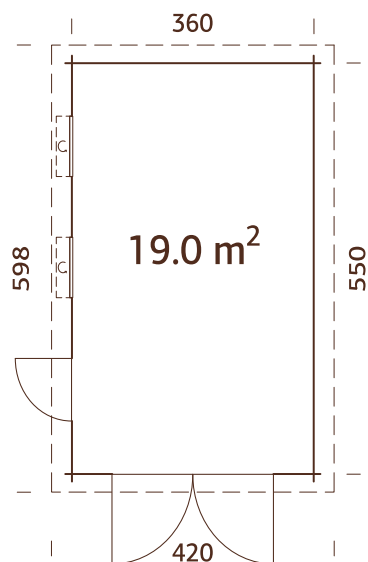

## CARACTÉRISTIQUES DU PRODUIT

**Dimension des madriers :** 380x570 cm

**Volume :** 44,5 m<sup>3</sup>

**Type porte/fenêtre :** Garden

**Vitrage porte/fenêtre :**

Vitrage verre, 4 mm

**Dimensions utiles**

**de la fenêtre :** 70x43 cm

**Dimensions utiles**

**de la porte :** 73x183 cm

**Dimensions utiles de la  
porte en bois :** 225x193 cm

**N° art. Double porte en bois :** 103555

**Lames de toit :** 19 mm

**Superficie du toit :** 24,5 m<sup>2</sup>

**Pente de toit :** 1,8°

**Dimension au sol :** 19,8 m<sup>2</sup>

## ACCESSOIRES

Feutre de toit (sous-couche) : 6 rouleaux, matériau de toiture SBS : 6 rouleaux, EPDM, clous pour shingle et feutre de toit, gouttières, annexe, auvent, porte additionnelle.

Pour plus d'informations, veuillez consulter la liste des accessoires pages 242-255 .

Pannes robustes en lamellé collé.

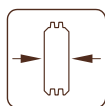

44 mm

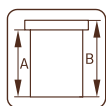

A: 228 cm  
B: 253 cm

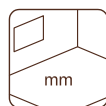

-

# ACCESSOIRES

VOIR ACCESSOIRES, PAGES 242-255

Abrti	N° art.	Feutre de toit, rouleaux	Matériau de toiture SBS, rouleaux	Shingles <sup>1</sup> , paquets et feutre de toit, 1 kg	Clous pour shingle EPDM <sup>2</sup>	Gouttières	Annexe	Auvent	Jardinières	Mur intérieur, Garage	Garage en bois	Porte sectionnelle de garage
Roger 19,0 m <sup>2</sup> sans porte de façade	101899	107210, 6 rouleaux	107214, 6 rouleaux	10 paquets	107930	106632	102801	103168	102805	103256	103555	103516
Roger 19,0 m <sup>2</sup> avec double porte en bois	102347	107210, 6 rouleaux	107214, 6 rouleaux	10 paquets	107930	106632	102801	103168	102805	103256	103555	
Roger 19,0 m <sup>2</sup> avec porte sectionnelle	102355	107210, 6 rouleaux	107214, 6 rouleaux	10 paquets	107930	106632	102801	103168	102805	103256	103555	103516
Roger 23,9 m <sup>2</sup> sans porte de façade	101905	107210, 7 rouleaux	107214, 7 rouleaux	12 paquets	107930	106632	102801	103168	102805	103260	103555	103516
Roger 23,9 m <sup>2</sup> avec double porte en bois	102498	107210, 7 rouleaux	107214, 7 rouleaux	12 paquets	107930	106632	102801	103168	102805	103260	103555	
Roger 23,9 m <sup>2</sup> avec porte sectionnelle	102502	107210, 7 rouleaux	107214, 7 rouleaux	12 paquets	107930	106632	102801	103168	102805	103260	103555	103516
Roger 27,7 m <sup>2</sup> sans porte de façade	101911	107210, 8 rouleaux	107214, 8 rouleaux	14 paquets	107930	106632	102801	103168	102805	103260	103587	103516
Roger 27,7 m <sup>2</sup> avec double porte en bois	102379	107210, 8 rouleaux	107214, 8 rouleaux	14 paquets	107930	106632	102801	103168	102805	103260	103587	
Roger 27,7 m <sup>2</sup> avec porte sectionnelle	102383	107210, 8 rouleaux	107214, 8 rouleaux	14 paquets	107930	106632	102801	103168	102805	103260	103587	103516
Roger 21,9+5,2 m <sup>2</sup> sans porte de façade	101872	107210, 7 rouleaux	107214, 7 rouleaux	14 paquets	107930	106632	102801	103168	102809	103260	103555	103516
Roger 21,9+5,2 m <sup>2</sup> avec double porte en bois	102482	107210, 7 rouleaux	107214, 7 rouleaux	14 paquets	107930	106632	102801	103168	102809	103260	103555	
Roger 21,9+5,2 m <sup>2</sup> avec porte sectionnelle	102486	107210, 7 rouleaux	107214, 7 rouleaux	14 paquets	107930	106632	102801	103168	102809	103260	103555	103516
Roger 28,4 m <sup>2</sup> sans porte de façade	101907	107210, 9 rouleaux	107214, 9 rouleaux	14 paquets	107930	106632	102801	103168	102805	103260	103555	103516
Roger 28,4 m <sup>2</sup> avec double porte en bois	102399	107210, 9 rouleaux	107214, 9 rouleaux	14 paquets	107930	106632	102801	103168	102805	103260	103555	
Roger 28,4 m <sup>2</sup> avec porte sectionnelle	102405	107210, 9 rouleaux	107214, 9 rouleaux	14 paquets	107930	106632	102801	103168	102805	103260	103555	103516
Tomas 19,2 m <sup>2</sup> sans porte de façade	108226										103555	103516
Tomas 19,2 m <sup>2</sup> avec double porte en bois	108252										103555	
Tomas 19,2 m <sup>2</sup> avec porte sectionnelle	108256										103555	103516
Rasmus 19,0 m <sup>2</sup> sans porte de façade	101894	107210, 6 rouleaux	107214, 6 rouleaux	107172	107930	106628	102801	103168	102801	103260	103555	103516
Rasmus 19,0 m <sup>2</sup> avec double porte en bois	102415	107210, 6 rouleaux	107214, 6 rouleaux	107172	107930	106628	102801	103168	102801	103260	103555	
Rasmus 19,0 m <sup>2</sup> avec porte sectionnelle	102419	107210, 6 rouleaux	107214, 6 rouleaux	107172	107930	106628	102801	103168	102801	103260	103555	103516

<sup>1</sup> Les shingles sont disponibles en différentes couleurs - 107180 = Noir, 107182 = Rouge, 107183 = Vert, 107181 = Brun.

<sup>2</sup> La colle pour l'installation de l'EPDM est incluse.

Le numéro d'article est indiqué pour les articles non traités, pour les articles traités, demandez à notre équipe de vente.





# CARPORTS



PALMAKO CARPORT  
ROBERT 11,7 m<sup>2</sup>



PALMAKO CARPORT  
ROBERT 20,6 m<sup>2</sup>



PALMAKOCARPORT  
KARL 11,7 m<sup>2</sup>



PALMAKO CARPORT  
KARL 23,1 m<sup>2</sup>



PALMAKO CARPORT  
KARL 20,6 m<sup>2</sup>



PALMAKO CARPORT  
KARL 40,6 m<sup>2</sup>



# PALMAKO CARPORT ROBERT 11,7 m<sup>2</sup>

NUMÉRO D'ARTICLE : 101013

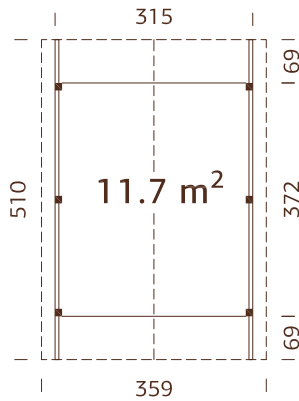

Poteaux robustes en lamellé collé.

## OPTIONS DE TRAITEMENT



**101014**  
Traitement par  
bain marron

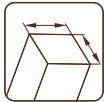

120x120 mm



**101016**  
Traitement par  
bain gris vintage

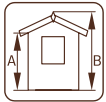

A: 199 cm  
B: 299 cm



**101015**  
Traitement par bain  
blanc translucide

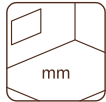

-



## CARACTÉRISTIQUES DU PRODUIT

**Dimensions :** 315x372 cm **Superficie du toit :** 20,1 m<sup>2</sup>

**Volume :** 30,8 m<sup>3</sup>

**Lames de toit :** 19 mm

**Pente de toit :** 25,0°

**Dimension au sol :** 11,7 m<sup>2</sup>

## ACCESSOIRES

Feutre de toit (sous-couche) : 5 rouleaux, matériau de toiture SBS : 5 rouleaux, shingles : 8 paquets, clous pour shingle et feutre de toit, gouttières, ancrage au sol. Pour plus d'informations, veuillez consulter la liste des accessoires pages 242-255.

# PALMAKO CARPORT ROBERT 20,6 m<sup>2</sup>

NUMÉRO D'ARTICLE : 101029

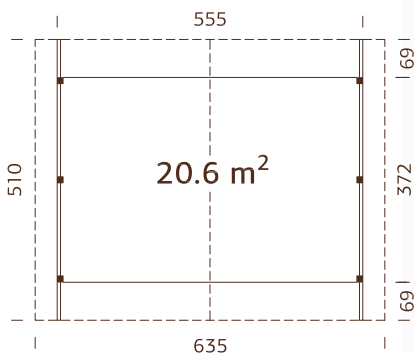

Poteaux robustes en lamellé collé.

Pannes robustes en lamellé collé.

## OPTIONS DE TRAITEMENT



**101030**  
Traitement par  
bain marron



120x120 mm

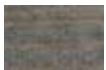

**101032**  
Traitement par  
bain gris vintage

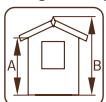

A: 199 cm  
B: 363 cm



**101031**  
Traitement par bain  
blanc translucide

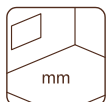

-



## CARACTÉRISTIQUES DU PRODUIT

**Dimensions :** 555x372 cm **Superficie du toit :** 35,8 m<sup>2</sup>

**Volume :** 61,5 m<sup>3</sup>

**Lames de toit :** 19 mm

**Pente de toit :** 25,0°

**Dimension au sol :** 20,6 m<sup>2</sup>

## ACCESSOIRES

Feutre de toit (sous-couche) : 9 rouleaux, matériau de toiture SBS : 9 rouleaux, shingles : 14 paquets, clous pour shingle et feutre de toit, gouttières, ancrage au sol. Pour plus d'informations, veuillez consulter la liste des accessoires pages 242-255.

# PALMAKO CARPORT KARL 11,7 m<sup>2</sup>

NUMÉRO D'ARTICLE : 101021

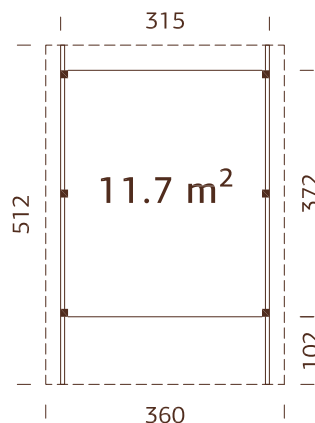

Poteaux robustes en lamellé collé.



Arc en lamellé collé

## CARACTÉRISTIQUES DU PRODUIT

**Dimensions :** 360x512 cm **Superficie du**

**Volume :** 39,6 m<sup>3</sup>

**toit :** 18,0 m<sup>2</sup>

**Lames de toit :** 19 mm

**Pente de toit :** 1,1°

**Dimension au sol :** 18,4 m<sup>2</sup>

## ACCESSOIRES

Feutre de toit (sous-couche) : 6 rouleaux, matériau de toiture SBS : 6 rouleaux, clous pour shingle et feutre de toit, EPDM, Gouttières, ancrage au sol, arc en lamellé collé. Pour plus d'informations, veuillez consulter la liste des accessoires pages 242-255.

## OPTIONS DE TRAITEMENT



**101022**  
Traitement par bain marron

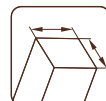

**120x120 mm**



**101024**  
Traitement par bain gris vintage

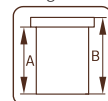

**A: 215 cm**  
**B: 232 cm**



**101023**  
Traitement par bain blanc translucide

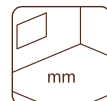

-

# PALMAKO CARPORT KARL 23,1 m<sup>2</sup>

NUMÉRO D'ARTICLE : 101025



Poteaux robustes en lamellé collé.

L'annexe est en option. Voir Accessoires.



Arc en lamellé collé

## CARACTÉRISTIQUES DU PRODUIT

**Dimensions :** 360x762 cm **Superficie du**

**Volume :** 60,0 m<sup>3</sup>

**toit :** 27,4 m<sup>2</sup>

**Lames de toit :** 19 mm

**Pente de toit :** 1,1°

**Dimension au sol :** 27,4 m<sup>2</sup>

## ACCESSOIRES

Feutre de toit (sous-couche) : 6 rouleaux, matériau de toiture SBS : 6 rouleaux, clous pour shingle et feutre de toit, EPDM, gouttières, ancrage au sol, arc en lamellé collé, annexe.

Pour plus d'informations, veuillez consulter la liste des accessoires pages 242-255.

## OPTIONS DE TRAITEMENT



**101026**  
Traitement par bain marron

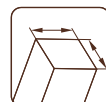

**120x120 mm**

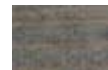

**101028**  
Traitement par bain gris vintage

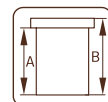

**A: 215 cm**  
**B: 232 cm**



**101027**  
Traitement par bain blanc translucide

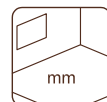

-

# PALMAKO CARPORT KARL 20,6 m<sup>2</sup>

NUMÉRO D'ARTICLE : 101033

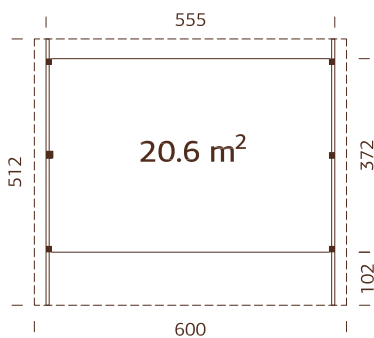

Poteaux robustes en lamellé collé.



Arc en lamellé collé

## OPTIONS DE TRAITEMENT



**101034**  
Traitement par bain marron

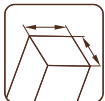

120x120 mm



**101036**  
Traitement par bain gris vintage

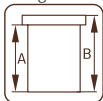

A: 221 cm  
B: 244 cm



**101035**  
Traitement par bain blanc translucide

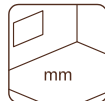

–

Arc en lamellé collé

## CARACTÉRISTIQUES DU PRODUIT

**Dimensions :** 600x512 cm **Superficie du**

**Volume :** 67,8 m<sup>3</sup>

**Lames de toit :** 19 mm

**toit :** 30,7 m<sup>2</sup>

**Pente de toit :** 1,1°

**Dimension au sol :** 30,7 m<sup>2</sup>

## ACCESSOIRES

Feutre de toit (sous-couche) : 7 rouleaux, matériau de toiture SBS : 7 rouleaux, clous pour shingle et feutre de toit, EPDM, gouttières, ancrage au sol, arc en lamellé collé. Pour plus d'informations, veuillez consulter la liste des accessoires pages 242-255 .

# PALMAKO CARPORT KARL 40,6 m<sup>2</sup>

NUMÉRO D'ARTICLE : 101037

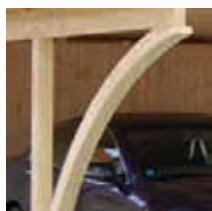

Arc en lamellé collé

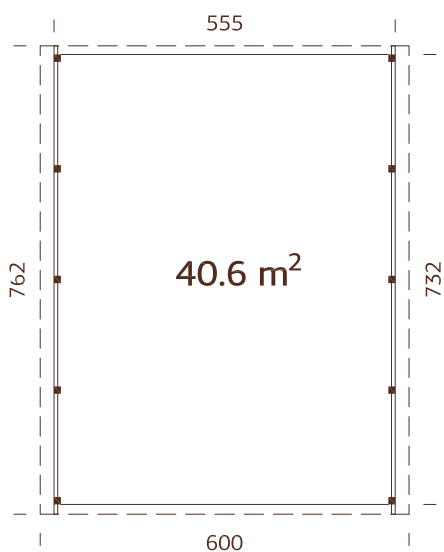

Poteaux robustes en lamellé collé.

L'annexe est en option. Voir Accessoires.

## CARACTÉRISTIQUES DU PRODUIT

**Dimensions :** 600x762 cm

**Volume :** 103,0 m<sup>3</sup>

**Lames de toit :** 19 mm

**Superficie du toit :** 46,6 m<sup>2</sup>

**Pente de toit :** 1,1°

**Dimension au sol :** 45,7 m<sup>2</sup>

## ACCESSOIRES

Feutre de toit (sous-couche) : 8 rouleaux.

matériau de toiture SBS : 8 rouleaux.

clous pour shingle et feutre de toit, EPDM,

gouttières, ancrage au sol, arc en lamellé

collé, annexe. Pour plus d'informations,

veuillez consulter la liste des accessoires

pages 242-255 .

## OPTIONS DE TRAITEMENT



**101038**  
Traitement par  
bain marron



120x120 mm

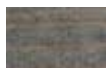

**101040**  
Traitement par  
bain gris vintage

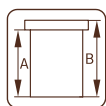

**A: 221 cm**  
**B: 244 cm**



**101039**  
Traitement par bain  
blanc translucide

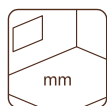

-

# ACCESSOIRES

VOIR ACCESSOIRES, PAGES 242-255

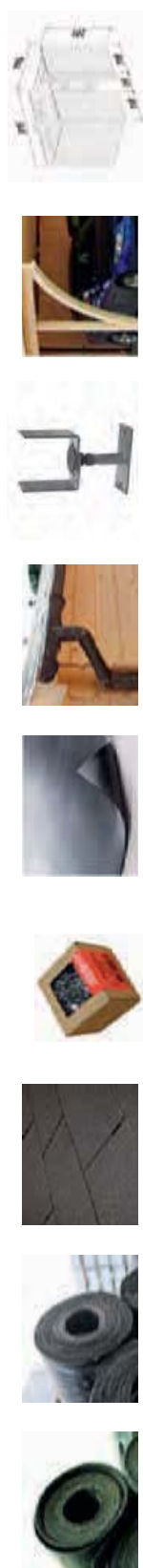

Abri	N° art.	Feutre de toit, rouleaux	Matériau de toiture SBS, rouleaux	Shingles <sup>1</sup> , paquets	Clous pour shingle et feutre de toit, 1 kg	EPDM <sup>2</sup>	Gouttières	Ancrage au sol pour carport	Arc en lamellé collé	Annexe
Robert 11,7 m <sup>2</sup>	101013	107210 5 rouleaux	107214 5 rouleaux	8 paquets	107930	106632	106608			
Robert 20,6 m <sup>2</sup>	101029	107210 9 rouleaux	107214 9 rouleaux	14 paquets	107930	106632	106608			
Karl 11,7 m <sup>2</sup>	101021	107210 6 rouleaux	107214 6 rouleaux		107930	106627	106608	102765		
Karl 23,1 m <sup>2</sup>	101025	107210 6 rouleaux	107214 6 rouleaux		107930	106627	106608	102765		102781
Karl 20,6 m <sup>2</sup>	101033	107210 7 rouleaux	107214 7 rouleaux		107930	106628	106608	102765		
Karl 40,6 m <sup>2</sup>	101037	107210 8 rouleaux	107214 8 rouleaux		107930	106628	106608	102765		102785

<sup>1</sup> Les shingles sont disponibles en différentes couleurs - 107180 = Noir, 107182 = Rouge, 107183 = Vert, 107181 = Brun.

<sup>2</sup> La colle pour l'installation de l'EPDM est incluse.

Le numéro d'article est indiqué pour les articles non traités, pour les articles traités, demandez à notre équipe de vente.



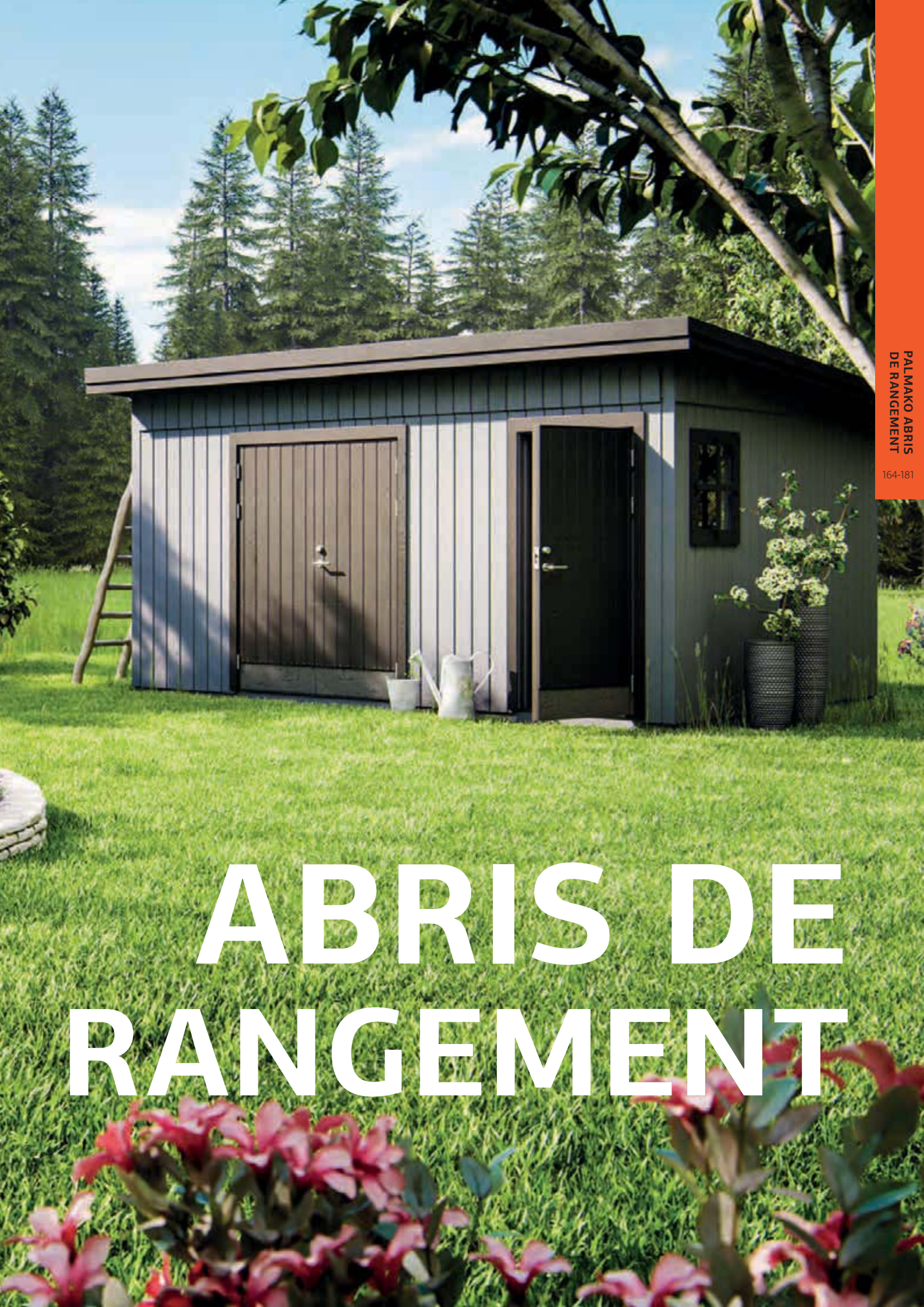

# ABRIS DE RANGEMENT



PALMAKO ABRIS DE RANGEMENT  
RALF 7,3 m<sup>2</sup>



PALMAKO ABRIS DE RANGEMENT  
RALF 9,6 m<sup>2</sup>



PALMAKO ABRIS DE RANGEMENT  
DAN 4,6 m<sup>2</sup>



PALMAKO ABRIS DE RANGEMENT  
DAN 7,0 m<sup>2</sup>



PALMAKO ABRIS DE RANGEMENT  
DAN 10,0 m<sup>2</sup>



PALMAKO ABRIS DE RANGEMENT  
DAN 14,2 m<sup>2</sup>



PALMAKO ABRIS DE RANGEMENT  
JARI 8,9 m<sup>2</sup>



PALMAKO ABRIS DE RANGEMENT  
JARI 14,5 m<sup>2</sup>



PALMAKO ABRIS DE RANGEMENT  
MARTIN 8,4 m<sup>2</sup>



PALMAKO ABRIS DE RANGEMENT  
MARTIN 13,6 m<sup>2</sup>



PALMAKO ABRIS DE RANGEMENT  
OLAF 6,6 m<sup>2</sup>



PALMAKO ABRIS DE RANGEMENT  
OLAF 13,5 m<sup>2</sup>



PALMAKO ABRIS DE RANGEMENT  
OLAF 16,9 m<sup>2</sup>



PALMAKO ABRIS DE RANGEMENT  
KALLE 6,6 m<sup>2</sup>



PALMAKO ABRIS DE RANGEMENT  
KALLE 13,5 m<sup>2</sup>



PALMAKO ABRIS DE RANGEMENT  
KALLE 16,9 m<sup>2</sup>



PALMAKO ABRIS DE RANGEMENT  
LEIF 2,2 m<sup>2</sup>



PALMAKO ABRIS DE RANGEMENT  
LEIF 3,1 m<sup>2</sup>



PALMAKO ABRIS DE RANGEMENT  
LEIF 4,2 m<sup>2</sup>



PALMAKO ABRIS DE RANGEMENT  
MIA 3,4 m<sup>2</sup>



PALMAKO ABRIS DE RANGEMENT  
MIA 5,2 m<sup>2</sup>



PALMAKO KIOSQUE  
STELLA 5,0 m<sup>2</sup>



PALMAKO KIOSQUE  
STELLA 8,2 m<sup>2</sup>



# PALMAKO ABRIS DE RANGEMENT RALF 7,3 m<sup>2</sup>

NUMÉRO D'ARTICLE : 101499

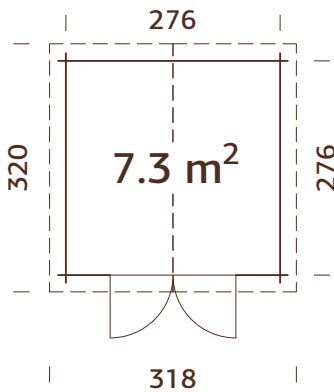

## OPTIONS DE TRAITEMENT



**101500**  
Traitement par bain marron

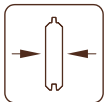

**28 mm**

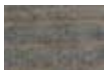

**101502**  
Traitement par bain gris vintage

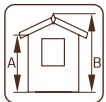

**A: 194 cm**  
**B: 235 cm**



**101501**  
Traitement par bain blanc translucide



**NB! Plancher en option ! 19 mm**

## CARACTÉRISTIQUES DU PRODUIT

**Dimension des madriers :** 296x296 cm

**Volume :** 15,7 m<sup>3</sup>

**Type porte/fenêtre :** Garden

**Dimensions utiles de la**

**porte :** 151x175 cm

**Seuil de porte :** Seuil de porte

plat en couvert en inox

**Lames de toit :** 16 mm

**Superficie du toit :** 10,4 m<sup>2</sup>

**Pente de toit :** 16,2°

**Dimension au sol :** 7,6 m<sup>2</sup>

## ACCESSOIRES

Plancher, feutre de toit (sous-couche) : 2 rouleaux, matériau de toiture SBS : 2 rouleaux, shingles : 5 paquets, clous pour shingle et feutre de toit, gouttières, porte additionnelle. Pour plus d'informations, veuillez consulter la liste des accessoires pages 242-255.

# PALMAKO ABRIS DE RANGEMENT RALF 9,6 m<sup>2</sup>

NUMÉRO D'ARTICLE : 101490

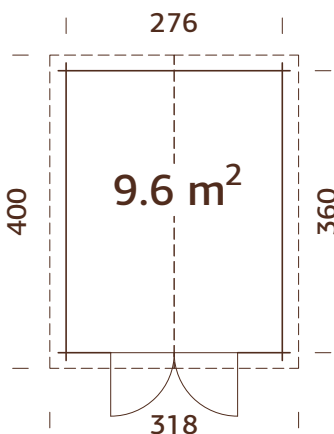

## OPTIONS DE TRAITEMENT



**101491**  
Traitement par bain marron

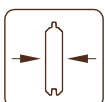

**28 mm**

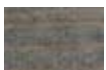

**101493**  
Traitement par bain gris vintage

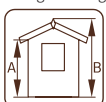

**A: 194 cm**  
**B: 234 cm**



**101492**  
Traitement par bain blanc translucide

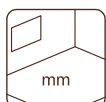

**NB! Plancher en option ! 19 mm**

## CARACTÉRISTIQUES DU PRODUIT

**Dimension des madriers :** 296x380 cm

**Volume :** 20,5 m<sup>3</sup>

**Type porte/fenêtre :** Garden

**Dimensions utiles de la**

**porte :** 151x175 cm

**Seuil de porte :** Seuil de

porte plat en couvert en inox

**Lames de toit :** 16 mm

**Superficie du toit :** 13,2 m<sup>2</sup>

**Pente de toit :** 16,4°

**Dimension au sol :** 9,9 m<sup>2</sup>

## ACCESSOIRES

Plancher, feutre de toit (sous-couche) : 3 rouleaux, matériau de toiture SBS : 3 rouleaux, shingles : 6 paquets, clous pour shingle et feutre de toit, gouttières, annexe, auvent, porte additionnelle. Pour plus d'informations, veuillez consulter la liste des accessoires pages 242-255.

# PALMAKO ABRI DE RANGEMENT DAN 4,6 m<sup>2</sup>

NUMÉRO D'ARTICLE : 101176

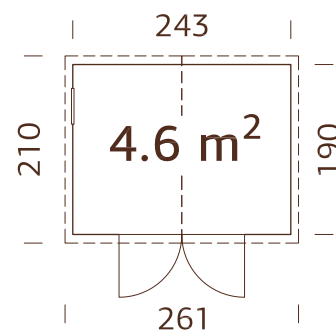

Panneaux préfabriqués.

## CARACTÉRISTIQUES DU PRODUIT

### Dimensions au sol :

243x190 cm

Volume : 9,3 m<sup>3</sup>

Vitrage porte/fenêtre :

Plexiglas

### Fenêtre fixe,

dimensions : 44x44 cm

Dimensions utiles

de la porte : 138x182 cm

Lames de toit : 16 mm

Superficie du toit : 5,5 m<sup>2</sup>

Pente de toit : 16,0°

Dimension au sol: 4,6 m<sup>2</sup>

## OPTIONS DE TRAITEMENT



**101177**  
Traitement par  
bain marron

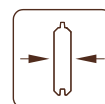

**16 mm**

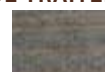

**101179**  
Traitement par  
bain gris vintage

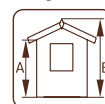

**A: 190 cm**  
**B: 220 cm**

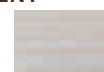

**101178**  
Traitement par bain  
blanc translucide

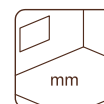

**Inclus**  
**16 mm**

## ACCESSOIRES

Feutre de toit (sous-couche) : 1 rouleau, matériau de toiture SBS : 1 rouleau, shingles : 3 paquets, clous pour shingle et feutre de toit. Pour plus d'informations, veuillez consulter la liste des accessoires pages 242-255 .

# PALMAKO ABRI DE RANGEMENT DAN 7,0 m<sup>2</sup>

NUMÉRO D'ARTICLE : 101198

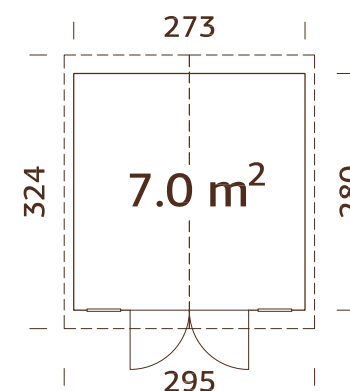

Panneaux préfabriqués.

## CARACTÉRISTIQUES DU PRODUIT

### Dimensions au sol :

273x280 cm

Volume : 15,5 m<sup>3</sup>

Vitrage porte/fenêtre :

Plexiglas

### Fenêtre fixe,

dimensions : 38x44 cm

Dimensions utiles de la

porte : 138x182 cm

Lames de toit : 16 mm

Superficie du toit : 9,8 m<sup>2</sup>

Pente de toit : 14,0°

Dimension au sol: 7,6 m<sup>2</sup>

## OPTIONS DE TRAITEMENT



**101199**  
Traitement par  
bain marron

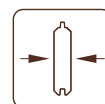

**16 mm**

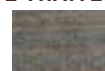

**101201**  
Traitement par  
bain gris vintage

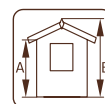

**A: 190 cm**  
**B: 220 cm**

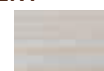

**101200**  
Traitement par bain  
blanc translucide

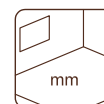

**Inclus**  
**16 mm**

## ACCESSOIRES

Feutre de toit (sous-couche) : 2 rouleaux, matériau de toiture SBS : 2 rouleaux, shingles : 4 paquets, clous pour shingle et feutre de toit. Pour plus d'informations, veuillez consulter la liste des accessoires pages 242-255 .

# PALMAKO ABRIS DE RANGEMENT DAN 10,0 m<sup>2</sup>

NUMÉRO D'ARTICLE : 101206

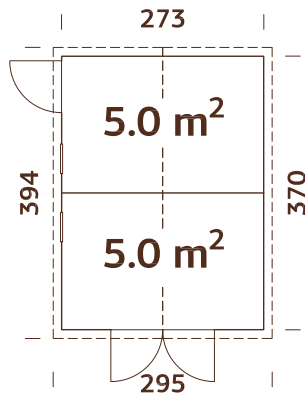

Panneaux préfabriqués.



## OPTIONS DE TRAITEMENT



**101207**

Traitement par bain marron

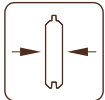

**16 mm**



**101209**

Traitement par bain gris vintage

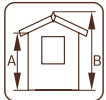

**A: 190 cm**  
**B: 220 cm**



**101208**

Traitement par bain blanc translucide

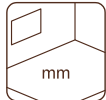

**Inclus**  
**16 mm**

## CARACTÉRISTIQUES DU PRODUIT

**Dimensions au sol :**

273x370 cm

**Volume :** 19,4 m<sup>3</sup>

**Vitrage porte/fenêtre :**

Plexiglas

**Fenêtre fixe,**

**dimensions :** 44x44 cm

**Dimensions utiles de la**

**porte :** 75x169 cm,

138x182 cm

**Lames de toit :** 16 mm

**Superficie du toit :** 12,0 m<sup>2</sup>

**Pente de toit :** 15,0°

**Dimension au sol :** 10,1 m<sup>2</sup>

## ACCESSOIRES

Feutre de toit (sous-couche) : 2 rouleaux, matériau de toiture SBS : 2 rouleaux, shingles : 5 paquets, clous pour shingle et feutre de toit. Pour plus d'informations, veuillez consulter la liste des accessoires pages 242-255.

# PALMAKO ABRIS DE RANGEMENT DAN 14,2 m<sup>2</sup>

NUMÉRO D'ARTICLE : 101210

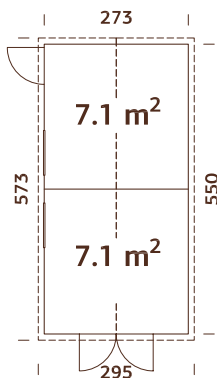

Panneaux préfabriqués.



## OPTIONS DE TRAITEMENT



**101211**

Traitement par bain marron

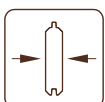

**16 mm**

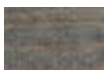

**101213**

Traitement par bain gris vintage

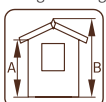

**A: 190 cm**  
**B: 230 cm**



**101212**

Traitement par bain blanc translucide

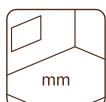

**Inclus**  
**16 mm**

## CARACTÉRISTIQUES DU PRODUIT

**Dimensions au sol :**

273x550 cm

**Volume :** 29,3 m<sup>3</sup>

**Vitrage porte/fenêtre :**

Plexiglas

**Fenêtre fixe,**

**dimensions :** 44x44 cm

**Dimensions utiles de la**

**porte :** 75x169 cm,

138x182 cm

**Lames de toit :** 16 mm

**Superficie du toit :** 17,3 m<sup>2</sup>

**Pente de toit :** 15,5°

**Dimension au sol :** 15,0 m<sup>2</sup>

## ACCESSOIRES

Feutre de toit (sous-couche) : 3 rouleaux, matériau de toiture SBS : 3 rouleaux, shingles : 6 paquets, clous pour shingle et feutre de toit. Pour plus d'informations, veuillez consulter la liste des accessoires pages 242-255.

# PALMAKO ABRIS DE RANGEMENT JARI 8,9 m<sup>2</sup>

NUMÉRO D'ARTICLE : 101324

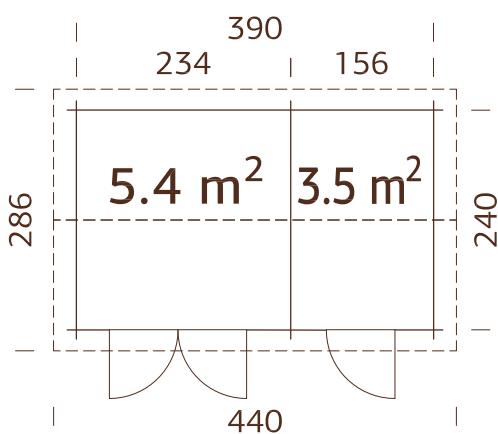

## CARACTÉRISTIQUES DU PRODUIT

### Dimension des

**madriers :** 410x260 cm

**Volume :** 20,8 m<sup>3</sup>

**Dimensions utiles de la porte :**

156x180 cm, 78x180 cm

**Lames de toit :** 19 mm

**Superficie du toit :** 13,1 m<sup>2</sup>

**Pente de toit :** 15,2°

**Dimension au sol :** 9,4 m<sup>2</sup>

## ACCESSOIRES

Feutre de toit (sous-couche) : 2 rouleaux, matériau de toiture SBS : 2 rouleaux, shingles : 6 paquets, clous pour shingle et feutre de toit, gouttières. Pour plus d'informations, veuillez consulter la liste des accessoires pages 242-255 .

## OPTIONS DE TRAITEMENT



**101325**  
Traitement par  
bain marron

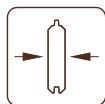

**28 mm**



**101327**  
Traitement par  
bain gris vintage

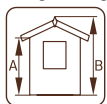

**A: 211 cm**  
**B: 249 cm**



**101326**  
Traitement par bain  
blanc translucide

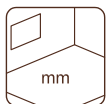

**Inclus**  
**19 mm**

# PALMAKO ABRIS DE RANGEMENT JARI 14,5 m<sup>2</sup>

NUMÉRO D'ARTICLE : 101338

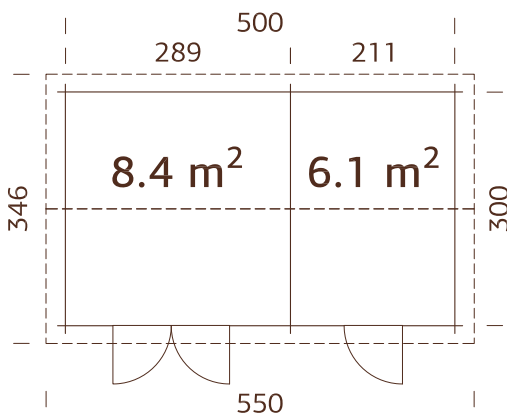

## CARACTÉRISTIQUES DU PRODUIT

**Dimension des**  
**madriers** : 520x320 cm  
**Volume** : 33,7 m<sup>3</sup>  
**Dimensions utiles de la porte** : 156x180 cm, 78x180 cm

**Lames de toit** : 19 mm  
**Superficie du toit** : 19,6 m<sup>2</sup>  
**Pente de toit** : 14,9°  
**Dimension au sol** : 15,0 m<sup>2</sup>

## ACCESSOIRES

Feutre de toit (sous-couche) : 5 rouleaux, matériau de toiture SBS : 5 rouleaux, shingles : 8 paquets, clous pour shingle et feutre de toit, gouttières. Pour plus d'informations, veuillez consulter la liste des accessoires pages 242-255 .

## OPTIONS DE TRAITEMENT



**101339**  
 Traitement par bain marron

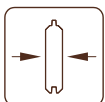

**28 mm**

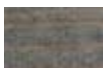

**101341**  
 Traitement par bain gris vintage

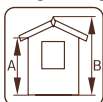

**A: 211 cm**  
**B: 249 cm**



**101340**  
 Traitement par bain blanc translucide

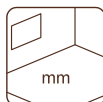

**Inclus**  
**19 mm**

# LES ABRIS DE RANGEMENT MARTIN, OLAF ET KALLE : DES PORTES DE QUALITÉ

Les abris de rangement Martin, Olaf et Kalle, de style contemporain, sont constitués d'éléments préfabriqués qui les protègent du vent et de l'humidité pour leur garantir une imperméabilité à toute épreuve. Ces panneaux de mur prémontés disposent d'un film pare-vent les rendant extrêmement résistants aux intempéries. Ces modèles contiennent un ensemble d'éléments muraux, de portes et de fenêtres modulables pouvant être positionnées à l'emplacement souhaité. Leur conception simple permet un assemblage facile et rapide.

Ces modèles disposent également de portes isolées en Polystyrène expansé PSE 50 de 40 mm d'épaisseur, ce qui les rend particulièrement résistantes à la pluie et au vent. N'hésitez pas à consulter le schéma.

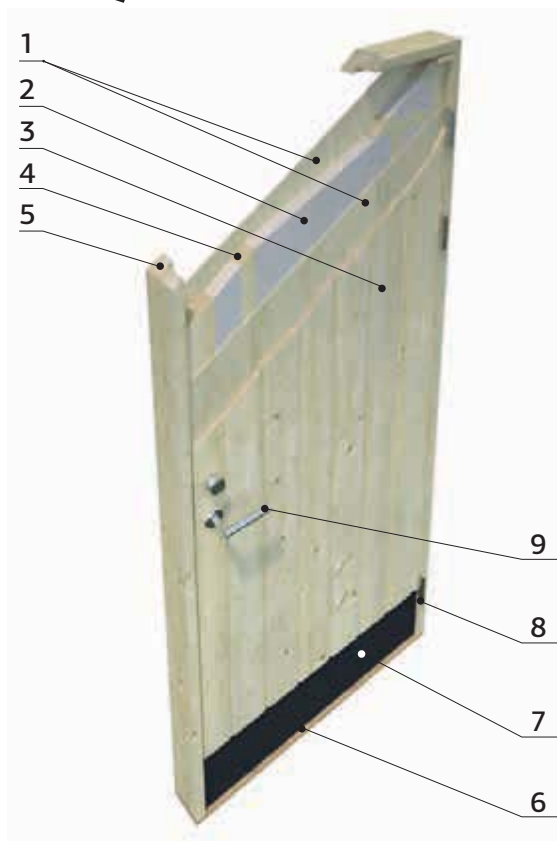

1. Contreplaque en bois rouge 4 mm
2. Isolation PSE 50 40 mm
3. Bardage en bois rouge 11x114 mm
4. Ossature en bois blanc 40x40 mm
5. Cadre en bois rouge lamelle colle 44x105 mm
6. Seuil 28x93 mm en bois dur
7. Plaque de protection métallique 0,5 mm d'épaisseur avec revêtement PURAL noir mat.
8. Charnière 115x84x3 mm (x3)
9. 565 poignée et cache-serrure



**KALLE** 13,5 m<sup>2</sup>

# PALMAKO ABRIS DE RANGEMENT MARTIN 8,4 m<sup>2</sup>

NUMÉRO D'ARTICLE : 101086

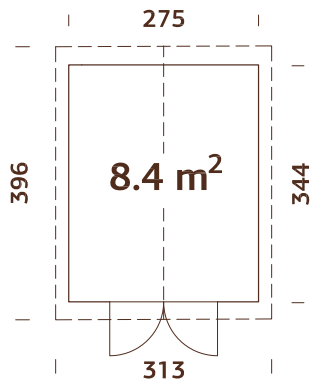

Panneaux prémontés avec film pare vent  
Look branché ! Bardage bois extérieur  
légèrement nervuré.

## CARACTÉRISTIQUES DU PRODUIT

### Dimensions au sol :

275x344 cm

Volume : 21,0 m<sup>3</sup>

Type porte/fenêtre : Summer

### Dimensions utiles

de la porte : 138x181 cm

Seuil de porte : bois dur

Lames de toit : 19 mm

Superficie du toit : 12,5 m<sup>2</sup>

Pente de toit : 20,0°

Dimension au sol: 9,5 m<sup>2</sup>



88 mm

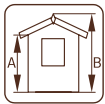

A: 209 cm

B: 267 cm

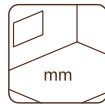

Inclus

19 mm

## ACCESSOIRES

Feutre de toit (sous-couche) : 2 rouleaux, matériau de toiture SBS : 2 rouleaux, shingles : 4 paquets, clous pour shingle et feutre de toit, gouttières. Pour plus d'informations, veuillez consulter la liste des accessoires pages 242-255 .

# PALMAKO ABRIS DE RANGEMENT MARTIN 13,6 m<sup>2</sup>

NUMÉRO D'ARTICLE : 101045

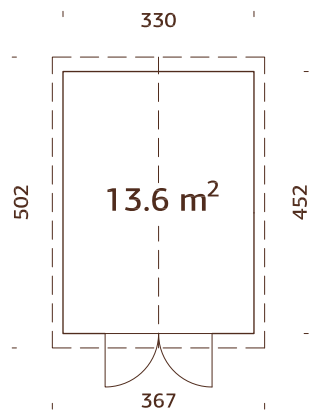

Panneaux prémontés avec film pare vent  
Look branché ! Bardage bois extérieur  
légèrement nervuré.

## CARACTÉRISTIQUES DU PRODUIT

### Dimensions au sol :

330x452 cm

Volume : 35,2 m<sup>3</sup>

Type porte/fenêtre : Summer

### Dimensions utiles de la

porte : 138x181 cm

Seuil de porte : bois dur

Lames de toit : 19 mm

Superficie du toit : 19,5 m<sup>2</sup>

Pente de toit : 20,0°

Dimension au sol: 14,9 m<sup>2</sup>

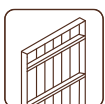

88 mm

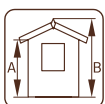

A: 203 cm

B: 296 cm

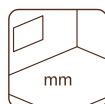

Inclus

19 mm

## ACCESSOIRES

Feutre de toit (sous-couche) : 5 rouleaux, matériau de toiture SBS : 5 rouleaux, shingles : 8 paquets, clous pour shingle et feutre de toit, gouttières. Pour plus d'informations, veuillez consulter la liste des accessoires pages 242-255 .

# PALMAKO ABRI DE RANGEMENT OLAF 6,6 m<sup>2</sup>

NUMÉRO D'ARTICLE : 101229

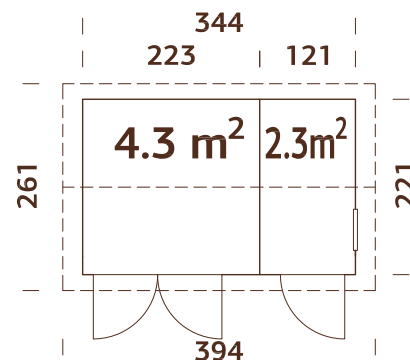

## CARACTÉRISTIQUES DU PRODUIT

### Dimensions au sol :

344x221 cm

Volume : 14,8 m<sup>3</sup>

Type porte/fenêtre : Summer

Vitrage porte/fenêtre :

Vitrage verre, 4 mm

### Fenêtre fixe,

dimensions : 51x55 cm

Dimensions utiles

de la porte :

78x181 cm, 138x181 cm

Seuil de porte : bois dur

Lames de toit : 19 mm

Superficie du toit : 10,3 m<sup>2</sup>

Pente de toit : 15,0°

Dimension au sol : 7,6 m<sup>2</sup>

Panneaux prémontés avec film pare vent  
Look branché ! Bardage bois extérieur  
légèrement nervuré.

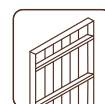

88 mm

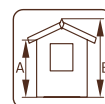

A: 209 cm  
B: 247 cm



Inclus  
19 mm

## ACCESSOIRES

Feutre de toit (sous-couche) : 2 rouleaux, matériau de toiture SBS : 2 rouleaux, shingles : 5 paquets, clous pour shingle et feutre de toit, gouttières. Pour plus d'informations, veuillez consulter la liste des accessoires pages 242-255 .

# PALMAKO ABRI DE RANGEMENT OLAF 13,5 m<sup>2</sup>

NUMÉRO D'ARTICLE : 101231

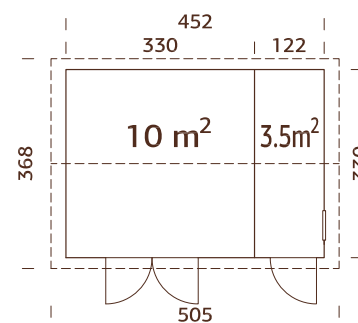

## CARACTÉRISTIQUES DU PRODUIT

### Dimensions au sol :

452x330 cm

Volume : 33,8 m<sup>3</sup>

Type porte/fenêtre : Summer

Vitrage porte/fenêtre :

Vitrage verre, 4 mm

### Fenêtre fixe,

dimensions : 51x55 cm

Dimensions utiles de la

porte : 78x181 cm,

138x181 cm

Seuil de porte : bois dur

Lames de toit : 19 mm

Superficie du toit : 18,8 m<sup>2</sup>

Pente de toit : 15,0°

Dimension au sol : 14,9 m<sup>2</sup>

Panneaux prémontés avec film pare vent  
Look branché ! Bardage bois extérieur  
légèrement nervuré.

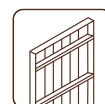

88 mm

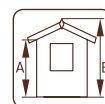

A: 209 cm  
B: 261 cm



Inclus  
19 mm

## ACCESSOIRES

Feutre de toit (sous-couche) : 3 rouleaux, matériau de toiture SBS : 3 rouleaux, shingles : 8 paquets, clous pour shingle et feutre de toit, gouttières. Pour plus d'informations, veuillez consulter la liste des accessoires pages 242-255 .



# PALMAKO ABRI DE RANGEMENT OLAF 16,9 m<sup>2</sup>

NUMÉRO D'ARTICLE : 101236

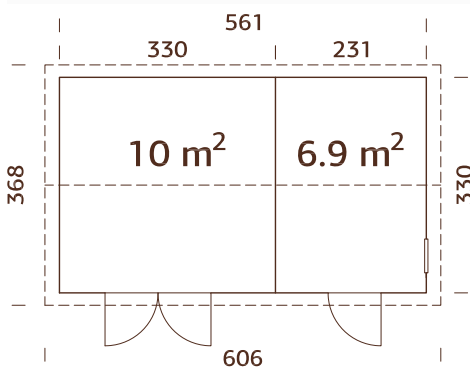

## CARACTÉRISTIQUES DU PRODUIT

### Dimensions au sol :

561x330 cm

**Volume :** 41,5 m<sup>3</sup>

**Type porte/fenêtre :** Summer

**Vitrage porte/fenêtre :**

Vitrage verre, 4 mm

**Fenêtre fixe,**

**dimensions :** 51x55 cm

### Dimensions utiles de la porte :

78x181 cm, 138x181 cm

**Seuil de porte :** bois dur

**Lames de toit :** 19 mm

**Superficie du toit :** 22,6 m<sup>2</sup>

**Pente de toit :** 15,0°

**Dimension au sol :** 18,5 m<sup>2</sup>

## ACCESSOIRES

Feutre de toit (sous-couche) : 5 rouleaux, matériau de toiture SBS : 5 rouleaux,

shingles : 8 paquets, clous pour shingle et feutre de toit, gouttières. Pour plus

d'informations, veuillez consulter la liste des accessoires pages 242-255 .

Panneaux prémontés avec film pare vent

Look branché ! Bardage bois extérieur

légèrement nervuré.



**88 mm**

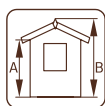

**A: 210 cm**  
**B: 261 cm**

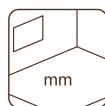

**Inclus**  
**19 mm**

# PALMAKO ABRIS DE RANGEMENT KALLE 6,6 m<sup>2</sup>

NUMÉRO D'ARTICLE : 101228

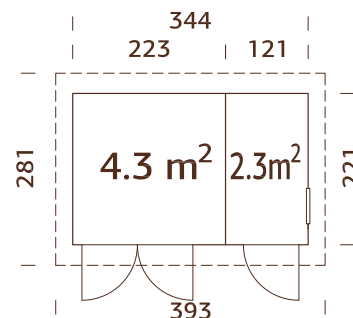

## CARACTÉRISTIQUES DU PRODUIT

### Dimensions au sol :

344x221 cm

Volume : 16,0 m<sup>3</sup>

Type porte/fenêtre : Summer

Vitrage porte/fenêtre :

Vitrage verre, 4 mm

### Fenêtre fixe,

dimensions : 51x55 cm

Dimensions utiles

de la porte : 78x181 cm,

138x181 cm

Seuil de porte : bois dur

Lames de toit : 19 mm

Superficie du toit : 11,0 m<sup>2</sup>

Pente de toit : 4,8°

Dimension au sol : 7,6 m<sup>2</sup>

Panneaux prémontés avec film pare vent  
Look branché ! Bardage bois extérieur  
légèrement nervuré.

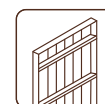

88 mm

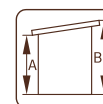

A: 209 cm  
B: 249 cm

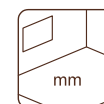

Inclus  
19 mm

## ACCESSOIRES

Feutre de toit (sous-couche) : 2 rouleaux, matériau de toiture SBS : 2 rouleaux, clous pour shingle et feutre de toit, gouttières. Pour plus d'informations, veuillez consulter la liste des accessoires pages 242-255 .

# PALMAKO ABRIS DE RANGEMENT KALLE 13,5 m<sup>2</sup>

NUMÉRO D'ARTICLE : 101232

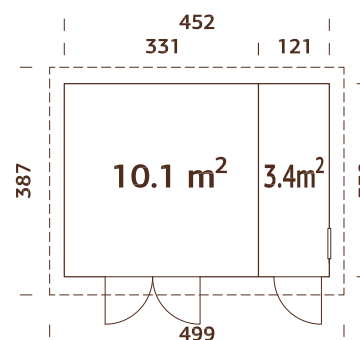

## CARACTÉRISTIQUES DU PRODUIT

### Dimensions au sol :

452x330 cm

Volume : 34,1 m<sup>3</sup>

Type porte/fenêtre : Summer

Vitrage porte/fenêtre :

Vitrage verre, 4 mm

### Fenêtre fixe,

dimensions : 51x55 cm

Dimensions utiles de la

porte : 78x181 cm, 138x181 cm

Seuil de porte : bois dur

Lames de toit : 19 mm

Superficie du toit : 19,8 m<sup>2</sup>

Pente de toit : 4,4°

Dimension au sol : 14,9 m<sup>2</sup>

Panneaux prémontés avec film pare vent  
Look branché ! Bardage bois extérieur  
légèrement nervuré.



88 mm

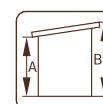

A: 209 cm  
B: 259 cm

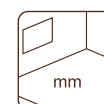

Inclus  
19 mm

## ACCESSOIRES

Feutre de toit (sous-couche) : 3 rouleaux, matériau de toiture SBS : 3 rouleaux, clous pour shingle et feutre de toit, gouttières. Pour plus d'informations, veuillez consulter la liste des accessoires pages 242-255 .

# PALMAKO ABRIS DE RANGEMENT KALLE 16,9 m<sup>2</sup>

NUMÉRO D'ARTICLE : 101056

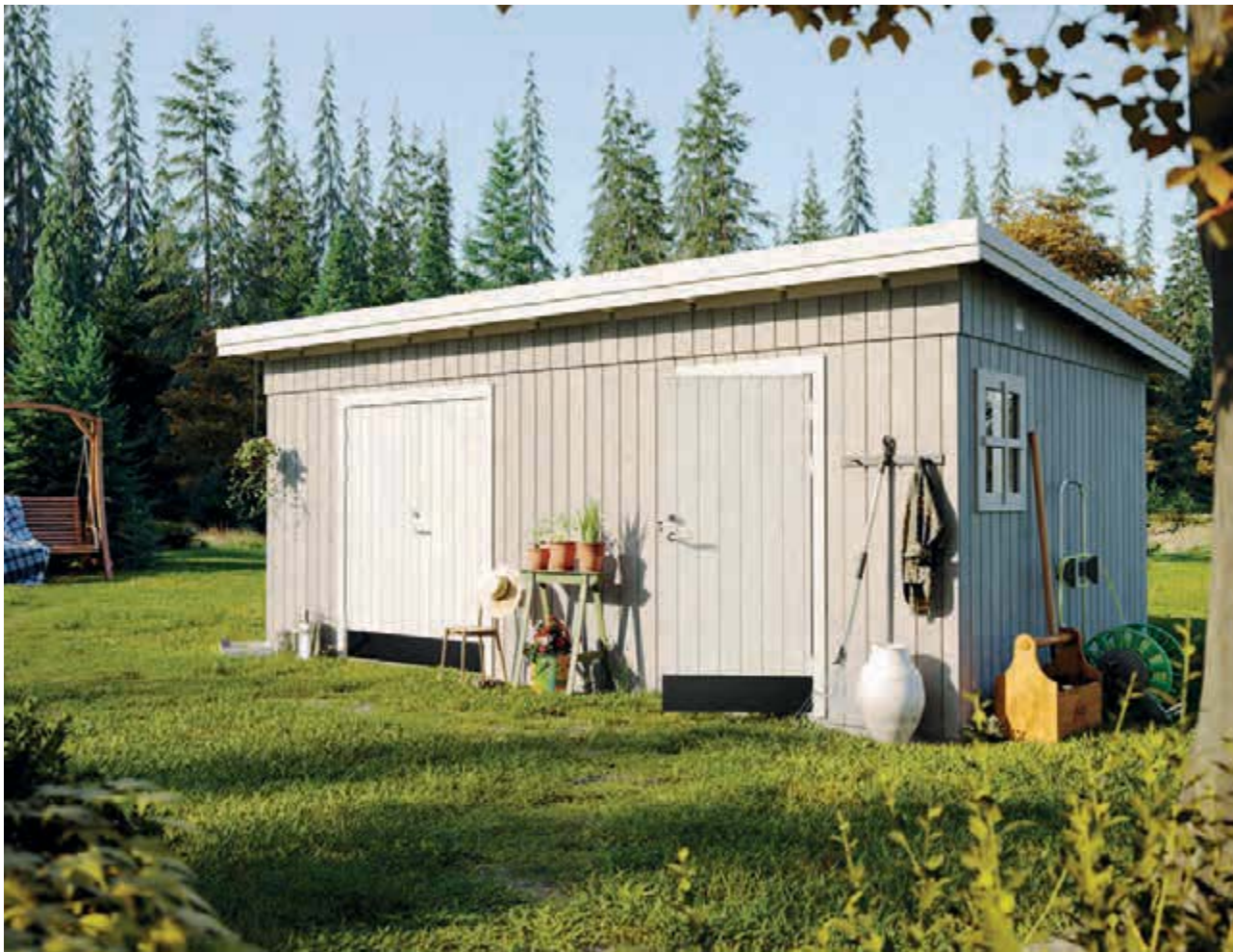

PALMAKO ABRIS  
DE RANGEMENT

164-181

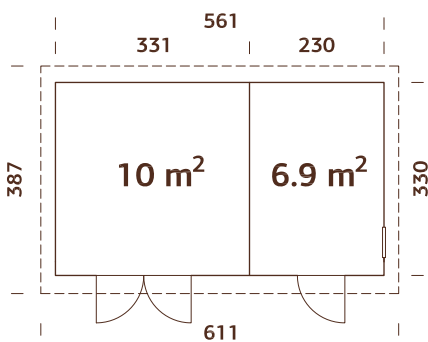

Panneaux prémontés avec film pare vent  
Look branché ! Bardage bois extérieur  
légèrement nervuré.



88 mm

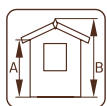

A: 210 cm  
B: 259 cm

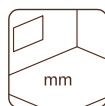

Inclus  
19 mm

## CARACTÉRISTIQUES DU PRODUIT

### Dimensions au sol :

561x330 cm

Volume : 41,5 m<sup>3</sup>

Type porte/fenêtre : Summer

Vitrage porte/fenêtre :

Vitrage verre, 4 mm

### Fenêtre fixe,

dimensions : 51x55 cm

Dimensions utiles de la

porte : 78x181 cm, 138x181 cm

Seuil de porte : bois dur

Lames de toit : 19 mm

Superficie du toit : 23,4 m<sup>2</sup>

Pente de toit : 4,4°

Dimension au sol: 18,5 m<sup>2</sup>

## ACCESSOIRES

Feutre de toit (sous-couche) : 5 rouleaux, matériau de toiture SBS : 5 rouleaux, clous pour shingle et feutre de toit, gouttières. Pour plus d'informations, veuillez consulter la liste des accessoires pages 242-255 .

# PALMAKO ABRIS DE RANGEMENT LEIF 2,2 m<sup>2</sup>

NUMÉRO D'ARTICLE : 101080



## OPTIONS DE TRAITEMENT



**107379**  
Traitement par  
bain marron



**107380**  
Traitement par  
bain gris vintage



**107381**  
Traitement par bain  
blanc translucide

## CARACTÉRISTIQUES DU PRODUIT

**Dimensions au sol :** 234x95 cm

**Volume :** 3,7 m<sup>3</sup>

**Dimensions utiles de la porte :** 104x160 cm

**Lames de toit :** 16 mm

**Superficie du toit :** 2,8 m<sup>2</sup>

**Pente de toit :** 10,0°

**Dimension au sol :** 2,3 m<sup>2</sup>

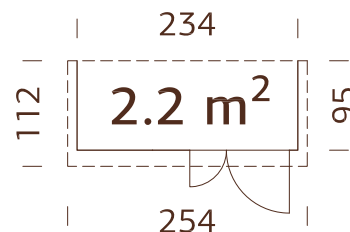

Panneaux préfabriqués.  
Le mur du fond n'est pas inclus.

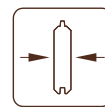

**16 mm**

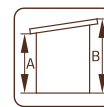

**A: 173 cm**  
**B: 189 cm**

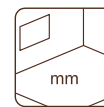

**Inclus**  
**16 mm**

## ACCESSOIRES

Feutre de toit (sous-couche) : 1 rouleau,  
matériau de toiture SBS : 1 rouleau, clous  
pour shingle et feutre de toit. Pour plus  
d'informations, veuillez consulter la liste  
des accessoires pages 242-255 .

# PALMAKO ABRIS DE RANGEMENT LEIF 3,1 m<sup>2</sup>

NUMÉRO D'ARTICLE : 101071



## OPTIONS DE TRAITEMENT



**101072**  
Traitement par  
bain marron



**101074**  
Traitement par  
bain gris vintage



**101073**  
Traitement par bain  
blanc translucide

## CARACTÉRISTIQUES DU PRODUIT

**Dimensions au sol :** 183x170 cm

**Volume :** 6,2 m<sup>3</sup>

**Dimensions utiles de la porte :**  
102x182 cm

**Lames de toit :** 16 mm

**Superficie du toit :** 3,5 m<sup>2</sup>

**Pente de toit :** 12,0°

**Dimension au sol :** 3,2 m<sup>2</sup>

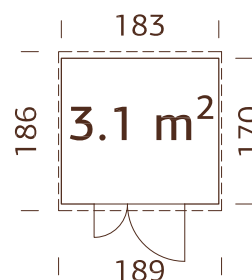

Panneaux préfabriqués.

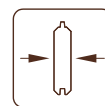

**16 mm**

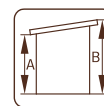

**A: 190 cm**  
**B: 230 cm**



**Inclus**  
**16 mm**

## ACCESSOIRES

Feutre de toit (sous-couche) : 1 rouleau,  
matériau de toiture SBS : 1 rouleau, clous  
pour shingle et feutre de toit. Pour plus  
d'informations, veuillez consulter la liste  
des accessoires pages 242-255 .

# PALMAKO ABRIS DE RANGEMENT LEIF 4,2 m<sup>2</sup>

NUMÉRO D'ARTICLE : 101081



## OPTIONS DE TRAITEMENT



**101082**  
Traitement par  
bain marron



**101084**  
Traitement par  
bain gris vintage



**101083**  
Traitement par bain  
blanc translucide

## CARACTÉRISTIQUES DU PRODUIT

**Dimensions au sol :** 273x170 cm

**Volume :** 8,8 m<sup>3</sup>

**Dimensions utiles de la porte :**  
102x182 cm

**Lames de toit :** 16 mm

**Superficie du toit :** 5,2 m<sup>2</sup>

**Pente de toit :** 12,0°

**Dimension au sol :** 4,6 m<sup>2</sup>

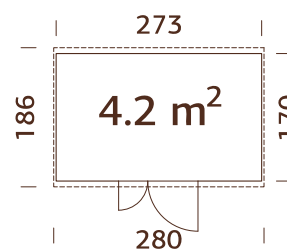

Panneaux préfabriqués.

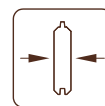

**16 mm**

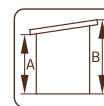

**A: 190 cm**  
**B: 230 cm**



**Inclus**  
**16 mm**

## ACCESSOIRES

Feutre de toit (sous-couche) : 1 rouleau,  
matériau de toiture SBS : 1 rouleau, clous  
pour shingle et feutre de toit. Pour plus  
d'informations, veuillez consulter la liste  
des accessoires pages 242-255 .

# PALMAKO ABRIS DE RANGEMENT MIA 3,4 m<sup>2</sup>

NUMÉRO D'ARTICLE : 101076

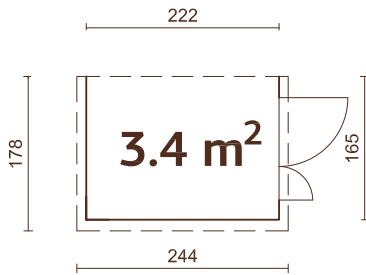

Panneaux préfabriqués.  
La paroi latérale n'est pas incluse dans cet ensemble.

## OPTIONS DE TRAITEMENT



**101077**

Traitement par bain marron

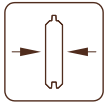

**16 mm**

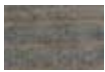

**101079**

Traitement par bain gris vintage

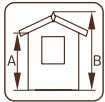

**A: 173 cm**  
**B: 210 cm**



**101078**

Traitement par bain blanc translucide

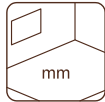

**Inclus**  
**16 mm**

## CARACTÉRISTIQUES DU PRODUIT

**Dimensions au sol :**

222x165 cm

**Volume :** 6,4 m<sup>3</sup>

**Dimensions utiles**

**de la porte :** 103x166 cm

**Lames de toit :** 16 mm

**Superficie de toit :** 2,8 m<sup>2</sup>

**Pente de toit :** 12,0°

**Dimension au sol :** 3,7 m<sup>2</sup>

## ACCESSOIRES

Feutre de toit (sous-couche) : 1 rouleau, matériau de toiture SBS : 1 rouleau, clous pour shingle et feutre de toit. Pour plus d'informations, veuillez consulter la liste des accessoires pages 242-255.

# PALMAKO ABRIS DE RANGEMENT MIA 5,2 m<sup>2</sup>

NUMÉRO D'ARTICLE : 101184

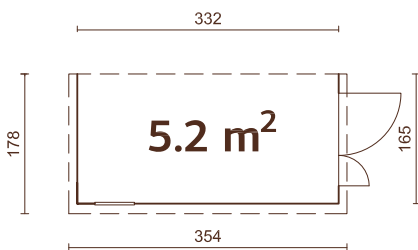

Panneaux préfabriqués.  
La paroi latérale n'est pas incluse dans cet ensemble.

La porte peut se positionner sur le côté opposé.

## OPTIONS DE TRAITEMENT



**101185**

Traitement par bain marron

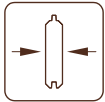

**16 mm**

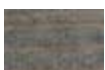

**101187**

Traitement par bain gris vintage

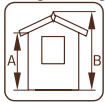

**A: 173 cm**  
**B: 210 cm**



**101186**

Traitement par bain blanc translucide

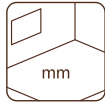

**Inclus**  
**16 mm**

## CARACTÉRISTIQUES DU PRODUIT

**Dimensions au sol :**

333x165 cm

**Volume :** 9,6 m<sup>3</sup>

**Vitrage porte/fenêtre :**

Plexiglas

**Fenêtre fixe,**

**dimensions :** 42x46 cm

**Dimensions utiles de la**

**porte :** 103x166 cm

**Lames de toit :** 16 mm

**Superficie de toit :** 6,3 m<sup>2</sup>

**Pente de toit :** 12,0°

**Dimension au sol :** 5,5 m<sup>2</sup>

## ACCESSOIRES

Feutre de toit (sous-couche) : 1 rouleau, matériau de toiture SBS : 1 rouleau, clous pour shingle et feutre de toit. Pour plus d'informations, veuillez consulter la liste des accessoires pages 242-255.

# PALMAKO KIOSQUE STELLA 5,0 m<sup>2</sup>

NUMÉRO D'ARTICLE : 101137

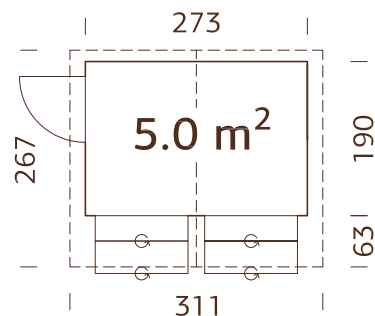

Panneaux préfabriqués.

## CARACTÉRISTIQUES DU PRODUIT

### Dimensions au sol :

273x190 cm

Volume : 10,2 m<sup>3</sup>

### Dimensions utiles de la

fenêtre : 118x82 cm

### Dimensions utiles de la

porte : 76x169 cm

Lames de toit : 16 mm

Superficie du toit : 8,5 m<sup>2</sup>

Pente de toit : 14,6°

Dimension au sol : 5,2 m<sup>2</sup>

## OPTIONS DE TRAITEMENT



**101138**  
Traitement par  
bain marron

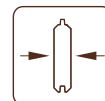

16 mm

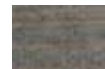

**101140**  
Traitement par  
bain gris vintage

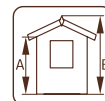

**A: 189 cm**  
**B: 229 cm**



**101139**  
Traitement par bain  
blanc translucide

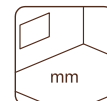

**NB! Plancher  
en option !**  
16 mm

## ACCESSOIRES

Plancher, feutre de toit (sous-couche) : 2 rouleaux, matériau de toiture SBS : 2 rouleaux, shingles : 4 paquets, clous pour shingle et feutre de toit. Pour plus d'informations, veuillez consulter la liste des accessoires pages 242-255.

# PALMAKO KIOSQUE STELLA 8,2 m<sup>2</sup>

NUMÉRO D'ARTICLE : 101141

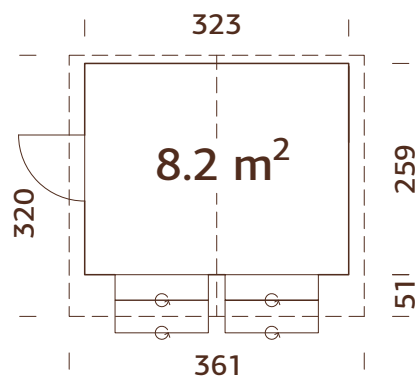

Panneaux préfabriqués.

## CARACTÉRISTIQUES DU PRODUIT

### Dimensions au sol :

323x259 cm

Volume : 17,7 m<sup>3</sup>

### Dimensions utiles de la

fenêtre : 118x82 cm

### Dimensions utiles de la

porte : 76x169 cm

Lames de toit : 16 mm

Superficie du toit : 12,0 m<sup>2</sup>

Pente de toit : 15,0°

Dimension au sol : 8,4 m<sup>2</sup>

## OPTIONS DE TRAITEMENT



**101142**  
Traitement par  
bain marron

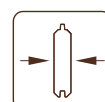

16 mm



**101144**  
Traitement par  
bain gris vintage

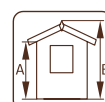

**A: 189 cm**  
**B: 239 cm**



**101143**  
Traitement par bain  
blanc translucide

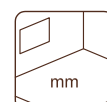

**NB! Plancher  
en option !**  
16 mm

## ACCESSOIRES

Plancher, feutre de toit (sous-couche) : 2 rouleaux, matériau de toiture SBS : 2 rouleaux, shingles : 5 paquets, clous pour shingle et feutre de toit. Pour plus d'informations, veuillez consulter la liste des accessoires pages 242-255.

# ACCESSOIRES

VOIR ACCESSOIRES, PAGES 242-255

Abri	N° art.	Plancher <sup>1</sup>	Feutre de toit, rouleaux	Matériau de toiture SBS, rouleaux	Shingles <sup>2</sup> , paquets	Clous pour shingle et feutre de toit, 1 kg	Gouttières	Annexe	Auvent	Porte additionnelle
Ralf 7,5 m <sup>2</sup>	101499	102971	107210, 2 rouleaux	107214, 2 rouleaux	5 paquets	107930	106630			103538
Ralf 9,6 m <sup>2</sup>	101490	102982	107210, 3 rouleaux	107214, 3 rouleaux	6 paquets	107930	106630	102801	103168	103538
Dan 4,6 m <sup>2</sup>	101176		107210, 1 rouleau	107214, 1 rouleau	3 paquets	107930				
Dan 7,0 m <sup>2</sup>	101198		107210, 2 rouleaux	107214, 2 rouleaux	4 paquets	107930				
Dan 10,0 m <sup>2</sup>	101206		107210, 2 rouleaux	107214, 2 rouleaux	5 paquets	107930				
Dan 14,2 m <sup>2</sup>	101210		107210, 3 rouleaux	107214, 3 rouleaux	6 paquets	107930				
Jari 8,9 m <sup>2</sup>	101324		107210, 2 rouleaux	107214, 2 rouleaux	6 paquets	107930	106631			
Jari 14,5 m <sup>2</sup>	101338		107210, 5 rouleaux	107214, 5 rouleaux	8 paquets	107930	106632			
Martin 8,4 m <sup>2</sup>	101086		107210, 2 rouleaux	107214, 2 rouleaux	4 paquets	107930	106630			
Martin 13,6 m <sup>2</sup>	101045		107210, 5 rouleaux	107214, 5 rouleaux	8 paquets	107930	106632			
Olaf 6,6 m <sup>2</sup>	101229		107210, 2 rouleaux	107214, 2 rouleaux	5 paquets	107930	106630			
Olaf 13,5 m <sup>2</sup>	101231		107210, 3 rouleaux	107214, 3 rouleaux	8 paquets	107930	106632			
Olaf 16,9 m <sup>2</sup>	101236		107210, 5 rouleaux	107214, 5 rouleaux	8 paquets	107930	106629 + 106630			
Kalle 6,6 m <sup>2</sup>	101228		107210, 2 rouleaux	107214, 2 rouleaux	4 paquets	107930	106627			
Kalle 13,5 m <sup>2</sup>	101232		107210, 3 rouleaux	107214, 3 rouleaux	4 paquets	107930	106628			
Kalle 16,9 m <sup>2</sup>	101056		107210, 5 rouleaux	107214, 5 rouleaux	4 paquets	107930	106626 + 106627			
Leif 2,2 m <sup>2</sup>	101080		107210, 1 rouleau	107214, 1 rouleau	107930					
Leif 3,1 m <sup>2</sup>	101071		107210, 1 rouleau	107214, 1 rouleau	107930					
Leif 4,2 m <sup>2</sup>	101081		107210, 1 rouleau	107214, 1 rouleau	107930					
Mia 3,4 m <sup>2</sup>	101076		107210, 1 rouleau	107214, 1 rouleau	107930					
Mia 5,2 m <sup>2</sup>	101184		107210, 1 rouleau	107214, 1 rouleau	107930					
Stella 5,0 m <sup>2</sup>	101137	102883	107210, 2 rouleaux	107214, 2 rouleaux	4 paquets	107930				
Stella 8,2 m <sup>2</sup>	101141	102924	107210, 2 rouleaux	107214, 2 rouleaux	5 paquets	107930				

<sup>1</sup> Solives traitées incluses. <sup>2</sup> Les shingles sont disponibles en différentes couleurs - 107180 = Noir, 107182 = Rouge, 107183 = Vert, 107181 = Brun. Le numéro d'article est indiqué pour les articles non traités, pour les articles traités, demandez à notre équipe de vente.







# CLÔTURES



PALMAKO PANNEAU REENA 1



PALMAKO PANNEAU REENA 2



PALMAKO PANNEAU REENA 3



PALMAKO PANNEAU REENA 4



PALMAKO PANNEAU REENA 6



PALMAKO PANNEAU REENA 7



PALMAKO PANNEAU REENA 8



PALMAKO PANNEAU HERTA 1



PALMAKO PANNEAU HERTA 2



PALMAKO PANNEAU HERTA 3



PALMAKO PANNEAU HERTA 4



PALMAKO PANNEAU HERTA 6



PALMAKO PANNEAU HERTA 7



PALMAKO PANNEAU HERTA 8



PALMAKO PANNEAU ELKE 1



PALMAKO PANNEAU ELKE 2



PALMAKO PANNEAU ELKE 3



PALMAKO PANNEAU ELKE 4



PALMAKO PANNEAU ELKE 6



PALMAKO PANNEAU ELKE 7



PALMAKO PANNEAU ELKE 8



PALMAKO PANNEAU HELIS 1



PALMAKO PANNEAU HELIS 2



PALMAKO PANNEAU HELIS 3



PALMAKO PANNEAU HELIS 4



PALMAKO PANNEAU HELIS 6



PALMAKO PANNEAU HELIS 7



PALMAKO PANNEAU HELIS 8



PALMAKO PANNEAU JETTE 1



PALMAKO PANNEAU JETTE 2



PALMAKO PANNEAU JETTE 3



PALMAKO PANNEAU JETTE 4



PALMAKO PANNEAU JETTE 6



PALMAKO PANNEAU JETTE 7



PALMAKO PANNEAU JETTE 8



PALMAKO PANNEAU MARIT 1



PALMAKO PANNEAU MARIT 2



PALMAKO PANNEAU MARIT 3



PALMAKO PANNEAU MARIT 4



PALMAKO PANNEAU MARIT 6



PALMAKO PANNEAU MARIT 7



PALMAKO PANNEAU MARIT 8



PALMAKO PANNEAU KARINA 1



PALMAKO PANNEAU KARINA 2



PALMAKO PANNEAU KARINA 3



PALMAKO PANNEAU KARINA 4



PALMAKO PANNEAU KARINA 6



PALMAKO PANNEAU KARINA 7



PALMAKO PANNEAU KARINA 8



PALMAKO PANNEAU JANET 1



PALMAKO PANNEAU JANET 2



PALMAKO PANNEAU BIRGIT 2

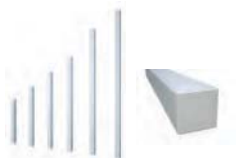

PALMAKO POTEAUX EN BOIS MASSIF



PALMAKO PANNEAU ADELE 1



PALMAKO PANNEAU ADELE 2



PALMAKO PANNEAU ADELE 3



PALMAKO PANNEAU ADELE 4



PALMAKO PANNEAU DORIS 1



PALMAKO PANNEAU DORIS 2



PALMAKO PANNEAU DORIS 3



PALMAKO PANNEAU DORIS 4



PALMAKO PANNEAU DORIS 6



PALMAKO PANNEAU DORIS 7



PALMAKO PANNEAU DORIS 8



PALMAKO PANNEAU ELLY 1



PALMAKO PANNEAU ELLY 2



PALMAKO PANNEAU ELLY 3



PALMAKO PANNEAU ELLY 4



PALMAKO PANNEAU FREIA 1



PALMAKO PANNEAU FREIA 2



PALMAKO PANNEAU FREIA 3



PALMAKO PANNEAU FREIA 4



PALMAKO PANNEAU PETRA



PALMAKO PANNEAU LAUREEN



PALMAKO POTEAUX EN BOIS LAMELLÉ COLLÉ



PALMAKO CLÔTURE KELDA 8



PALMAKO CLÔTURE KELDA 10



PALMAKO CLÔTURE LUISE 10



PALMAKO CLÔTURE LOORE 10



PALMAKO CLÔTURE KELDA 8



PALMAKO CLÔTURE KELDA 10



PALMAKO CLÔTURE LUISE 10



PALMAKO CLÔTURE LOORE 10



PALMAKO CLÔTURE DE TERRASSE SIRI 11



PALMAKO CLÔTURE À D'ESCALIER SIRI 17



PALMAKO CLÔTURE DE TERRASSE VITREE SIRI 11



PALMAKO CLÔTURE DE TERRASSE VITREE SIRI 6



PALMAKO CLÔTURE À TERRASSE TORA 11



PALMAKO CLÔTURE À ESCALIER TORA 17



PALMAKO CLÔTURE DE TERRASSE VITREE TORA 11



PALMAKO CLÔTURE DE TERRASSE VITREE TORA 6



PALMAKO POTEAUX POUR CLÔTURE DE TERRASSE



RAMPES POUR CLÔTURE DE TERRASSE



PALMAKO POTEAUX RENFORCÉS PAR UN « POSTSAVER »



PALMAKO PIQUETS FRAISÉS QUALITÉ PREMIUM



PALMAKO RONDINS FRAISÉS QUALITÉ PREMIUM

## LAISSEZ LIBRE COURS À VOTRE IMAGINATION EN AMÉNAGEANT VOTRE JARDIN AVEC NOS GAMMES DE PANNEAUX D'OCCULTATION LIGHT ET PREMIUM

Si vous avez envie de panneaux au design élégant et aéré, voici notre gamme de panneaux "Light". Ces panneaux modernes donnent à votre terrasse ou à votre jardin urbain un aspect frais et nouveau. Vous trouverez ci-dessous nos panneaux avec un cadre de 33x57 mm dans sept designs différents.

### Panneaux "Light", cadre 33x57 mm



**Reena**

Vertical avec un renfort au milieu. Treillis horizontal.



**Herta**

Horizontal avec carreaux et deux renforts verticaux. Treillis vertical.



**Elke**

Vertical avec un renfort au milieu. Treillis vertical.



**Helis**

Horizontal avec carreaux et deux renforts verticaux. Treillis vertical avec une croix.



**Jette**

Vertical avec une renfort au milieu. Treillis vertical avec une croix.



**Marit**

Horizontal avec carreaux et deux renforts verticaux. Treillis vertical avec trois croix.



**Karina**

Vertical avec un renfort au milieu. Treillis vertical avec trois croix.

### Panneaux PREMIUM, cadre 44x90 mm



**Adele**

Vertical.



**Doris**

Horizontal avec carreaux.



**Elly**

Vertical avec treillis dans la partie haute.



**Freia**

Treillis en diagonal.

### Selon le profil du cadre, vous pourrez choisir jusqu'à 7 dimensions :

Clôtures "Light", cadre 33x57 mm

1800x1800 mm

1800x1500 mm

900x1800 mm

900x1500 mm

900x1800/900 mm

900x1500/900 mm

1800x900 mm

Panneaux d'occultation PREMIUM, cadre 44x90

mm1800x1800 mm

900x1800 mm

900x1800/900 mm

1800x900 mm

**Choisissez les options de traitement qui vous conviennent pour protéger vos panneaux :**



Traitement autoclave gris



Traitement autoclave vert



Peint avec un apprêt et deux couches de peinture blanche (RAL 9016)

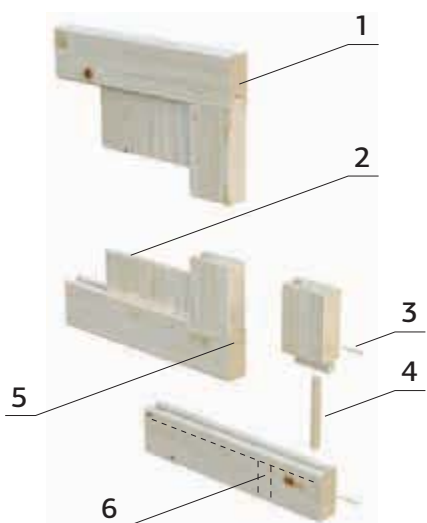

1. Cadre 33x57mm / 44x90mm
2. Planche 12x95mm / 16x111mm
3. Clous de finition
4. Goujon 10x160mm / 16x130mm
5. Goulotte
6. Trou d'évacuation (pour laisser s'écouler toute eau ou humidité accumulée)

**Tous nos panneaux d'occultation se montent facilement. Reportez-vous au visuel ci-dessous pour savoir de quels produits vous avez besoin et comment les monter.**

Voir les produits optionnels à la page 213 pour plus de détails.

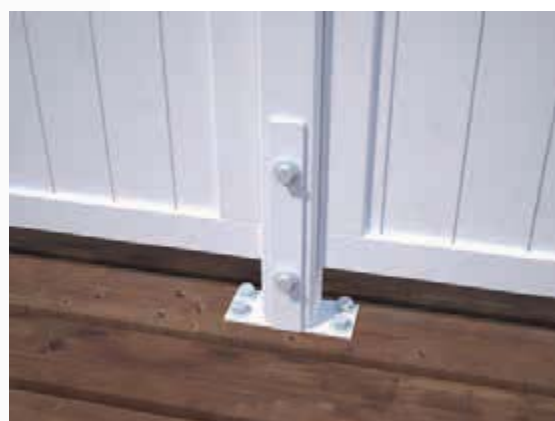
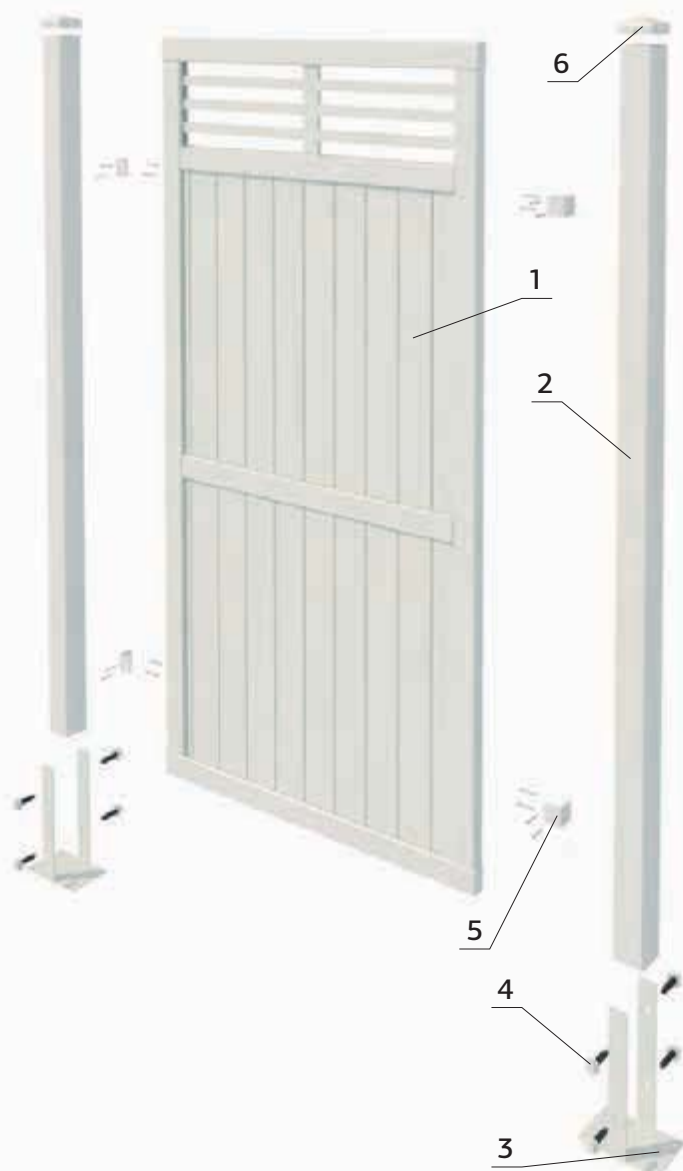

1. Panneau
2. Poteau
3. Support de poteau
4. Vis
5. Support de fixation de type L
6. Chapeau de poteau

**Les fixations au sol doivent être effectuées correctement en fonction des fondations. Faites attention à bien choisir les articles de fixation appropriés.**

**Tous nos panneaux sont en épicea nordique, un bois dense et résistant qui présente de petits noeuds.**

# PALMAKO PANNEAUX REENA

ESSENCES DE BOIS : SAPIN BLANC DU NORD



Nom du panneau	Reena 1	Reena 2	Reena 3	Reena 4	Reena 6	Reena 7	Reena 8
<b>Numéro d'article</b>	● 100523 ● 100522 ● 100525	● 100396 ● 100395 ● 100398	● 100402 ● 100401 ● 100404	● 100439 ● 100438 ● 100441	● 100481 ● 100480 ● 100483	● 100354 ● 100353 ● 100356	● 100348 ● 100347 ● 100350
<b>Dimensions du panneau, largeur x hauteur</b>	1800x1800 mm	900x1800 mm	900x1800/900 mm	1800x900 mm	1800x1500 mm	900x1500 mm	900x1500/900 mm
<b>Section du cadre</b>	33x57 mm	33x57 mm	33x57 mm	33x57 mm	33x57 mm	33x57 mm	33x57 mm
<b>Profil des planches</b>	12x85 mm	12x85 mm	12x85 mm	12x85 mm	12x85 mm	12x85 mm	12x85 mm
<b>Profil des treillis</b>	12x45 mm	12x45 mm	12x45 mm	12x45 mm	12x45 mm	12x45 mm	12x45 mm

## POTEAUX EN BOIS MASSIF



Tous les poteaux sont chanfreinés sur l'une des extrémités

<b>Numéro d'article</b>	● 100854 ● 100853 ● 100856	● 100860 ● 100859 ● 100862	● 100866 ● 100865 ● 100868	● 100872 ● 100871 ● 100874	● 100878 ● 100877 ● 100880	● 100884 ● 100883 ● 100886
<b>Profil</b>	70x70 mm	70x70 mm	70x70 mm	70x70 mm	70x70 mm	70x70 mm
<b>Longueur</b>	1000 mm	1300 mm	1600 mm	1900 mm	2400 mm	2700 mm

## ACCESSOIRES

Kits de fixation au sol pour poteaux et panneaux d'occultation. Voir accessoires en option p. 242-255 pour plus de détails.

## OPTIONS DE TRAITEMENT



### GYVPI

Traitement autoclave gris



### GNVPI

Traitement autoclave vert



### WTPNT1+2

Peint avec un apprêt et deux couches de peinture blanche (RAL 9016)

# PALMAKO PANNEAUX HERTA

ESSENCES DE BOIS : SAPIN BLANC DU NORD



Nom du panneau	Herta 1	Herta 2	Herta 3	Herta 4	Herta 6	Herta 7	Herta 8
<b>Numéro d'article</b>	● 100517 ● 100516 ● 100519	● 100390 ● 100389 ● 100392	● 100378 ● 100377 ● 100380	● 100433 ● 100432 ● 100435	● 100475 ● 100474 ● 100477	● 100342 ● 100341 ● 100344	● 100312 ● 100311 ● 100314
<b>Dimensions du panneau, largeur x hauteur</b>	1800x1800 mm	900x1800 mm	900x1800/900 mm	1800x900 mm	1800x1500 mm	900x1500 mm	900x1500/900 mm
<b>Section du cadre</b>	33x57 mm	33x57 mm	33x57 mm	33x57 mm	33x57 mm	33x57 mm	33x57 mm
<b>Profil des planches</b>	12x95 mm	12x95 mm	12x95 mm	12x95 mm	12x95 mm	12x95 mm	12x95 mm
<b>Profil du treillis</b>	12x45 mm	12x45 mm	12x45 mm	12x45 mm	12x45 mm	12x45 mm	12x45 mm

## POTEAUX EN BOIS MASSIF



Tous les poteaux sont chanfreinés sur l'une des extrémités

<b>Numéro d'article</b>	● 100854 ● 100853 ● 100856	● 100860 ● 100859 ● 100862	● 100866 ● 100865 ● 100868	● 100872 ● 100871 ● 100874	● 100878 ● 100877 ● 100880	● 100884 ● 100883 ● 100886
<b>Profil</b>	70x70 mm	70x70 mm	70x70 mm	70x70 mm	70x70 mm	70x70 mm
<b>Longueur</b>	1000 mm	1300 mm	1600 mm	1900 mm	2400 mm	2700 mm

## ACCESSOIRES

Kits de fixation au sol pour poteaux et panneaux d'occultation. Voir accessoires en option p. 242-255 pour plus de détails.

## OPTIONS DE TRAITEMENT



### GYVPI

Traitement autoclave gris



### GNVPI

Traitement autoclave vert



### WTPNT1+2

Peint avec un apprêt et deux couches de peinture blanche (RAL 9016)

# PALMAKO PANNEAUX ELKE

ESSENCES DE BOIS : SAPIN BLANC DU NORD



Nom du panneau	Elke 1	Elke 2	Elke 3	Elke 4	Elke 6	Elke 7	Elke 8
<b>Numéro d'article</b>	● 100511 ● 100510 ● 100513	● 100384 ● 100383 ● 100386	● 100366 ● 100365 ● 100368	● 107230 ● 107228 ● 107231	● 100469 ● 100468 ● 100471	● 100336 ● 100335 ● 100338	● 100324 ● 100323 ● 100326
<b>Dimensions du panneau, largeur x hauteur</b>	1800x1800 mm	900x1800 mm	900x1800/900 mm	1800x900 mm	1800x1500 mm	900x1500 mm	900x1500/900 mm
<b>Section du cadre</b>	33x57 mm	33x57 mm	33x57 mm	33x57 mm	33x57 mm	33x57 mm	33x57 mm
<b>Profil des planches</b>	12x85 mm	12x85 mm	12x85 mm	12x85 mm	12x85 mm	12x85 mm	12x85 mm
<b>Profil des treillis</b>	12x45 mm	12x45 mm	12x45 mm	12x45 mm	12x45 mm	12x45 mm	12x45 mm

## POTEAUX EN BOIS MASSIF



Tous les poteaux sont chanfreinés sur l'une des extrémités

<b>Numéro d'article</b>	● 100854 ● 100853 ● 100856	● 100860 ● 100859 ● 100862	● 100866 ● 100865 ● 100868	● 100872 ● 100871 ● 100874	● 100878 ● 100877 ● 100880	● 100884 ● 100883 ● 100886
<b>Profil</b>	70x70 mm	70x70 mm	70x70 mm	70x70 mm	70x70 mm	70x70 mm
<b>Longueur</b>	1000 mm	1300 mm	1600 mm	1900 mm	2400 mm	2700 mm

## ACCESSOIRES

Kits de fixation au sol pour poteaux et panneaux d'occultation. Voir accessoires en option p. 242-255 pour plus de détails.

## OPTIONS DE TRAITEMENT



### GYVPI

Traitement autoclave gris



### GNVPI

Traitement autoclave vert



### WTPNT1+2

Peint avec un apprêt et deux couches de peinture blanche (RAL 9016)



# PALMAKO PANNEAUX HELIS

ESSENCES DE BOIS : SAPIN BLANC DU NORD

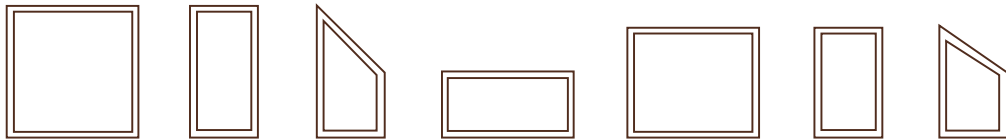

Nom du panneau	Helis 1	Helis 2	Helis 3	Helis 4	Helis 6	Helis 7	Helis 8
<b>Numéro d'article</b>	● 100493 ● 100492 ● 100495	● 100372 ● 100371 ● 100374	● 100378 ● 100377 ● 100380	● 100414 ● 100413 ● 100416	● 100445 ● 100444 ● 100447	● 100318 ● 100317 ● 100320	● 100312 ● 100311 ● 100314
<b>Dimensions du panneau, largeur x hauteur</b>	1800x1800 mm	900x1800 mm	900x1800/900 mm	1800x900 mm	1800x1500 mm	900x1500 mm	900x1500/900 mm
<b>Section du cadre</b>	33x57 mm	33x57 mm	33x57 mm	33x57 mm	33x57 mm	33x57 mm	33x57 mm
<b>Profil des planches</b>	12x95 mm	12x95 mm	12x95 mm	12x95 mm	12x95 mm	12x95 mm	12x95 mm
<b>Profil du treillis</b>	12x45 mm	12x45 mm	12x45 mm	12x45 mm	12x45 mm	12x45 mm	12x45 mm

## POTEAUX EN BOIS MASSIF



Tous les poteaux sont chanfreinés sur l'une des extrémités

<b>Numéro d'article</b>	● 100854 ● 100853 ● 100856	● 100860 ● 100859 ● 100862	● 100866 ● 100865 ● 100868	● 100872 ● 100871 ● 100874	● 100878 ● 100877 ● 100880	● 100884 ● 100883 ● 100886
<b>Profil</b>	70x70 mm	70x70 mm	70x70 mm	70x70 mm	70x70 mm	70x70 mm
<b>Longueur</b>	1000 mm	1300 mm	1600 mm	1900 mm	2400 mm	2700 mm

## ACCESSOIRES

Kits de fixation au sol pour poteaux et panneaux d'occultation. Voir accessoires en option p. 242-255 pour plus de détails.

## OPTIONS DE TRAITEMENT



### GYVPI

Traitement autoclave gris



### GNVPI

Traitement autoclave vert



### WTPNT1+2

Peint avec un apprêt et deux couches de peinture blanche (RAL 9016)

# PALMAKO PANNEAUX JETTE

ESSENCES DE BOIS : SAPIN BLANC DU NORD



Nom du panneau	Jette 1	Jette 2	Jette 3	Jette 4	Jette 6	Jette 7	Jette 8
<b>Numéro d'article</b>	● 100487 ● 100486 ● 100489	● 100360 ● 100359 ● 100362	● 100366 ● 100365 ● 100368	● 100408 ● 100407 ● 100410	● 100451 ● 100450 ● 100453	● 100330 ● 100329 ● 100332	● 100324 ● 100323 ● 100326
<b>Dimensions du panneau, largeur x hauteur</b>	1800x1800 mm	900x1800 mm	900x1800/900 mm	1800x900 mm	1800x1500 mm	900x1500 mm	900x1500/900 mm
<b>Section du cadre</b>	33x57 mm	33x57 mm	33x57 mm	33x57 mm	33x57 mm	33x57 mm	33x57 mm
<b>Profil des planches</b>	12x85 mm	12x85 mm	12x85 mm	12x85 mm	12x85 mm	12x85 mm	12x85 mm
<b>Profil des treillis</b>	12x45 mm	12x45 mm	12x45 mm	12x45 mm	12x45 mm	12x45 mm	12x45 mm

## POTEAUX EN BOIS MASSIF



Tous les poteaux sont chanfreinés sur l'une des extrémités

<b>Numéro d'article</b>	● 100854 ● 100853 ● 100856	● 100860 ● 100859 ● 100862	● 100866 ● 100865 ● 100868	● 100872 ● 100871 ● 100874	● 100878 ● 100877 ● 100880	● 100884 ● 100883 ● 100886
<b>Profil</b>	70x70 mm	70x70 mm	70x70 mm	70x70 mm	70x70 mm	70x70 mm
<b>Longueur</b>	1000 mm	1300 mm	1600 mm	1900 mm	2400 mm	2700 mm

## ACCESSOIRES

Kits de fixation au sol pour poteaux et panneaux d'occultation. Voir accessoires en option p. 242-255 pour plus de détails.

## OPTIONS DE TRAITEMENT



### GYVPI

Traitement autoclave gris



### GNVPI

Traitement autoclave vert



### WTPNT1+2

Peint avec un apprêt et deux couches de peinture blanche (RAL 9016)

# PALMAKO PANNEAUX MARIT

ESSENCES DE BOIS : SAPIN BLANC DU NORD



Nom du panneau	Marit 1	Marit 2	Marit 3	Marit 4	Marit 6	Marit 7	Marit 8
<b>Numéro d'article</b>	● 100505 ● 100504 ● 100507	● 100372 ● 100371 ● 100374	● 100378 ● 100377 ● 100380	● 100426 ● 100425 ● 100428	● 100463 ● 100462 ● 100465	● 100318 ● 100317 ● 100320	● 100312 ● 100311 ● 100314
<b>Dimensions du panneau, largeur x hauteur</b>	1800x1800 mm	900x1800 mm	900x1800/900 mm	1800x900 mm	1800x1500 mm	900x1500 mm	900x1500/900 mm
<b>Section du cadre</b>	33x57 mm	33x57 mm	33x57 mm	33x57 mm	33x57 mm	33x57 mm	33x57 mm
<b>Profil des planches</b>	12x95 mm	12x95 mm	12x95 mm	12x95 mm	12x95 mm	12x95 mm	12x95 mm
<b>Profil du treillis</b>	12x45 mm	12x45 mm	12x45 mm	12x45 mm	12x45 mm	12x45 mm	12x45 mm

## POTEAUX EN BOIS MASSIF



Tous les poteaux sont chanfreinés sur l'une des extrémités

<b>Numéro d'article</b>	● 100854 ● 100853 ● 100856	● 100860 ● 100859 ● 100862	● 100866 ● 100865 ● 100868	● 100872 ● 100871 ● 100874	● 100878 ● 100877 ● 100880	● 100884 ● 100883 ● 100886
<b>Profil</b>	70x70 mm	70x70 mm	70x70 mm	70x70 mm	70x70 mm	70x70 mm
<b>Longueur</b>	1000 mm	1300 mm	1600 mm	1900 mm	2400 mm	2700 mm

## ACCESSOIRES

Kits de fixation au sol pour poteaux et panneaux d'occultation. Voir accessoires en option p. 242-255 pour plus de détails.

## OPTIONS DE TRAITEMENT



### GYVPI

Traitement autoclave gris



### GNVPI

Traitement autoclave vert



### WTPNT1+2

Peint avec un apprêt et deux couches de peinture blanche (RAL 9016)

# PALMAKO PANNEAUX KARINA

ESSENCES DE BOIS : SAPIN BLANC DU NORD



Nom du panneau	Karina 1	Karina 2	Karina 3	Karina 4	Karina 6	Karina 7	Karina 8
<b>Numéro d'article</b>	● 100499 ● 100498 ● 100501	● 100360 ● 100359 ● 100362	● 100366 ● 100365 ● 100368	● 100420 ● 100419 ● 100422	● 100457 ● 100456 ● 100459	● 100330 ● 100329 ● 100332	● 100324 ● 100323 ● 100326
<b>Dimensions du panneau, largeur x hauteur</b>	1800x1800 mm	900x1800 mm	900x1800/900 mm	1800x900 mm	1800x1500 mm	900x1500 mm	900x1500/900 mm
<b>Section du cadre</b>	33x57 mm	33x57 mm	33x57 mm	33x57 mm	33x57 mm	33x57 mm	33x57 mm
<b>Profil des planches</b>	12x85 mm	12x85 mm	12x85 mm	12x85 mm	12x85 mm	12x85 mm	12x85 mm
<b>Profil des treillis</b>	12x45 mm	12x45 mm	12x45 mm	12x45 mm	12x45 mm	12x45 mm	12x45 mm

## POTEAUX EN BOIS MASSIF



Tous les poteaux sont chanfreinés sur l'une des extrémités

<b>Numéro d'article</b>	● 100854 ● 100853 ● 100856	● 100860 ● 100859 ● 100862	● 100866 ● 100865 ● 100868	● 100872 ● 100871 ● 100874	● 100878 ● 100877 ● 100880	● 100884 ● 100883 ● 100886
<b>Profil</b>	70x70 mm	70x70 mm	70x70 mm	70x70 mm	70x70 mm	70x70 mm
<b>Longueur</b>	1000 mm	1300 mm	1600 mm	1900 mm	2400 mm	2700 mm

## ACCESSOIRES

Kits de fixation au sol pour poteaux et panneaux d'occultation. Voir accessoires en option p. 242-255 pour plus de détails.

## OPTIONS DE TRAITEMENT



### GYVPI

Traitement autoclave gris



### GNVPI

Traitement autoclave vert



### WTPNT1+2

Peint avec un apprêt et deux couches de peinture blanche (RAL 9016)

# PALMAKO PANNEAUX JANET / BIRGIT

NOUVEAU!

ESSENCES DE BOIS : SAPIN BLANC DU NORD

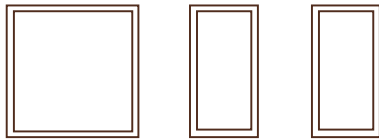

JANET 1

JANET 2

BIRGIT 2

Nom du panneau	Janet 1	Janet 2	Birgit 2
<b>Numéro d'article</b>	● 107661 ● 107659 ● 107663	● 107667 ● 107665 ● 107669	● 107673 ● 107671 ● 107675
<b>Dimensions du panneau, largeur x hauteur</b>	1800x1800 mm	900x1800 mm	900x1800 mm
<b>Section du cadre</b>	33x57 mm	33x57 mm	33x57 mm
<b>Profil des planches</b>	12x85 mm	12x85 mm	12x85 mm

Peut être combiné avec d'autres séries de panneaux. Voir pages 188-194 et pages 196-199.

Ces panneaux d'occultation sont en verre trempé de 6 mm.

## POTEAUX EN BOIS MASSIF



Tous les poteaux sont chanfreinés sur l'une des extrémités

<b>Numéro d'article</b>	● 100854 ● 100853 ● 100856	● 100860 ● 100859 ● 100862	● 100866 ● 100865 ● 100868	● 100872 ● 100871 ● 100874	● 100878 ● 100877 ● 100880	● 100884 ● 100883 ● 100886
<b>Profil</b>	70x70 mm	70x70 mm	70x70 mm	70x70 mm	70x70 mm	70x70 mm
<b>Longueur</b>	1000 mm	1300 mm	1600 mm	1900 mm	2400 mm	2700 mm

## ACCESSOIRES

Kits de fixation au sol pour poteaux et panneaux d'occultation. Voir accessoires en option p. 242-255 pour plus de détails.

## OPTIONS DE TRAITEMENT



### GYVPI

Traitement autoclave gris



### GNVPI

Traitement autoclave vert



### WTPNT1+2

Peint avec un apprêt et deux couches de peinture blanche (RAL 9016)

# PALMAKO PANNEAUX ADELE

ESSENCES DE BOIS : SAPIN BLANC DU NORD

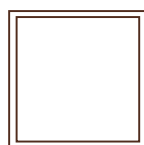

Nom du panneau	ADELE 1	ADELE 2	ADELE 3	ADELE 4
<b>Numéro d'article</b>	● 100583 ● 100582 ● 100584	● 100588 ● 100587 ● 100589	● 1005593 ● 100592 ● 100594	● 100598 ● 100597 ● 100599
<b>Dimensions du panneau, largeur x hauteur</b>	1800x1800 mm	900x1800 mm	900x1800/900 mm	1800x900 mm
<b>Section du cadre</b>	44x90 mm	44x90 mm	44x90 mm	44x90 mm
<b>Profil des planches</b>	16x111 mm	16x111 mm	16x111 mm	16x111 mm

## POTEAUX EN BOIS LAMELLÉ COLLÉ



Tous les poteaux sont chanfreinés sur l'une des extrémités

## ACCESSOIRES

Kits de fixations au sol pour poteaux et panneaux d'occultation. Voir accessoires en option p. 242-255 pour plus de détails.

<b>Numéro d'article</b>	● 100902 ● 100901 ● 100903	● 100890 ● 100889 ● 100892	● 100896 ● 100895 ● 100898	● 100917 ● 100916 ● 100918	● 100922 ● 100921 ● 100923	● 100927 ● 100926 ● 100928
<b>Profil</b>	90x90 mm	90x90 mm	90x90 mm	90x90 mm	90x90 mm	90x90 mm
<b>Longueur</b>	1000 mm	1300 mm	1600 mm	1900 mm	2400 mm	2700 mm

## OPTIONS DE TRAITEMENT



### GYVPI

Traitement autoclave gris



### GNVPI

Traitement autoclave vert



### WTPNT1+2

Peint avec un apprêt et deux couches de peinture blanche (RAL 9016)

# PALMAKO PANNEAUX DORIS

ESSENCES DE BOIS : SAPIN BLANC DU NORD



Nom du panneau	DORIS 1	DORIS 2	DORIS 3	DORIS 4	DORIS 6	DORIS 7	DORIS 8
<b>Numéro d'article</b>	● 100658 ● 100657 ● 100659	● 100663 ● 100662 ● 100664	● 100668 ● 100667 ● 100669	● 100673 ● 100672 ● 100674	● 108245 ● 108244 ● 108246	● 108263 ● 108262 ● 108264	● 108268 ● 108267 ● 108269
<b>Dimensions du panneau, largeur x hauteur</b>	1800x1800 mm	900x1800 mm	900x1800/900 mm	1800x900 mm	1800x1500 mm	900x1500 mm	900x1500/900 mm
<b>Section du cadre</b>	44x90 mm	44x90 mm	44x90 mm	44x90 mm	44x90 mm	44x90 mm	44x90 mm
<b>Profil des planches</b>	16x57 mm	16x57 mm	16x57 mm	16x57 mm	16x57 mm	16x57 mm	16x57 mm

## POTEAUX EN BOIS LAMELLÉ COLLÉ



Tous les poteaux sont chanfreinés sur l'une des extrémités

<b>Numéro d'article</b>	● 100902 ● 100901 ● 100903	● 100890 ● 100889 ● 100892	● 100896 ● 100895 ● 100898	● 100917 ● 100916 ● 100918	● 100922 ● 100921 ● 100923	● 100927 ● 100926 ● 100928
<b>Profil</b>	90x90 mm	90x90 mm	90x90 mm	90x90 mm	90x90 mm	90x90 mm
<b>Longueur</b>	1000 mm	1300 mm	1600 mm	1900 mm	2400 mm	2700 mm

## ACCESSOIRES

Kits de fixation au sol pour poteaux et panneaux d'occultation. Voir accessoires en option p. 242-255 pour plus de détails.

## OPTIONS DE TRAITEMENT



### GYVPI

Traitement autoclave gris



### GNVPI

Traitement autoclave vert



### WTPNT1+2

Peint avec un apprêt et deux couches de peinture blanche (RAL 9016)

# PALMAKO PANNEAUX ELLY

ESSENCES DE BOIS : SAPIN BLANC DU NORD

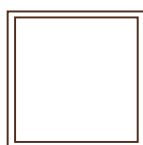

Nom du panneau	ELLY 1	ELLY 2	ELLY 3	ELLY 4
<b>Numéro d'article</b>	● 100683 ● 100682 ● 100684	● 100688 ● 100687 ● 100689	● 100693 ● 100692 ● 100694	● 100698 ● 100697 ● 100699
<b>Dimensions du panneau, largeur x hauteur</b>	1800x1800 mm	900x1800 mm	900x1800/900 mm	1800x900 mm
<b>Section du cadre</b>	44x90 mm	44x90 mm	44x90 mm	44x90 mm
<b>Profil des planches</b>	16x95 mm	16x95 mm	16x95 mm	16x95 mm
<b>Profil du treillis</b>	8x23 mm	8x23 mm	8x23 mm	8x23 mm



Tous les poteaux sont chanfreinés sur l'une des extrémités

## ACCESSOIRES

Kits de fixation au sol pour poteaux et panneaux d'occultation. Voir accessoires en option p. 242-255 pour plus de détails.

<b>Numéro d'article</b>	● 100902 ● 100901 ● 100903	● 100890 ● 100889 ● 100892	● 100896 ● 100895 ● 100898	● 100917 ● 100916 ● 100918	● 100922 ● 100921 ● 100923	● 100927 ● 100926 ● 100928
<b>Profil</b>	90x90 mm	90x90 mm	90x90 mm	90x90 mm	90x90 mm	90x90 mm
<b>Longueur</b>	1000 mm	1300 mm	1600 mm	1900 mm	2400 mm	2700 mm

## OPTIONS DE TRAITEMENT



### GYVPI

Traitement autoclave gris



### GNVPI

Traitement autoclave vert



### WTPNT1+2

Peint avec un apprêt et deux couches de peinture blanche (RAL 9016)



# PALMAKO PANNEAUX FREIA

ESSENCES DE BOIS : SAPIN BLANC DU NORD



Nom du panneau	FREIA 1	FREIA 2	FREIA 3	FREIA 4
Numéro d'article	● 100708 ● 100707 ● 100709	● 100713 ● 100712 ● 100714	● 100718 ● 100717 ● 100719	● 100723 ● 100722 ● 100724
Dimensions du panneau, largeur x hauteur	1800x1800 mm	900x1800 mm	900x1800/900 mm	1800x900 mm
Section du cadre	44x90 mm	44x90 mm	44x90 mm	44x90 mm
Profil du treillis	8x23 mm	8x23 mm	8x23 mm	8x23 mm



Tous les poteaux sont chanfreinés sur l'une des extrémités

## ACCESSOIRES

Kits de fixation au sol pour poteaux et panneaux d'occultation. Voir accessoires en option p. 242-255 pour plus de détails.

Numéro d'article	● 100902 ● 100901 ● 100903	● 100890 ● 100889 ● 100892	● 100896 ● 100895 ● 100898	● 100917 ● 100916 ● 100918	● 100922 ● 100921 ● 100923	● 100927 ● 100926 ● 100928
Profil	90x90 mm	90x90 mm	90x90 mm	90x90 mm	90x90 mm	90x90 mm
Longueur	1000 mm	1300 mm	1600 mm	1900 mm	2400 mm	2700 mm

## OPTIONS DE TRAITEMENT



### GYVPI

Traitement autoclave gris



### GNVPI

Traitement autoclave vert



### WTPNT1+2

Peint avec un apprêt et deux couches de peinture blanche (RAL 9016)

# PALMAKO PANNEAU PETRA

NUMÉRO D'ARTICLE : 100742 / 100744

ESSENCES DE BOIS : SAPIN BLANC DU NORD



## OPTIONS DE TRAITEMENT



**100742**

Traitement autoclave vert



**100744**

Peint avec un apprêt et deux couches de peinture blanche (RAL 9016)

## CARACTÉRISTIQUES DU PRODUIT

Dimensions du panneau,

largeur x hauteur :

1800x1200 mm

Profondeur : 88 mm

# PALMAKO PANNEAU LAUREEN

NUMÉRO D'ARTICLE : 100747 / 100749

ESSENCES DE BOIS : SAPIN BLANC DU NORD



## OPTIONS DE TRAITEMENT



**100747**

Traitement autoclave vert



**100749**

Peint avec un apprêt et deux couches de peinture blanche (RAL 9016)

## CARACTÉRISTIQUES DU PRODUIT

Dimensions du panneau,

largeur x hauteur :

1800x1800 mm

Profondeur : 82 mm

# MONTER VOS CLÔTURES DE JARDIN ET DE TERRASSE

Toutes nos clôtures de jardin et de terrasse se montent facilement. Reportez-vous au visuel ci-dessous pour savoir de quels produits vous avez besoin et comment les monter.

Pour plus de détails voir les produits optionnels à la page 213.

## MONTER UNE CLÔTURE DE JARDIN



1. Clôture de jardin
2. Poteau
3. Fixation de poteau
4. Vis
5. Support de fixation de type L
6. Chapeau de poteau

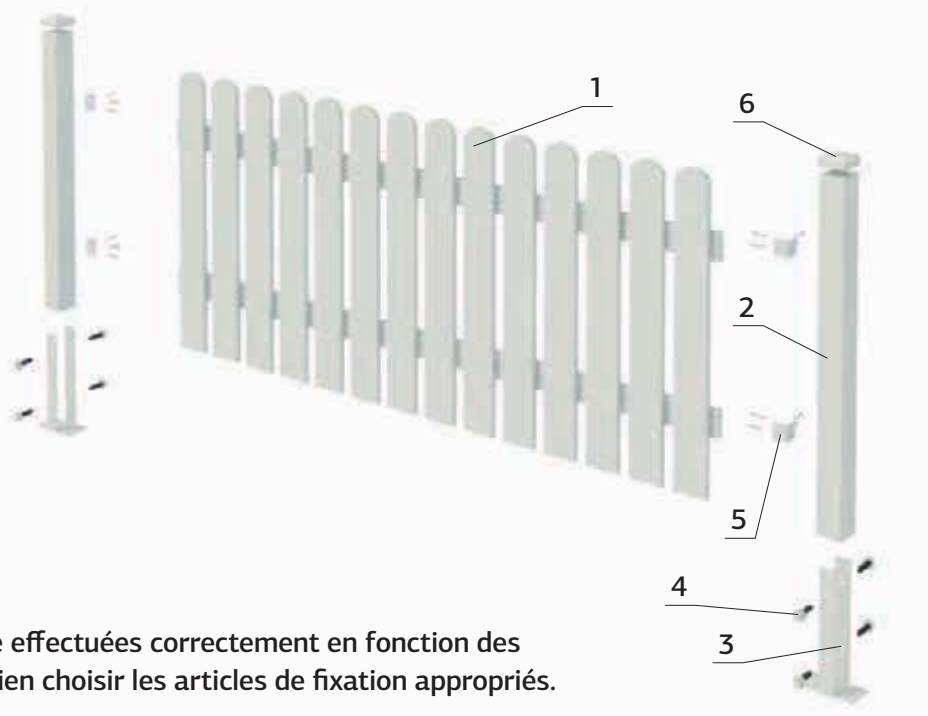

Les fixations au sol doivent être effectuées correctement en fonction des fondations. Faites attention à bien choisir les articles de fixation appropriés.

## ASSEMBLER UN ÉLÉMENT DE CLÔTURE DE TERRASSE



1. Clôture de terrasse
2. Poteau
3. Fixation de poteau
4. Vis
5. Support de fixation de type L
6. Main courante

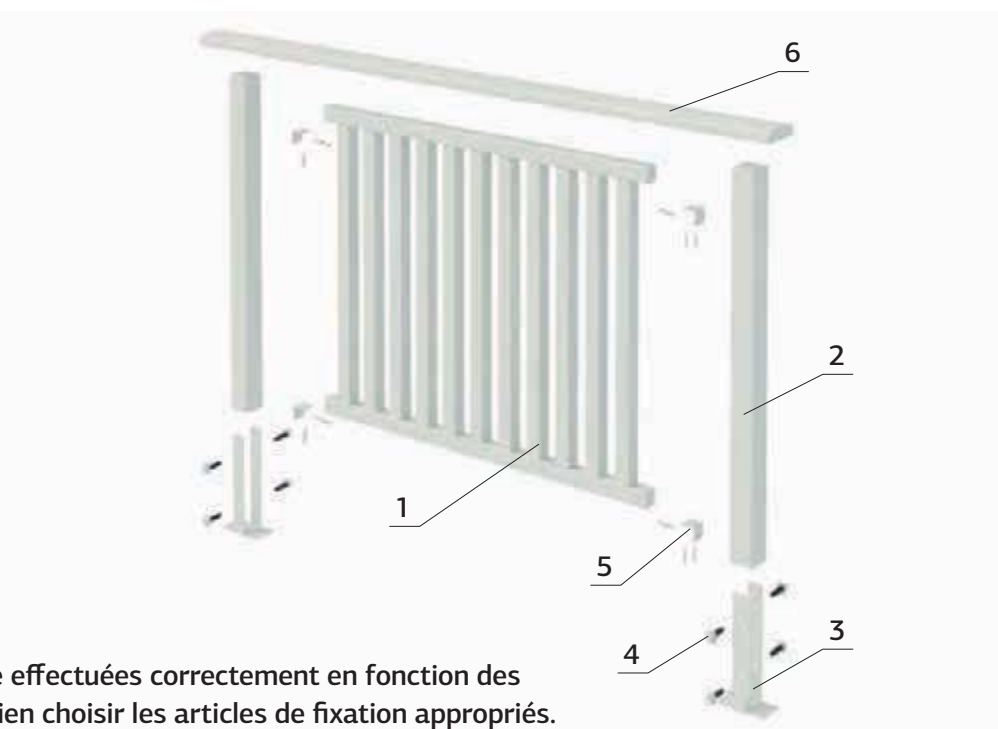

Les fixations au sol doivent être effectuées correctement en fonction des fondations. Faites attention à bien choisir les articles de fixation appropriés.

# PALMAKO CLÔTURE KELDA 8

NUMÉRO D'ARTICLE : 100534 / 100537

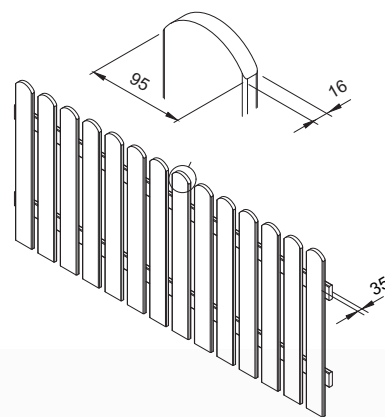

## OPTIONS DE TRAITEMENT



**100534**

Traitement autoclave vert



**100537**

Peint avec un apprêt et deux couches de peinture blanche (RAL 9016)

## CARACTÉRISTIQUES DU PRODUIT

**Dimensions des composants,**

**largeur x profondeur :** 1800x800 mm

**Profondeur :** 35 mm

**Palissade :** 16x95 mm



# PALMAKO PORTILLON KELDA 8

NUMÉRO D'ARTICLE : 108333 / 108334

NOUVEAU!

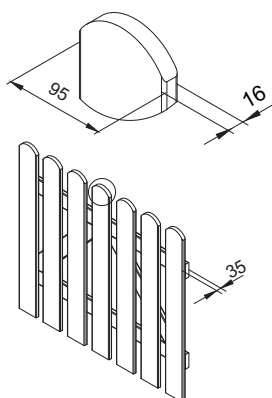

## OPTIONS DE TRAITEMENT



**108333**

Traitement autoclave vert



**108334**

Peint avec un apprêt et deux couches de peinture blanche (RAL 9016)

## CARACTÉRISTIQUES DU PRODUIT

**Dimensions des composants,**

**largeur x profondeur :** 900x800 mm

**Profondeur :** 35 mm

**Palissade :** 16x95 mm

## ACCESSOIRES

Kit de matériel pour portillon. Voir les produits optionnels à la page 242-255 pour plus de détails.

# PALMAKO CLÔTURE KELDA 10

NUMÉRO D'ARTICLE : 100540 / 100543

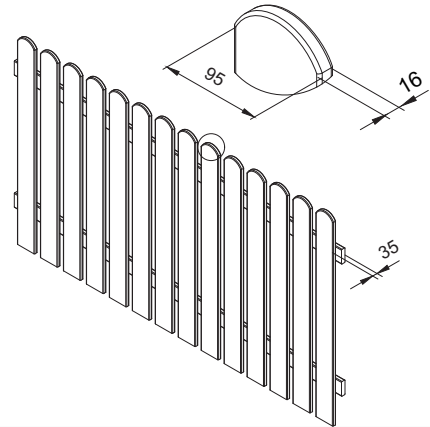

## OPTIONS DE TRAITEMENT



**100540**

Traitement autoclave vert



**100543**

Peint avec un apprêt et deux couches de peinture blanche (RAL 9016)

## CARACTÉRISTIQUES DU PRODUIT

**Dimensions des composants,**

**largeur x profondeur :** 1800x1000 mm

**Profondeur :** 35 mm

**Palissade :** 16x95 mm



# PALMAKO PORTILLON KELDA 10

NUMÉRO D'ARTICLE : 107903 / 107907

NOUVEAU!

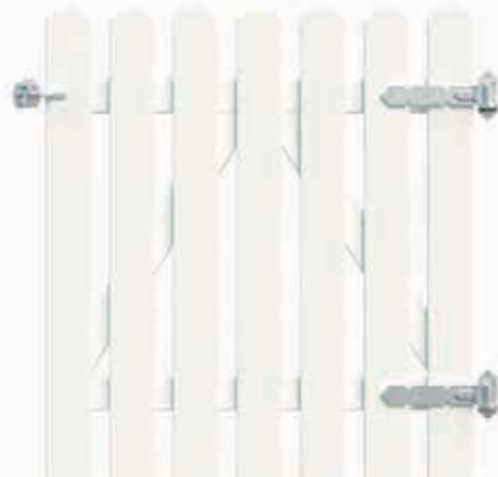
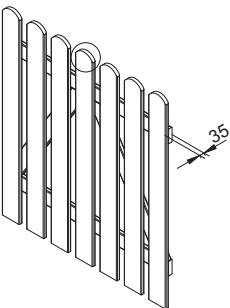
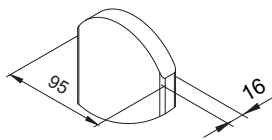

## OPTIONS DE TRAITEMENT

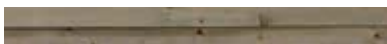

**107903**

Traitement autoclave vert



**107907**

Peint avec un apprêt et deux couches de peinture blanche (RAL 9016)

## CARACTÉRISTIQUES DU PRODUIT

**Dimensions des composants,**

**largeur x profondeur :** 900x1000 mm

**Profondeur :** 35 mm

**Palissade :** 16x95 mm

## ACCESSOIRES

Kit de matériel pour portillon. Voir les produits optionnels à la page 242-255 pour plus de détails.

# PALMAKO CLÔTURE LUISE 10

NUMÉRO D'ARTICLE : 100546 / 100549

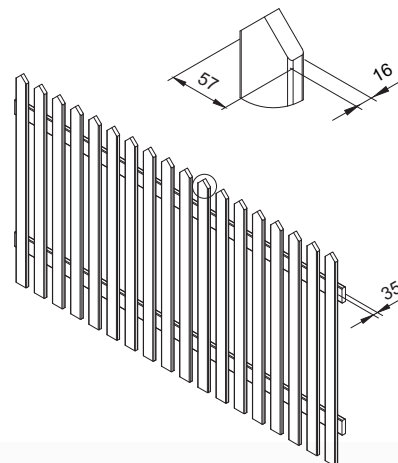

## OPTIONS DE TRAITEMENT



**100546**

Traitement autoclave vert



**100549**

Peint avec un apprêt et deux couches de peinture blanche (RAL 9016)

## CARACTÉRISTIQUES DU PRODUIT

**Dimensions des composants,**

**largeur x profondeur :** 1800x1000 mm

**Profondeur :** 35 mm

**Palissade :** 16x57 mm



# PALMAKO PORTILLON LUISE 10

NUMÉRO D'ARTICLE : 107909 / 107913

NOUVEAU!

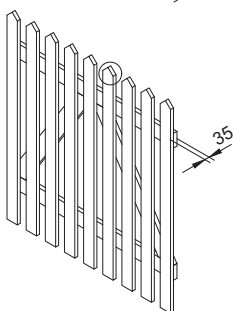
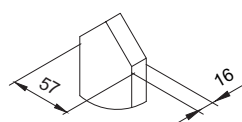

## OPTIONS DE TRAITEMENT



**107909**

Traitement autoclave vert

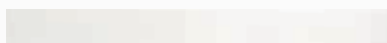

**107913**

Peint avec un apprêt et deux couches de peinture blanche (RAL 9016)

## ACCESSOIRES

Kit de matériel pour portillon. Voir les produits optionnels à la page 242-255 pour plus de détails.

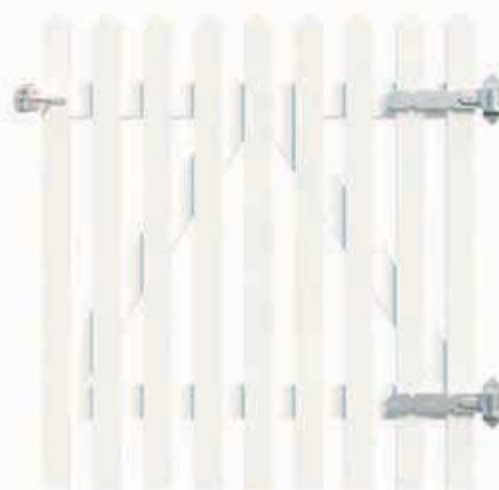

## CARACTÉRISTIQUES DU PRODUIT

**Dimensions des composants,**

**largeur x profondeur :** 900x1000 mm

**Profondeur :** 35 mm

**Palissade :** 16x57 mm

# PALMAKO CLÔTURE LOORE 10

NUMÉRO D'ARTICLE : 100564 / 100567

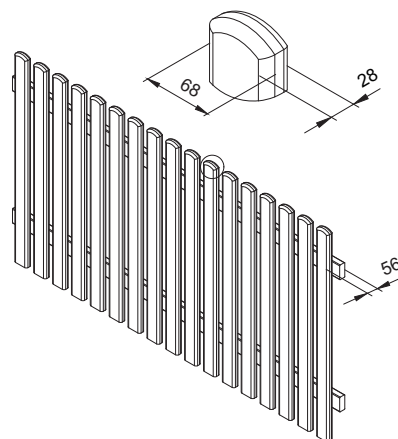

## OPTIONS DE TRAITEMENT



**100564**

Traitement autoclave vert



**100567**

Peint avec un apprêt et deux couches de peinture blanche (RAL 9016)

## CARACTÉRISTIQUES DU PRODUIT

**Dimensions des composants,**

**largeur x profondeur : 1800x1000 mm**

**Profondeur : 56 mm**

**Palissade : 28x68 mm**



# PALMAKO PORTILLON LOORE 10

NOUVEAU!

NUMÉRO D'ARTICLE : 107915 / 107919

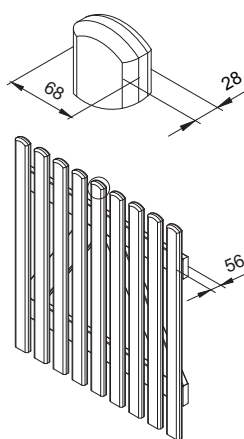

## OPTIONS DE TRAITEMENT



**107915**

Traitement autoclave vert

## ACCESSOIRES

Kit de matériel pour portillon. Voir les produits optionnels à la page 242-255 pour plus de détails.

**107919**

Peint avec un apprêt et deux couches de peinture blanche (RAL 9016)

## CARACTÉRISTIQUES DU PRODUIT

**Dimensions des composants,**

**largeur x profondeur : 900x1000 mm**

**Profondeur : 56 mm**

**Palissade : 28x68 mm**

# PALMAKO CLÔTURE DE TERRASSE SIRI 11

NUMÉRO D'ARTICLE : 100552 / 100555

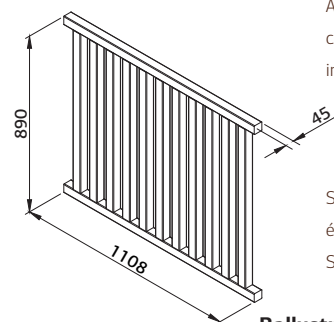

Articulé avec une cheville et un adhésif imperméable

Se combine avec les éléments vitrés de Siri 11.

**Ballustrade :** 45x45 mm

**Profile :** 45x45 mm

## OPTIONS DE TRAITEMENT



**100552**

Traitement autoclave vert



**100555**

Peint avec un apprêt et deux couches de peinture blanche (RAL 9016)

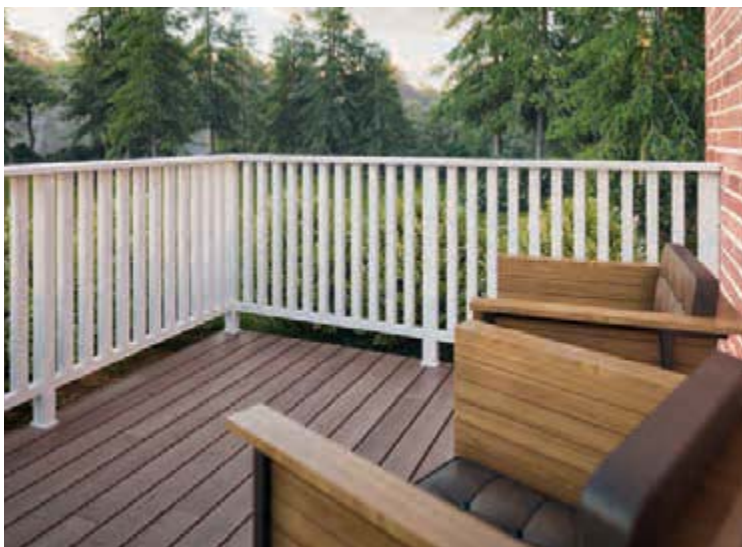

# PALMAKO CLÔTURE D'ESCALIER SIRI 17

NUMÉRO D'ARTICLE : 100561

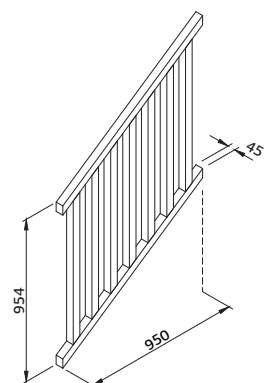

Articulé avec une cheville et un adhésif imperméable

**Ballustrade :** 45x45 mm

**Profile :** 45x45 mm

## OPTIONS DE TRAITEMENT



**100561**

Peint avec un apprêt et deux couches de peinture blanche (RAL 9016)



# POTEAUX ET MAINS COURANTES

## POTEAUX POUR CLÔTURE DE TERRASSE

<b>Numéro d'article :</b>	● 100841	● 107400
	● 100844	● 107404
<b>Profile</b>	45x70 mm	45x90 mm
<b>Longueur</b>	1200 mm	1200 mm

## OPTIONS DE TRAITEMENT



**GNVPI**

Traitement autoclave vert



**WTPNT1+2**

Peint avec un apprêt et deux couches de peinture blanche (RAL 9016)

## MAINS COURANTES POUR CLÔTURE DE TERRASSE

<b>Numéro d'article :</b>	● 100820	● 100832	● 100838
<b>Profile</b>	34x120 mm	34x145 mm	34x145 mm
<b>Longueur</b>	4200 mm	4200 mm	4200 mm
	rond	rond	plat





# PALMAKO CLÔTURE DE TERRASSE VITREE, SIRI 11

NOUVEAU!

NUMÉRO D'ARTICLE : 107693

Se combine avec les  
éléments en bois de  
Siri 11.

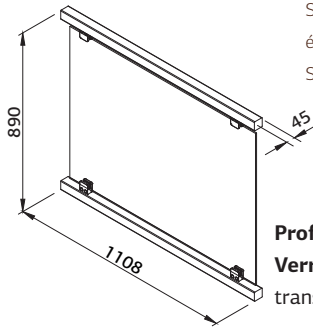

**Profile :** 45x45 mm  
**Verre :** trempé,  
transparent, 6 mm



## OPTIONS DE TRAITEMENT



107693

Peint avec un apprêt et deux  
couches de peinture blanche (RAL 9016)

# PALMAKO CLÔTURE DE TERRASSE VITREE, SIRI 6

NOUVEAU!

NUMÉRO D'ARTICLE : 107705

Se combine avec les  
éléments en bois de  
Siri 11.

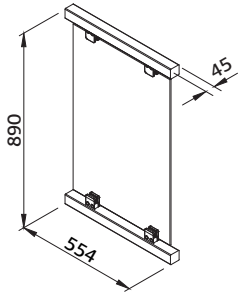

**Profile :** 45x45 mm  
**Verre :** trempé,  
transparent, 6 mm



## OPTIONS DE TRAITEMENT



107705

Peint avec un apprêt et deux  
couches de peinture blanche (RAL 9016)

## POTEAUX ET RAMPES

### POTEAUX POUR CLÔTURE À TERRASSE

<b>Numéro d'article :</b>	● 100844	● 107404
<b>Profile</b>	45x70 mm	45x90 mm
<b>Longueur</b>	1200 mm	1200 mm

### MAINS COURANTES POUR CLÔTURE DE TERRASSE

<b>Numéro d'article :</b>	● 100820	● 100832	● 100838
<b>Profile</b>	34x120 mm	34x145 mm	34x145 mm
<b>Longueur</b>	4200 mm	4200 mm	4200 mm
	rond	rond	plat

### OPTIONS DE TRAITEMENT

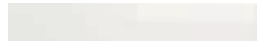

WTPNT1+2

Peint avec un apprêt et deux  
couches de peinture blanche (RAL 9016)

### ESSENCES DE BOIS : PIN



# PALMAKO CLÔTURE DE TERRASSE TORA 11

NUMÉRO D'ARTICLE : 100573

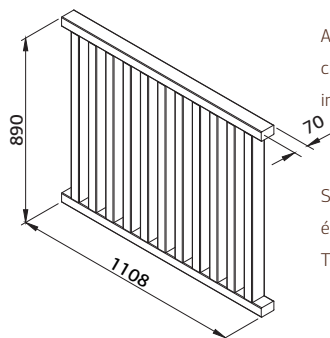

Articulé avec une cheville et un adhésif imperméable

Se combine avec les éléments vitrés de Tora 11.

**Ballustrade :** 45x70 mm  
**Profilé :** 45x70 mm

## OPTIONS DE TRAITEMENT

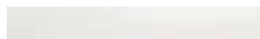

**100573**

Peint avec un apprêt et deux couches de peinture blanche

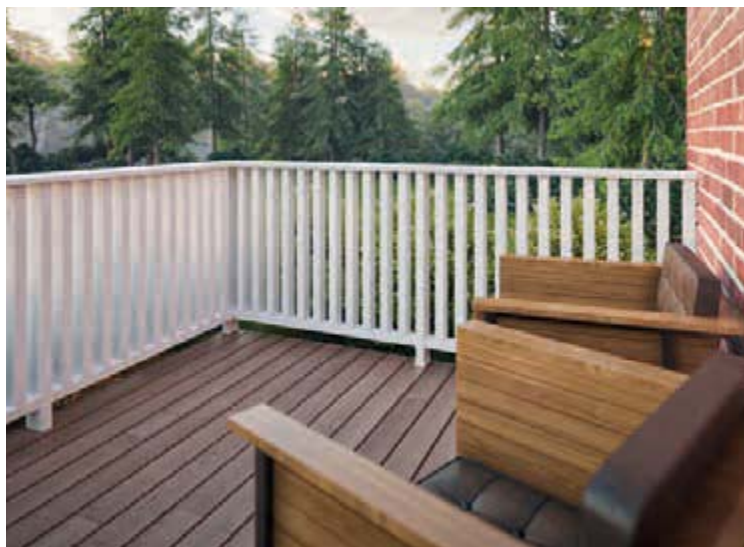

# PALMAKO CLÔTURE D'ESCALIER TORA 17

NUMÉRO D'ARTICLE : 100579

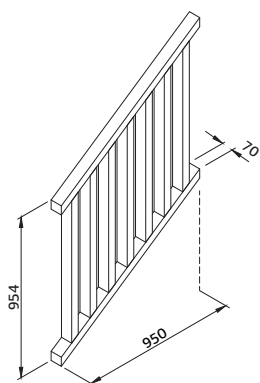

Articulé avec une cheville et un adhésif imperméable

**Ballustrade :** 45x70 mm  
**Profilé :** 45x70 mm

## OPTIONS DE TRAITEMENT



**100579**

Peint avec un apprêt et deux couches de peinture blanche (RAL 9016)



# POTEAUX ET MAINS COURANTES

## POTEAUX POUR CLÔTURE À TERRASSE

<b>Numéro d'article :</b>	● 100844	● 107404
<b>Profilé</b>	45x70 mm	45x90 mm
<b>Longueur</b>	1200 mm	1200 mm

## MAINS COURANTES POUR CLÔTURE DE TERRASSE

<b>Numéro d'article :</b>	● 100820	● 100832	● 100838
<b>Profilé</b>	34x120 mm	34x145 mm	34x145 mm
<b>Longueur</b>	4200 mm	4200 mm	4200 mm
	rond	rond	plat

## OPTIONS DE TRAITEMENT



**WTPNT1+2**

Peint avec un apprêt et deux couches de peinture blanche (RAL 9016)

## ESSENCES DE BOIS : PIN



# PALMAKO CLÔTURE DE TERRASSE VITRÉE TORA 11

NOUVEAU!

NUMÉRO D'ARTICLE : 107699

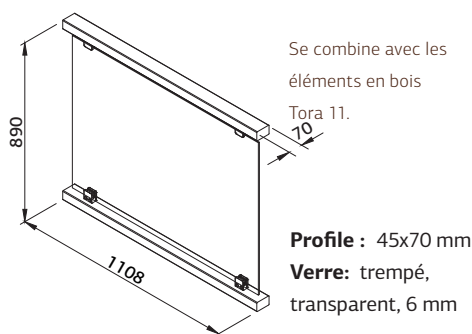

## OPTIONS DE TRAITEMENT



107699

Peint avec un apprêt et deux couches de peinture blanche (RAL 9016)

# PALMAKO CLÔTURE DE TERRASSE VITRÉE TORA 6

NOUVEAU!

NUMÉRO D'ARTICLE : 107711

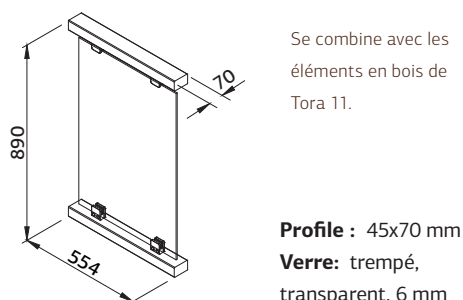

## OPTIONS DE TRAITEMENT



107711

Peint avec un apprêt et deux couches de peinture blanche (RAL 9016)

## POTEAUX ET MAINS COURANTES

### POTEAUX POUR CLÔTURE DE TERRASSE

Numéro d'article :	● 100844	● 107404
Profilé	45x70 mm	45x90 mm
Longueur	1200 mm	1200 mm

### MAINS COURANTES POUR CLÔTURE DE TERRASSE

Numéro d'article :	● 100820	● 100832	● 100838
Profilé	34x120 mm	34x145 mm	34x145 mm
Longueur	4200 mm	4200 mm	4200 mm
	rond	rond	plat

### OPTIONS DE TRAITEMENT



WTPNT1+2

Peint avec un apprêt et deux couches de peinture blanche (RAL 9016)

### ESSENCES DE BOIS : PIN



# PALMAKO PIQUETS RENFORCÉS PAR UN « POSTSAVER »



	N° art.	Diamètre, mm	Longueur, m	Traitement	Finition	Demi-rondin oui/non	Pièces/palette
Piquet avec « Postsaver » 75 1650	108282	75	1650	GNVPIH4 Traitement autoclave vert HC4	PC	Non	168
Piquet avec « Postsaver » 75 1800	106599	75	1800	GNVPIH4 Traitement autoclave vert HC4	PC	Non	168
Piquet avec « Postsaver » 75 2100	108283	75	2100	GNVPIH4 Traitement autoclave vert HC4	PC	Non	168
Piquet avec « Postsaver » 75 2400	108284	75	2400	GNVPIH4 Traitement autoclave vert HC4	PC	Non	168
Piquet avec « Postsaver » 85 1800	106601	85	1800	GNVPIH4 Traitement autoclave vert HC4	PC	Non	132
Piquet avec « Postsaver » 85 2400	108285	85	2400	GNVPIH4 Traitement autoclave vert HC4	PC	Non	132
Piquet avec « Postsaver » 100 1800	106602	100	1800	GNVPIH4 Traitement autoclave vert HC4	PC	Non	90
Piquet avec « Postsaver » 100 2100	108286	100	2100	GNVPIH4 Traitement autoclave vert HC4	PC	Non	90
Piquet avec « Postsaver » 100 2400	108287	100	2400	GNVPIH4 Traitement autoclave vert HC4	PC	Non	90
Piquet avec « Postsaver » 125 2400	106603	125	2400	GNVPIH4 Traitement autoclave vert HC4	PC	Non	56
Piquet avec « Postsaver » 150 2400	106604	150	2400	GNVPIH4 Traitement autoclave vert HC4	PC	Non	42

## DESCRIPTION

### Finition :

Pointé & Chanfreiné (PC)

**Surface:** Incisée

### Traitement chimique :

Impralit®-KDS ; Couleur verte

### Méthode de traitement :

Sous pression

### Classe de traitement: HC4 ;

préséché, teneur en humidité inférieure à 35%

### Traitement standard :

EN351-1 (pénétration ≥ 6 mm)

### Postsaver: Double gaine

appliquée au niveau du point en contact avec le sol

**Garantie :** 25 ans (demander les conditions)



# PALMAKO PIQUETS FRAISÉS QUALITÉ PREMIUM



	No art.	Diamètre, mm	Longueur, m	Traitement	Finition	Essences de bois	Demi-rondin oui/non	Pièces/palette
Piquet qualité premium 60 1500	101266	60	1500	GNVPIH4 Traitement autoclave vert HC4	PC	Sapin blanc du nord	Non	238
Piquet qualité premium 60 1800	108289	60	1800	GNVPIH4 Traitement autoclave vert HC4	PC	Sapin blanc du nord	Non	238
Piquet qualité premium 60 2000	101267	60	2000	GNVPIH4 Traitement autoclave vert HC4	PC	Pin	Non	238
Piquet qualité premium 60 2500	101268	60	2500	GNVPIH4 Traitement autoclave vert HC4	PC	Pin	Non	238
Piquet qualité premium 70 2500	101271	70	2500	GNVPIH4 Traitement autoclave vert HC4	PC	Pin	Non	180
Piquet qualité premium 75 1650	108290	75	1650	GNVPIH4 Traitement autoclave vert HC4	PC	Sapin blanc du nord	Non	168
Piquet qualité premium 75 1800	108291	75	1800	GNVPIH4 Traitement autoclave vert HC4	PC	Sapin blanc du nord	Non	168
Piquet qualité premium 75 2100	108292	75	2100	GNVPIH4 Traitement autoclave vert HC4	PC	Sapin blanc du nord	Non	168
Piquet qualité premium 75 2400	108293	75	2400	GNVPIH4 Traitement autoclave vert HC4	PC	Sapin blanc du nord	Non	168
Piquet qualité premium 80 2000	101273	80	2000	GNVPIH4 Traitement autoclave vert HC4	PC	Pin	Non	143
Piquet qualité premium 80 2500	101275	80	2500	GNVPIH4 Traitement autoclave vert HC4	PC	Pin	Non	143
Piquet qualité premium 85 1650	108294	85	1650	GNVPIH4 Traitement autoclave vert HC4	PC	Sapin blanc du nord	Non	132
Piquet qualité premium 85 1800	108295	85	1800	GNVPIH4 Traitement autoclave vert HC4	PC	Sapin blanc du nord	Non	132
Piquet qualité premium 85 2400	108296	85	2400	GNVPIH4 Traitement autoclave vert HC4	PC	Sapin blanc du nord	Non	132
Piquet qualité premium 100 1800	101280	100	1800	GNVPIH4 Traitement autoclave vert HC4	PC	Sapin blanc du nord	Non	90
Piquet qualité premium 100 2000	101282	100	2000	GNVPIH4 Traitement autoclave vert HC4	PC	Pin	Non	90
Piquet qualité premium 100 2100	108297	100	2100	GNVPIH4 Traitement autoclave vert HC4	PC	Sapin blanc du nord	Non	90
Piquet qualité premium 100 2400	108298	100	2400	GNVPIH4 Traitement autoclave vert HC4	PC	Sapin blanc du nord	Non	90
Piquet qualité premium 100 2500	101285	100	2500	GNVPIH4 Traitement autoclave vert HC4	PC	Pin	Non	90
Piquet qualité premium 125 2400	101292	125	2400	GNVPIH4 Traitement autoclave vert HC4	PC	Sapin blanc du nord	Non	56
Piquet qualité premium 150 2400	101293	150	2400	GNVPIH4 Traitement autoclave vert HC4	PC	Sapin blanc du nord	Non	42

## DESCRIPTION

### Finition :

Pointé & Chanfreiné (PC)

**Surface:** Incisée

**Traitement chimique :**

Impraliti®-KDS ; Couleur verte

### Méthode de traitement :

Sous pression

**Classe de traitement :**

HC4 ; préséché, teneur en humidité inférieure à 35 % (sapin blanc) ou 28 % (pin)

### Traitement standard :

EN35-1

**Garantie :** 15 ans

(demander les conditions)

## UTILISATION

Poteaux de clôture et barrière, clôture grillagée, clôture électrique, structures d'aires de jeux, travaux au sol

# PALMAKO RONDINS FRAISÉS QUALITÉ PREMIUM



N° art.	Diamètre, mm	Longueur, m	Traitement	Finition	Essences de bois	Demi-rondin oui/non	Pièces/palette	
Rondin qualité premium 80 2000	101272	80	2000	GNVPIH4 Traitement autoclave vert HC4	CC	Pin	Non	143
Rondin qualité premium 80 2500	101274	80	2500	GNVPIH4 Traitement autoclave vert HC4	CC	Pin	Non	143
Rondin qualité premium 80 3000	101276	80	3000	GNVPIH4 Traitement autoclave vert HC4	CC	Pin	Non	143
Rondin qualité premium 80 4000	101277	80	4000	GNVPIH4 Traitement autoclave vert HC4	CC	Pin	Non	143
Rondin qualité premium 100 2000	101281	100	2000	GNVPIH4 Traitement autoclave vert HC4	CC	Pin	Non	90
Rondin qualité premium 100 2500	101284	100	2500	GNVPIH4 Traitement autoclave vert HC4	CC	Pin	Non	90
Rondin qualité premium 100 3000	101286	100	3000	GNVPIH4 Traitement autoclave vert HC4	CC	Pin	Non	90
Rondin qualité premium 100 4000	101288	100	4000	GNVPIH4 Traitement autoclave vert HC4	CC	Pin	Non	90
Rondin qualité premium 120 2500	101290	120	2500	GNVPIH4 Traitement autoclave vert HC4	CC	Pin	Non	64
Rondin qualité premium 120 3000	101291	120	3000	GNVPIH4 Traitement autoclave vert HC4	CC	Pin	Non	64
Rondin qualité premium 120 4000	108288	120	4000	GNVPIH4 Traitement autoclave vert HC4	CC	Pin	Non	64

## DESCRIPTION

### Finition :

Chanfreiné et chanfreiné (CC)

**Surface:** Incisée

**Traitement chimique :**  
Impralit®-KDS; Couleur verte

### Méthode de traitement :

Sous pression

**Classe de traitement :**

HC4 ; préséché, teneur en humidité inférieure à 35 % (sapin blanc) ou 28 % (pin)

### Traitement standard :

EN351-1

**Garantie :**

15 ans  
(demander les conditions)

## UTILISATION

Clôture grillagée, structures d'aires de jeux, poutre pour la construction

# PALMAKO FIXATIONS AU SOL POUR POTEAUX ET PANNEAUX



Support de poteau avec pique 90 x 90 mm galvanisé  
N° art. : 106617



Support de poteau avec pique 70 x 70 mm galvanisé  
N° art. : 107487



Support de poteau en plaque rectangulaire 90 x 90 mm galvanisé  
N° art. : 106613



Support de poteau en forme de C 90 x 180 mm galvanisé  
N° art. : 106612



Support de poteau en H 70 x 70 mm galvanisé  
N° art. : 107490



Support de poteau en H 90 x 90 mm galvanisé  
N° art. : 107491



Support de pied de poteau 70 x 70 mm galvanisé  
N° art. : 107492



Support de pied de poteau 70 x 70 mm blanc  
N° art. : 107493



Support de pied de poteau 90 x 90 mm galvanisé  
N° art. : 107494



Support de pied de poteau 90 x 90 mm blanc  
N° art. : 107495



Support d'angle pour poteau poteau galvanisé  
N° art. : 107489



Support d'angle pour poteau poteau blanc  
N° art. : 107488



Lot de 4 supports de fixation de type L galvanisés  
N° art. : 107496



Lot de 4 supports de fixation de type L blancs  
N° art. : 107497



Lot de 8 vis en bois (lot de 8) blanches  
N° art. : 107486



Kit de matériel pour portillon  
N° art. : 108303



Chapeau de poteau 70 x 70 mm galvanisé  
N° art. : 108299



Chapeau de poteau 70 x 70 mm blanc  
N° art. : 108300



Chapeau de poteau 90 x 90 mm galvanisé  
N° art. : 108301



Chapeau de poteau 90 x 90 mm blanc  
N° art. : 108302







# MOBILIER



PALMAKO TABLE AVEC  
BANCS SANNE 12



PALMAKO TABLE AVEC  
BANCS SANNE 18



PALMAKO MOBILIER  
DE JARDIN ALDO



PALMAKO TABLE  
PIQUE-NIQUE RUBY 18



PALMAKO TABLE  
PIQUE-NIQUE RUBY 24



PALMAKO TABLE  
PIQUE-NIQUE RUBY 30



PALMAKO TABLE AVEC  
BANCS ARTHUR



PALMAKO TABLE AVEC  
BANCS OLIVER



PALMAKO TABLE AVEC  
BANCS OSCAR



PALMAKO CHAISE  
FRED 6



PALMAKO BANC  
FRED 14



PALMAKO TABLE  
FRED



PALMAKO BANC  
SUSPENDU SIGRID

# PALMAKO TABLE AVEC BANCS SANNE 12

NUMÉRO D'ARTICLE : 100807 / 100806

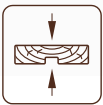
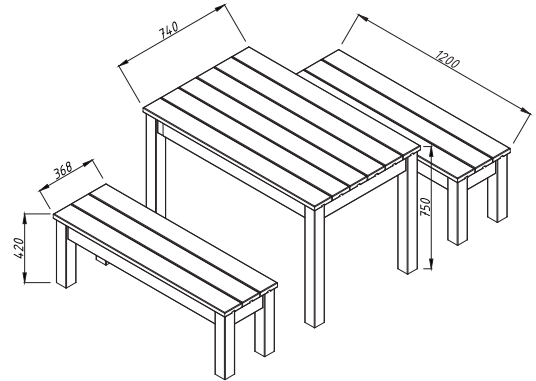

28 mm

## CARACTÉRISTIQUES DU PRODUIT

### Dimensions :

120x74 cm (table), 120x37 cm (bancs)

### Hauteur :

75 cm (table), 42 cm (bancs)

## OPTIONS DE TRAITEMENT

**100807**

Traitement autoclave vert

**100806**

Traitement autoclave marron

# PALMAKO TABLE AVEC BANCS SANNE 18

NUMÉRO D'ARTICLE : 100812 / 100811

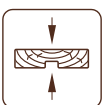
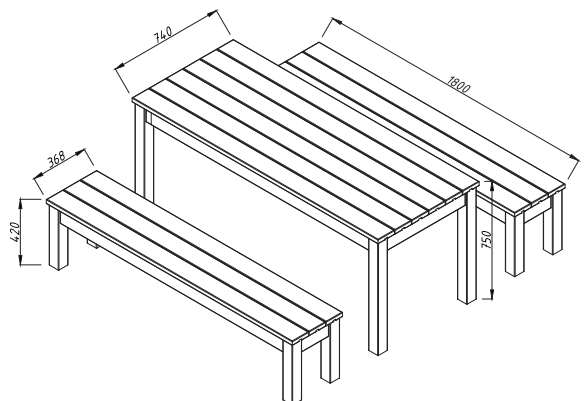

28 mm

## CARACTÉRISTIQUES DU PRODUIT

### Dimensions :

180x74 cm (table), 180x37 cm (bancs)

### Hauteur :

75 cm (table), 42 cm (bancs)

## OPTIONS DE TRAITEMENT

**100812**

Traitement autoclave vert

**100811**

Traitement autoclave marron

# PALMAKO GARDEN MOBILIER ALDO

NUMÉRO D'ARTICLE : 103512

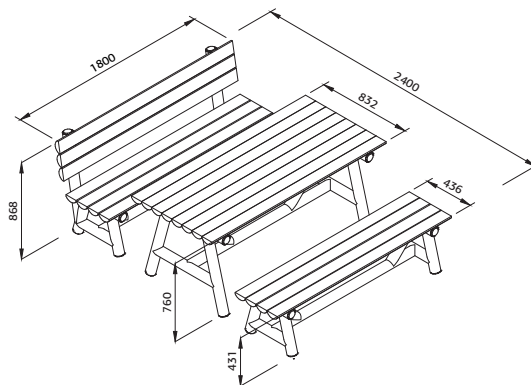

Ligne de produits contenant 3 produits  
Demi-rondin fraisé Ø 80 mm.

### BANC AVEC DOSSIER

Dimensions : 180x60 cm

Hauteur : 86 cm

### GRANDE TABLE DE JARDIN

Dimensions : 180x85 cm

Hauteur : 76 cm

### BANC SANS DOSSIER

Dimensions : 180x50 cm

Hauteur : 43 cm

### TRAITEMENT

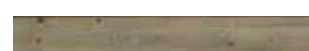

103512

Traitement autoclave vert

# PALMAKO TABLE PIQUE-NIQUE RUBY 18

NUMÉRO D'ARTICLE : 103165 / 103164

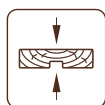
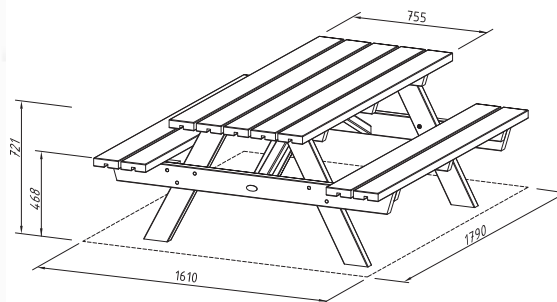

44 mm

### CARACTÉRISTIQUES DU PRODUIT

Dimensions : 179x161 cm

Hauteur : 72 cm

### OPTIONS DE TRAITEMENT



103165

Traitement autoclave vert



103164

Traitement autoclave marron

# PALMAKO TABLE PIQUE-NIQUE RUBY 24

NUMÉRO D'ARTICLE : 100787 / 100786

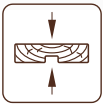
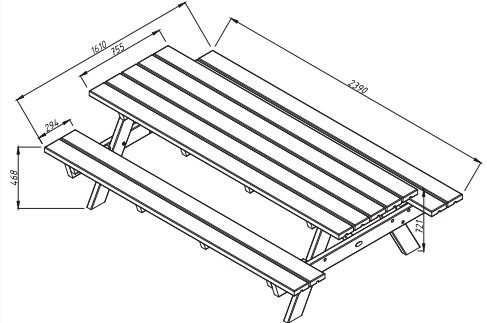

44 mm

## CARACTÉRISTIQUES DU PRODUIT

Dimensions : 239x161 cm

Hauteur : 72 cm

## OPTIONS DE TRAITEMENT



100787

Traitement autoclave vert



100786

Traitement autoclave marron

# PALMAKO TABLE PIQUE-NIQUE RUBY 30

NUMÉRO D'ARTICLE : 100802 / 100801

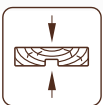
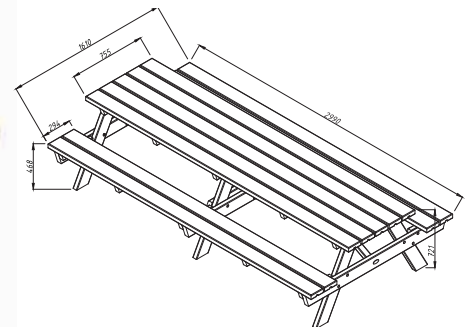

44 mm

## CARACTÉRISTIQUES DU PRODUIT

Dimensions : 299x161 cm

Hauteur : 72 cm

## OPTIONS DE TRAITEMENT

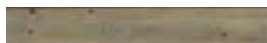

100802

Traitement autoclave vert



100801

Traitement autoclave marron

# PALMAKO TABLE AVEC BANCS ARTHUR

NUMÉRO D'ARTICLE : 100797 / 100796



PALMAKO MOBILIER

214-223

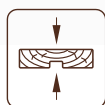

44 mm

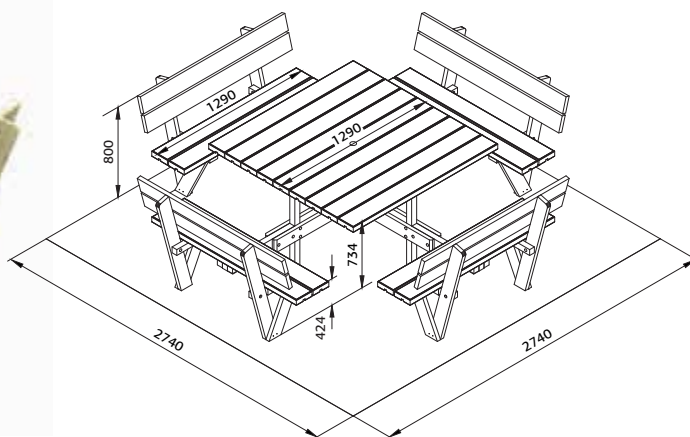

## CARACTÉRISTIQUES DU PRODUIT

Dimensions : 274x274 cm

Hauteur : 73 cm

## OPTIONS DE TRAITEMENT

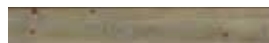

100797

Traitement autoclave vert



100796

Traitement autoclave marron

# PALMAKO TABLE AVEC BANCS OLIVER

NUMÉRO D'ARTICLE : 100792 / 100791

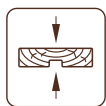
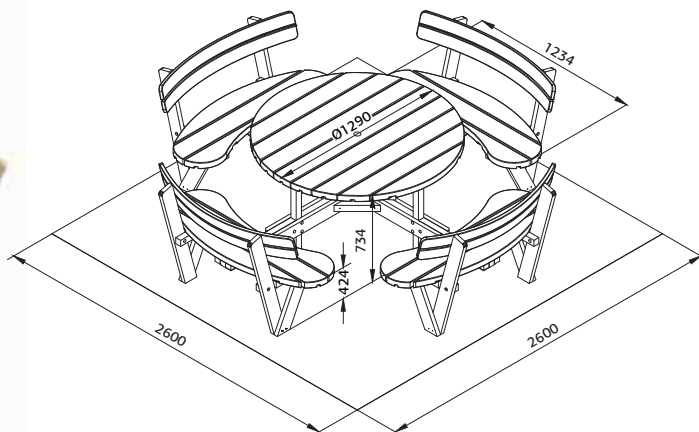

44 mm

## CARACTÉRISTIQUES DU PRODUIT

Dimensions : 260x260 cm

Hauteur : 73 cm

## OPTIONS DE TRAITEMENT

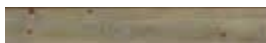

100792

Traitement autoclave vert



100791

Traitement autoclave marron

# PALMAKO TABLE AVEC BANCS OSCAR

NUMÉRO D'ARTICLE : 100762 / 100761

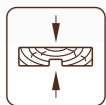
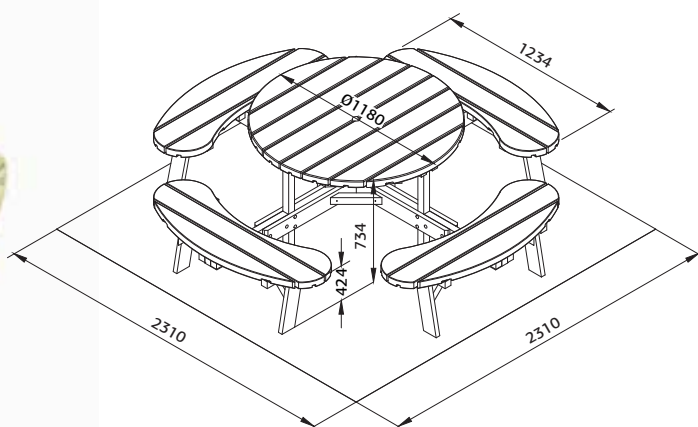

44 mm

## CARACTÉRISTIQUES DU PRODUIT

Dimensions : 231x231 cm

Hauteur : 73 cm

## OPTIONS DE TRAITEMENT

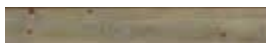

100762

Traitement autoclave vert



100761

Traitement autoclave marron

## PALMAKO CHAISE FRED 6

NUMÉRO D'ARTICLE : 100774

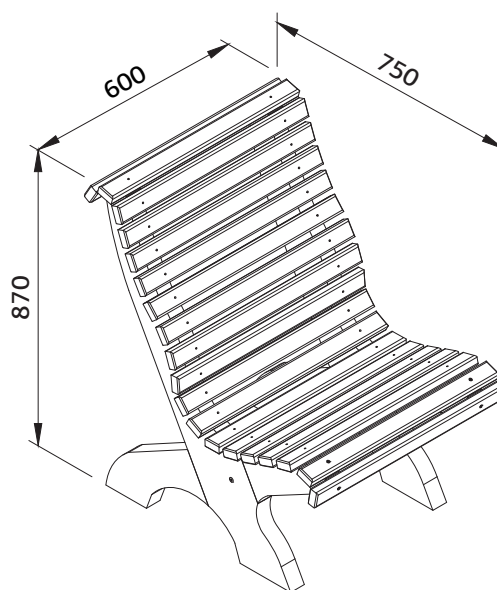

### CARACTÉRISTIQUES DU PRODUIT

Dimensions : 60x73 cm

Hauteur : 87 cm

### TRAITEMENT



100774

Peint avec un apprêt et deux couches de peinture blanche (RAL 9016)

## PALMAKO BANC FRED 14

NUMÉRO D'ARTICLE : 100769

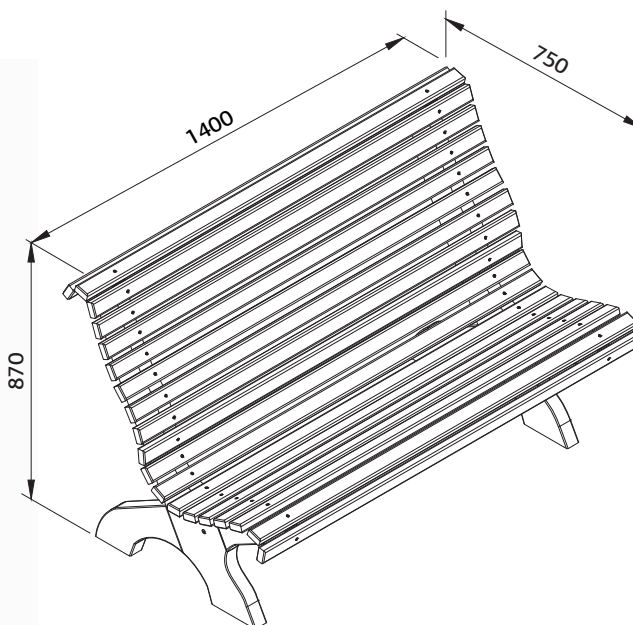

### CARACTÉRISTIQUES DU PRODUIT

Dimensions : 140x73 cm

Hauteur : 87 cm

### TRAITEMENT



100769

Peint avec un apprêt et deux couches de peinture blanche (RAL 9016)





## PALMAKO TABLE FRED

NUMÉRO D'ARTICLE : 107901

NOUVEAU!

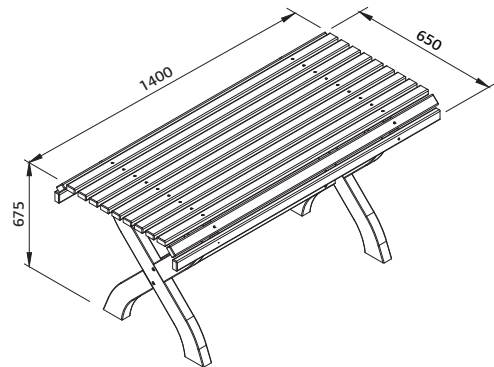

### CARACTÉRISTIQUES DU PRODUIT

Dimensions : 140x65 cm  
Hauteur : 68 cm

### TRAITEMENT

107901

Peint avec un apprêt et deux couches de peinture blanche (RAL 9016)

## PALMAKO BALANCELLE SIGRID

NUMÉRO D'ARTICLE : 100753

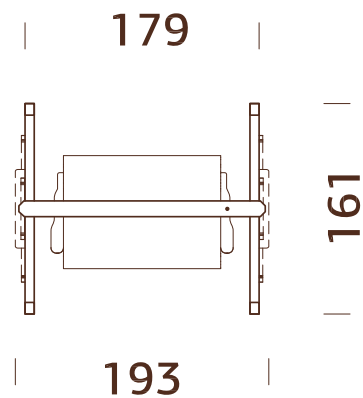

### CARACTÉRISTIQUES DU PRODUIT

Dimensions : 193x161 cm  
Hauteur : 198 cm

### TRAITEMENT

100753

Traitement autoclave vert





# ACCESSOIRES DE JARDIN



PALMAKO JARDINIÈRE  
LILI 1



PALMAKO JARDINIÈRE  
LILI 2



PALMAKO JARDINIÈRE  
LILI 3



PALMAKO  
JARDINIÈRE TOVE 4



PALMAKO  
JARDINIÈRE TOVE 6



PALMAKO  
JARDINIÈRE SMILLA 5



PALMAKO  
JARDINIÈRE SMILLA 7



PALMAKO  
JARDINIÈRE GERDA



PALMAKO  
TREILLIS MATILDE 1



PALMAKO  
TREILLIS MATILDE 2

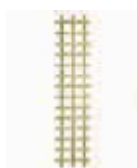

PALMAKO  
TREILLIS MATILDE 3



PALMAKO  
BORDURES



PALMAKO  
BORDURES EN RONDINS



PALMAKO CACHE POUR  
POMPES À CHALEUR EDWIN



PALMAKO  
BORDURES ASTA 3



PALMAKO LAMES DE  
TERRASSE



PALMAKO POUTRES DE  
FONDATION POUR TERRASSE



PALMAKO LIMON DANIEL

# PALMAKO JARDINIÈRE LILI 1 / 2 / 3

NUMÉRO D'ARTICLE : 100258 / 100274 / 100286



Pot en plastique en option.  
Préassemblé, prêt à l'emploi !



## CARACTÉRISTIQUES DU PRODUIT

**Profil :** 45x70 cm

**Dimensions :**  
34x34 cm / 68x34 cm / 102x34 cm

**Hauteur :** 32 cm

## TRAITEMENT



**100258 / 100274 / 100286**

Traitement autoclave marron

## ACCESSOIRES

Pot en plastique

Pour plus d'informations, veuillez consulter  
la liste des accessoires pages 242-255 .

# PALMAKO JARDINIÈRE TOVE 4

NUMÉRO D'ARTICLE : 100263



Préassemblé, prêt à l'emploi !

## TRAITEMENT



**100263**

Traitement autoclave vert

## CARACTÉRISTIQUES DU PRODUIT

**Profil :** 44x44 mm

**Dimensions :** 40x40 cm

**Hauteur :** 31 cm

# PALMAKO JARDINIÈRE TOVE 6

NUMÉRO D'ARTICLE : 100271



Préassemblé, prêt à l'emploi !

## TRAITEMENT



**100271**

Traitement autoclave vert

## CARACTÉRISTIQUES DU PRODUIT

**Profil :** 44x44 mm

**Dimensions :** 60x40 cm

**Hauteur :** 31 cm

# PALMAKO JARDINIÈRE SMILLA 5

NUMÉRO D'ARTICLE : 100267



Préassemblé, prêt à l'emploi !

## TRAITEMENT



**100267**

Traitement autoclave vert

## CARACTÉRISTIQUES DU PRODUIT

**Profil :** 44x44 mm

**Dimensions :** 45x39 cm

**Hauteur :** 31 cm

# PALMAKO JARDINIÈRE SMILLA 7

NUMÉRO D'ARTICLE : 100279



Préassemblé, prêt à l'emploi !

## TRAITEMENT



**100279**

Traitement autoclave vert

## CARACTÉRISTIQUES DU PRODUIT

**Profil :** 44x44 mm

**Dimensions :** 65x56 cm

**Hauteur :** 40 cm

# PALMAKO JARDINIÈRE GERDA

NUMÉRO D'ARTICLE : 100283



## TRAITEMENT



**100283**

Traitement autoclave vert

## CARACTÉRISTIQUES DU PRODUIT

**Profil :** 30x60 mm  
**Dimensions :** 80x40 cm  
**Hauteur :** 137 cm

# PALMAKO TREILLIS MATILDE 1

NUMÉRO D'ARTICLE : 100299

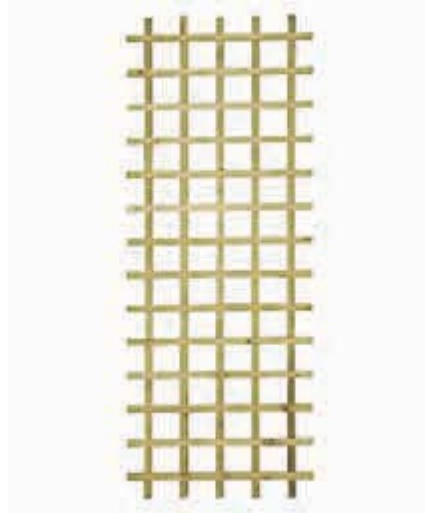

Préassemblé, prêt à l'emploi !

## TRAITEMENT



**100299**

Traitement autoclave vert

## CARACTÉRISTIQUES DU PRODUIT

**Dimensions :** 63x180 cm

# PALMAKO TREILLIS MATILDE 2

NUMÉRO D'ARTICLE : 100295



Préassemblé, prêt à l'emploi !

## TRAITEMENT



**100295**

Traitement autoclave vert

## CARACTÉRISTIQUES DU PRODUIT

**Dimensions :** 50x180 cm

# PALMAKO TREILLIS MATILDE 3

NUMÉRO D'ARTICLE : 100291

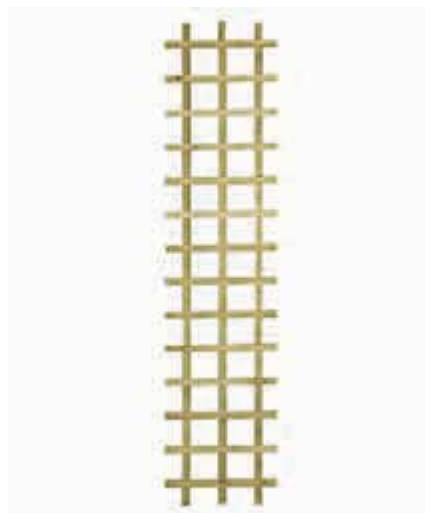

Préassemblé, prêt à l'emploi !

## TRAITEMENT



**100291**

Traitement autoclave vert

## CARACTÉRISTIQUES DU PRODUIT

**Dimensions :** 38x180 cm

# PALMAKO BORDURES



Nom	Numéro d'article	Diamètre (mm)	Hauteur (mm)	Largeur (mm)	Pcs / palette	Traitement
Rondins ø50 200 2000	102576	50	200	2000	60	Traitement autoclave vert
Rondins ø50 300 2000	102592	50	300	2000	36	Traitement autoclave vert
Rondins ø50 200 2000	102581	50	200	2000	60	Traitement autoclave marron
Rondins ø50 300 2000	102597	50	300	2000	36	Traitement autoclave marron
Rondins ø60 200 2000	102614	60	200	2000	60	Traitement autoclave vert
Rondins ø60 300 2000	102626	60	300	2000	36	Traitement autoclave vert
Rondins ø60 200 2000	102617	60	200	2000	60	Traitement autoclave marron
Rondins ø60 300 2000	102629	60	300	2000	36	Traitement autoclave marron
Rondins ø75 150 1800	102642	75	150	1800	72	Traitement autoclave vert
Rondins ø75 225 1800	102650	75	225	1800	48	Traitement autoclave vert
Rondins ø75 300 1800	102658	75	300	1800	36	Traitement autoclave vert
Rondins ø75 375 1800	102666	75	375	1800	36	Traitement autoclave vert
Rondins ø75 150 1800	102645	75	150	1800	72	Traitement autoclave marron
Rondins ø75 225 1800	102653	75	225	1800	48	Traitement autoclave marron
Rondins ø75 300 1800	102661	75	300	1800	36	Traitement autoclave marron
Rondins ø75 375 1800	102669	75	375	1800	36	Traitement autoclave marron

## DESCRIPTION

### Finition :

Finition en angle et carré.

### Forme : Demi-rondin

Assemblé avec du fil et des agrafes galvanisées.

# PALMAKO BORDURES EN RONDINS



Nom	Numéro d'article	Diamètre (mm)	Hauteur (mm)	Largeur (mm)	Pcs / palette	Traitement
Bordures en rondins ø85/150/950	107280	85	150	950	80	Traitement autoclave vert
Bordures en rondins ø85/225/950	107281	85	225	950	60	Traitement autoclave vert
Bordures en rondins ø85/300/950	107282	85	300	950	40	Traitement autoclave vert

## DESCRIPTION

### Finition :

Poteau carré chanfreiné

### Forme : Demi-rondin

Fixé au sol par lattes et clous en acier galvanisé



# PALMAKO BORDURES ASTA 3

NUMÉRO D'ARTICLE : 107245



## CARACTÉRISTIQUES DU PRODUIT

**Dimensions des composants, largeur x profondeur :** 1200x300 mm  
**Profondeur :** 51 mm  
**Palissade :** 16x95 mm

## TRAITEMENT



### 107245

Peint avec un apprêt et deux couches de peinture blanche (RAL 9016)

# PALMAKO CACHE POUR POMPE À CHALEUR EDWIN

NUMÉRO D'ARTICLE : 107233



## CARACTÉRISTIQUES DU PRODUIT

**Dimensions, largeur x profondeur :** 119x63 cm  
**Hauteur, avant/arrière :** 68/85 cm

Un assemblage de 4 éléments  
 (2 côtés, une face avant et le toit)

## TRAITEMENT



### 107233

Peint avec un apprêt et deux couches de peinture blanche (RAL 9016)





## PALMAKO LAMES DE TERRASSE



Nom	Numéro d'article	Profil, mm	Longueur, mm	Pcs / palette	Traitement
Lame de terrasse 28x120x3000	102743	28x120	3000	108	GNVPI Traitement autoclave vert
Lame de terrasse 28x120x3600	102747	28x120	3600	108	GNVPI Traitement autoclave vert
Lame de terrasse 28x120x3000	102741	28x120	3000	108	BNVPI Traitement autoclave marron
Lame de terrasse 28x120x3600	102745	28x120	3600	108	BNVPI Traitement autoclave marron

## PALMAKO POUTRES DE FONDATION POUR TERRASSE



Nom	Numéro d'article	Profil, mm	Longueur, mm	Pcs / palette	Traitement
Poutre de fondations 45x70x3000	102758	45x70	3000	96	GNVPI Traitement autoclave vert
Poutre de fondations 45x70x3600	102762	45x70	3600	96	GNVPI Traitement autoclave vert
Poutre de fondations 45x70x3000	102756	45x70	3000	96	BNVPI Traitement autoclave marron
Poutre de fondations 45x70x3600	102760	45x70	3600	96	BNVPI Traitement autoclave marron



## PALMAKO LIMON DANIEL

NUMÉRO D'ARTICLE : 100251 / 100252 / 100253 / 100254 / 100255 / 100256



Daniel 2



Daniel 3



Daniel 4



Daniel 5



Daniel 6



Daniel 7

Nom	Numéro d'article	TRAITEMENT
Daniel 2	100251	Traitement autoclave vert
Daniel 3	100252	Traitement autoclave vert
Daniel 4	100253	Traitement autoclave vert
Daniel 5	100254	Traitement autoclave vert
Daniel 6	100255	Traitement autoclave vert
Daniel 7	100256	Traitement autoclave vert

### TRAITEMENT



GNVPI Traitement autoclave vert

### DESCRIPTION

Essence de bois : Pin

Profil : 45x110 mm

Profil des marches de

l'escalier : 45x170 mm



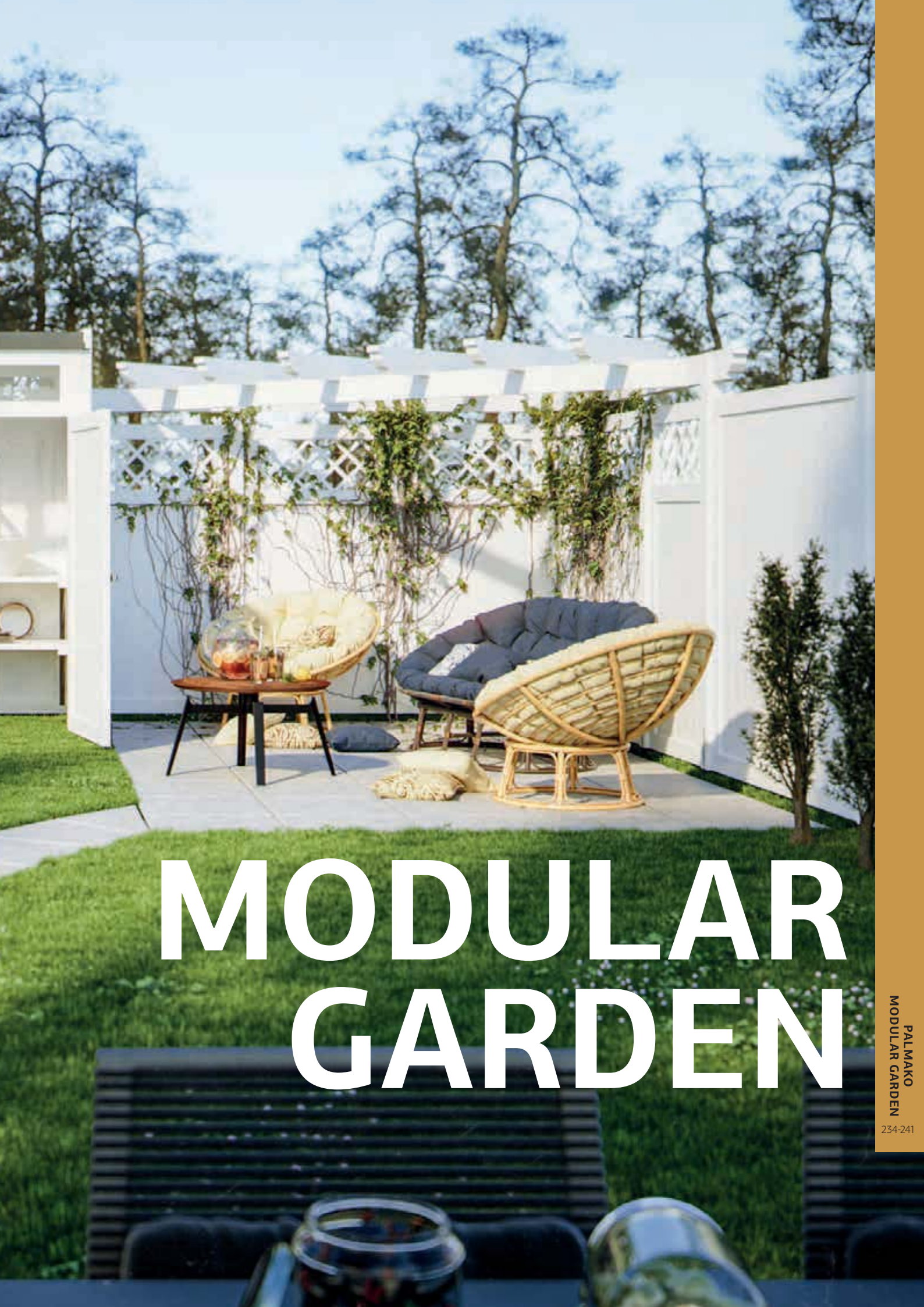

# MODULAR GARDEN



PALMAKO  
ABRI



PALMAKO  
ABRI AVEC TRELLIS



PALMAKO  
ABRI DE RANGEMENT



PALMAKO  
SERRE



PALMAKO  
PERGOLA D'ANGLE



PALMAKO  
PAVILLON

## ENSEMBLES – POUR UN JARDIN FONCTIONNEL

Les panneaux d'occlusion se placent entre les différents modules pour aboutir à un jardin unique et fonctionnel. Agrémentez l'ensemble en ajoutant des accessoires complémentaires .

Voici quelques exemples qui peuvent vous inspirer :



# CRÉEZ UN JARDIN EN TROIS DIMENSIONS AVEC LES MODULES ET ACCESSOIRES DE LA GAMME PALMAKO MODULAR GARDEN™

Palmako Modular Garden™ est un ensemble d'éléments modulaires de Palmako à partir desquels il est possible de construire une clôture que l'on peut venir compléter par des modules. Les modules sont disponibles avec des tailles et des fonctions différentes. La large gamme inclut des produits allant des jardinières à la cuisine extérieure. Il est ainsi possible d'ajouter une troisième dimension à une simple clôture, permettant à chacun d'aménager son jardin en un espace fonctionnel, unique et confortable répondant à ses envies. Il est possible de composer un ensemble complet, ou de commander séparément une clôture des modules. Le concept Modular Garden est évolutif puisqu'il vous permet, à tout moment, d'ajouter des accessoires.

Si vous souhaitez construire une palissade, il est important de choisir les bons panneaux et poteaux.

## 13 designs différents

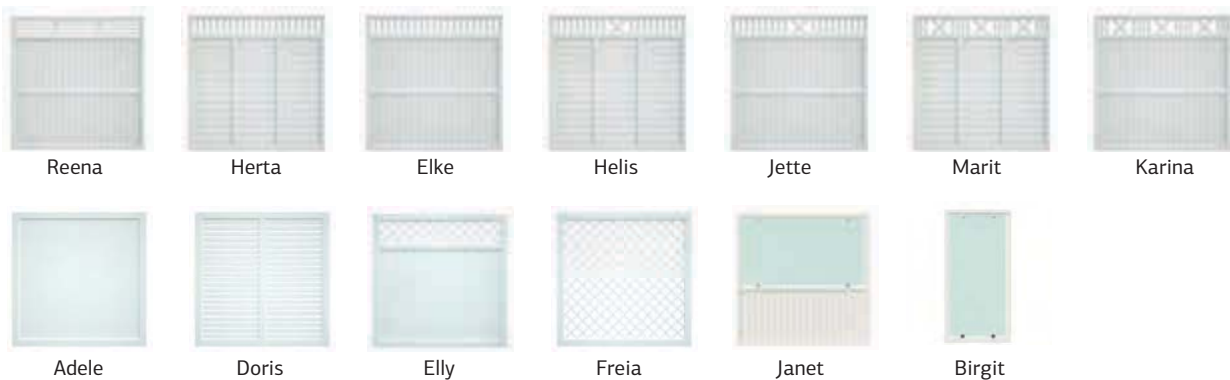

### Les 7 formes différentes de la série de panneaux Light, profilé 33x57 mm

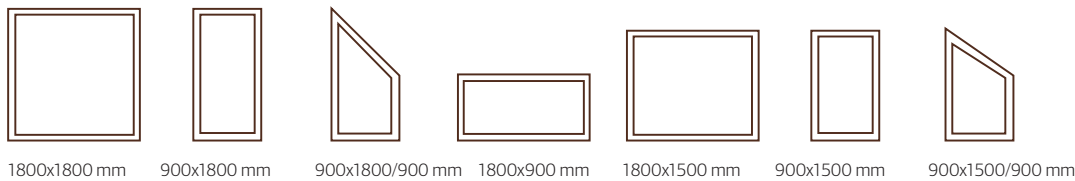

### Les 4 formes différentes de la série de panneaux Premium, profilé 44x90 mm

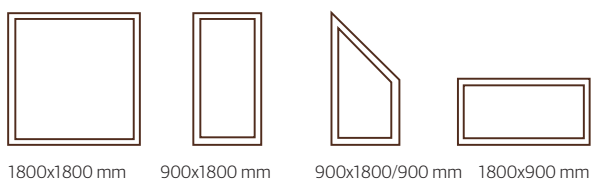

### Finitions

2 couches –  
Peint en blanc  
(RAL 9016)  
WTPNT1+2



### Modules

Nous avons tous des problématiques différentes. Si votre foyer manque d'espace, ou si vous souhaitez simplement vous protéger de la pluie lorsque vous êtes dehors ; consultez alors les modules fonctionnels Palmako Modular Garden™. Cette gamme offre un large choix de modules proposant des fonctionnalités très variées.

### Articles additionnels

Pour personnaliser l'ensemble, vous pouvez agrémenter les modules avec des produits complémentaires très pratiques.

Le concept Modular Garden a été développé par des ingénieurs et architectes. L'objectif de ce concept est d'offrir simplicité et modularité. En plus de sa fonctionnalité il offre un design élégant et contemporain qui vous permet de choisir une finition s'adaptant à votre jardin et à vos goûts. L'installation des modules est également simple et rapide puisqu'elle ne nécessite ni découpe, ni encollage.

La gamme Palmako Modular Garden™ est enregistrée sous le numéro de dessin ou de modèle communautaire N° 003752187-001 – 003752187-020.

# PALMAKO ABRI

NUMÉRO D'ARTICLE : 103446

NOUVEAU!



198

1.8 m<sup>2</sup>

108

## CARACTÉRISTIQUES DU PRODUIT

**Dimensions :** 198 x 108 x 204 cm

**Hauteur du mur :** 185 cm

**Hauteur totale :** 204 cm

**Volume :** 3,5 m<sup>3</sup>

**Superficie du toit :** 2,1 m<sup>2</sup>

**Pente de toit :** 3,0°

## ACCESSOIRES

Coffre de rangement-siège, plancher, plan de travail, étagère 1,8, étagère 0,9, jardinière, tiroir, porte-manteau 1,8, porte-manteau 0,9

## TRAITEMENT

**103446**

Peint avec un apprêt et deux couches de peinture blanche (RAL 9016)

# PALMAKO ABRI AVEC TRELLIS

NUMÉRO D'ARTICLE : 103451

NOUVEAU!



198

1.8 m<sup>2</sup>

108

## CARACTÉRISTIQUES DU PRODUIT

**Dimensions :** 198 x 108 x 204 cm

**Hauteur du mur :** 185 cm

**Hauteur totale :** 204 cm

**Volume :** 3,5 m<sup>3</sup>

**Superficie du toit :** 2,1 m<sup>2</sup>

**Pente de toit :** 3,0°

## ACCESSOIRES

Coffre de rangement-siège, plancher, plan de travail, étagère 1,8, étagère 0,9, jardinière, tiroir, porte-manteau 1,8, porte-manteau 0,9

## TRAITEMENT

**103451**

Peint avec un apprêt et deux couches de peinture blanche (RAL 9016)



NOUVEAU!

# PALMAKO ABRI DE RANGEMENT

NUMÉRO D'ARTICLE : 103441

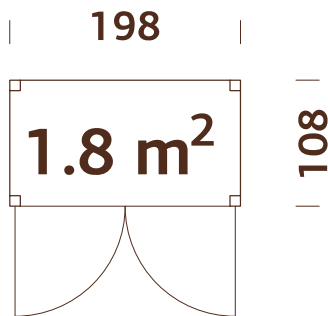

## CARACTÉRISTIQUES DU PRODUIT

**Dimensions :** 198 x 108 x 204 cm

**Hauteur du mur :** 185 cm

**Hauteur totale :** 204 cm

**Volume :** 3,5 m<sup>3</sup>

**Superficie du toit :** 2,1 m<sup>2</sup>

**Pente de toit :** 3,0°

## ACCESSOIRES

Coffre de rangement-siège, plancher, plan de travail, étagère 1,8, étagère 0,9, jardinière, tiroir, porte-manteau 1,8, porte-manteau 0,9

## TRAITEMENT

### 103441

Peint avec un apprêt et deux couches de peinture blanche (RAL 9016)



NOUVEAU!

# PALMAKO SERRE

NUMÉRO D'ARTICLE : 103376

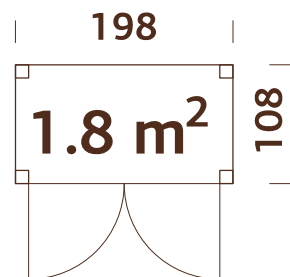

## CARACTÉRISTIQUES DU PRODUIT

**Dimensions :** 198 x 108 x 204 cm

**Hauteur du mur :** 185 cm

**Hauteur totale :** 204 cm

**Volume :** 3,5 m<sup>3</sup>

**Superficie du toit :** 2,1 m<sup>2</sup>

**Pente de toit :** 3,0°

## ACCESSOIRES

Coffre de rangement-siège, plancher, plan de travail, étagère 1,8, étagère 0,9, jardinière, tiroir, porte-manteau 1,8, porte-manteau 0,9

## TRAITEMENT

### 103376

Peint avec un apprêt et deux couches de peinture blanche (RAL 9016)



# PALMAKO PERGOLA D'ANGLE

NUMÉRO D'ARTICLE : 103421

NOUVEAU!

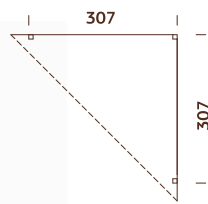

## CARACTÉRISTIQUES DU PRODUIT

**Dimensions :** 307 x 307 x 219 cm

**Hauteur totale :** 129 cm

Lors de la combinaison de différents modules, il convient de noter qu'en raison de la hauteur de son toit, la pergola d'angle ne peut pas être reliée à d'autres modules couverts d'un toit.

## ACCESSOIRES

Panneaux, mobilier, coffre de rangement

## TRAITEMENT

**103421**

Peint avec un apprêt et deux couches de peinture blanche (RAL 9016)

Il est possible d'ajouter des panneaux de clôture des gammes Light et Premium (voir pages 186-189). N'oubliez pas de commander les poteaux pour les poser entre les panneaux. Voici quelques exemples pour rendre votre jardin plus personnalisé et exclusif:



Pergola reliée aux panneaux Adèle

Pergola reliée aux panneaux Elly

Pergola reliée aux panneaux Freia

# PALMAKO PAVILLON

NUMÉRO D'ARTICLE : 103396

NOUVEAU!



## CARACTÉRISTIQUES DU PRODUIT

**Dimensions :** 307 x 307 x 224 cm

**Hauteur totale :** 224 cm

**Volume :** 19,5 m<sup>3</sup>

**Superficie du toit :** 12,3 m<sup>2</sup>

**Pente de toit :** 1,4°

Lors de la combinaison de différents modules, il convient de noter qu'en raison de la hauteur de son toit, le pavillon ne peut pas être relié à d'autres modules couverts d'un toit.

## ACCESSOIRES

Panneaux, mobilier, coffre de rangement

## TRAITEMENT

**103396**

Peint avec un apprêt et deux couches de peinture blanche (RAL 9016)

Il est possible d'ajouter des panneaux de clôture des gammes Light et Premium (voir pages 186-189). N'oubliez pas de commander les poteaux pour les poser entre les panneaux. Voici quelques exemples pour rendre votre jardin plus personnalisé et exclusif:



Pavillon relié aux panneaux Adèle

Pavillon relié aux panneaux Elly

Pavillon relié aux panneaux Freia

# ACCESSOIRES

VOIR ACCESSOIRES, PAGES, 242-255

Produit	No art.	Panneaux d'occultation	Coffre de rangement-siège	Plancher	Plan de travail	Étagère 1.8	Étagère 0.9	Jardinière	Tiroir	Porte-Manteau	Porte-Manteau	Mobilier
Abri	103446		103146	103156	103151	103141	103126	103161	103111	103136	103116	
Abri avec treillis	103451		103146	103156	103151	103141	103126	103161	103111	103136	103116	
Abri de rangement	103441		103146	103156	103151	103141	103126	103161	103111	103136	103116	
Serre	103376		103146	103156	103151	103141	103126	103161	103111	103136	103116	
Pergola d'angle	103421	100398, 100404, 100356, 100350, 100392, 100380, 100344, 100314, 100386, 100368, 100358, 100326, 100374, 100320, 100362, 100368, 100332, 100326, 100589, 100594, 100664, 100669, 100684, 100689, 100714, 100719	103146									100769, 100774, 107901, 100807, 100806, 100812, 100811
Pavillon	103396		103146									100769, 100774, 107901, 100807, 100806, 100812, 100811





# ACCESSOIRES

## FIXATIONS AU SOL POUR BALANÇOIRES ET AIRES DE JEU



## TOBOGGAN POUR LES AIRES DE JEU

N° art.	Hauteur de la plateforme	Couleur du toboggan
101003	120±5 cm	vert
101004	120±5 cm	rouge
107382	120±5 cm	bleu
101005	145±5 cm	vert
101006	145±5 cm	rouge
101007	145±5 cm	bleu
108270	145±5 cm	jaune
108271	145±5 cm	vert pomme



## SIÈGE DE BALANÇOIRE POUR AIRE DE JEU

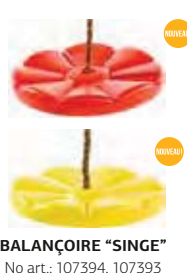

## ANNEXE 3,1 m<sup>2</sup>

NUMÉRO D'ARTICLE : 102801



### CARACTÉRISTIQUES DU PRODUIT

#### Dimension des madriers :

163x235 cm

Volume : 5,5 m<sup>3</sup>

Type porte/fenêtre : Garden

#### Dimensions

utiles de la porte : 73x134 cm

Seuil de porte : Seuil de porte plat et couvert en inox

Lames de toit : 19 mm

Superficie du toit : 4,9 m<sup>2</sup>

Pente de toit : 11,0°

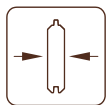
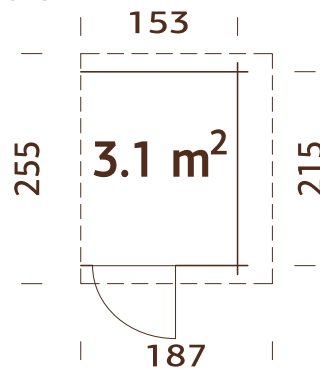

28 mm

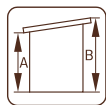

A: 160 cm  
B: 183 cm

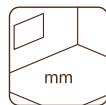

Inclus  
19 mm

### ACCESSOIRES

Feutre de toit (sous-couche) : 1 rouleaux, matériau de toiture SBS : 1 rouleaux, clous pour shingle et feutre de toit.



44x95 mm

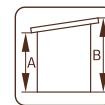

A: 210 cm  
B: 250 cm

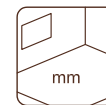

-

### ACCESSOIRES

Feutre de toit (sous-couche) : 1 rouleaux, matériau de toiture SBS : 1 rouleaux, shingles : 2paquets, clous pour shingle et feutre de toit.

### CARACTÉRISTIQUES DU PRODUIT

#### Dimension des madriers :

144x290 cm

Volume : 10,0 m<sup>3</sup>

Lames de toit : 19 mm

Superficie du toit : 4,3 m<sup>2</sup>

Pente de toit : 16,0°

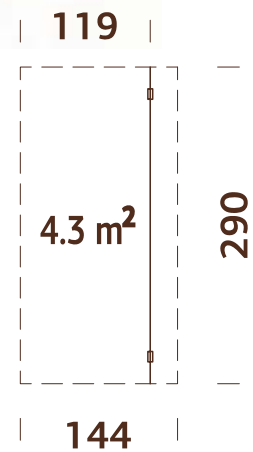

### OPTIONS DE TRAITEMENT



102802 Traitement par bain marron



102804 Traitement par bain gris vintage



102803 Traitement par bain blanc translucide

### OPTIONS DE TRAITEMENT



103169 Traitement par bain marron



103171 Traitement par bain gris vintage



103170 Traitement par bain blanc translucide

## VOLETS



Les volets conviennent uniquement pour les fenêtres ouvrant vers l'intérieur.



### N° art.

Pour fenêtre simple en 28/34 mm	103453
Pour fenêtre simple en 44 mm	103457
Pour fenêtre simple en 70 mm	103461
Pour fenêtre double 28/34/44 mm	103469
Pour fenêtre double 70 mm	103473

## JARDINIÈRES



### N° art.

### Dimensions intérieures

Pour fenêtre simple en	102809	700x150 cm
Pour fenêtre double	102805	1100x150 cm

# PLANCHERS



Abri	N° art.	Planchers	
Tina 7,5 m <sup>2</sup>	108230	19 mm	NOUVEAU
Tina 10,4 m <sup>2</sup>	108234	19 mm	NOUVEAU
Tina 13,5 m <sup>2</sup>	108238	19 mm	NOUVEAU
Lotta 7,3 m <sup>2</sup> / Ralf 7,3 m <sup>2</sup>	102971	19 mm	
Lotta 10,0 m <sup>2</sup>	102986	19 mm	
Lotta 13,9 m <sup>2</sup>	103030	19 mm	
Klara 4,7 m <sup>2</sup>	102975	19 mm	
Klara 10,4 m <sup>2</sup>	103011	19 mm	
Klara 17,0 m <sup>2</sup> *	103062	19 mm	
Britta 14,6 m <sup>2</sup>	103038	19 mm	
Britta 17,5 m <sup>2</sup>	103050	19 mm	
Britta 19,7 m <sup>2</sup>	103066	19 mm	
Britta 22,3 m <sup>2</sup>	103070	19 mm	
Lara 6,0 m <sup>2</sup> / Lara 6,0+5,9 m <sup>2</sup>	102963	19 mm	
Lara 8,4 m <sup>2</sup> / Lara 8,4+5,9 m <sup>2</sup>	103003	19 mm	
Lara 12,7 m <sup>2</sup>	103046	19 mm	
Ella 6,9 m <sup>2</sup> / Ella 6,9+8,2 m <sup>2</sup> / Ella 6,9+10,0 m <sup>2</sup>	102967	19 mm	
Ella 8,7 m <sup>2</sup> / Ella 8,7+8,2 m <sup>2</sup> / Ella 8,7+10,0 m <sup>2</sup> / Elsa 8,7 m <sup>2</sup> / Elsa 8,7+8,1 m <sup>2</sup>	102994	19 mm	
Ella 13,1 m <sup>2</sup> / Ella 13,1+3,9 m <sup>2</sup>	108279	19 mm	NOUVEAU
Elsa 9,6 m <sup>2</sup> / Elsa 9,6+8,1 m <sup>2</sup>	103007	19 mm	
Elsa 11,3 m <sup>2</sup> / Elsa 11,3+8,1 m <sup>2</sup>	103034	19 mm	
Bret 14,8 m <sup>2</sup>	103058	19 mm	
Bret 19,9 m <sup>2</sup>	103078	19 mm	
Betty 9,0 m <sup>2</sup>	103090	28 mm	traitées
Betty 9,9 m <sup>2</sup>	103092	28 mm	traitées
Betty 18,0 m <sup>2</sup>	103094	28 mm	traitées
Betty 25,0 m <sup>2</sup>	103096	28 mm	traitées
Ralf 9,6 m <sup>2</sup>	102982	19 mm	
Stella 5,0 m <sup>2</sup>	102883	16 mm	
Stella 8,2 m <sup>2</sup>	102924	16 mm	

# TERRASSES



Lames de terrasse traitées.

N° art.	Épaisseur des murs	Dimensions
103268	28 mm	320x120 cm
103272	28 mm	380x120 cm
103276	28 mm	500x120 cm
103280	34 mm	380x120 cm
103285	44 mm	380x150 cm

N° art.	Épaisseur des murs	Dimensions
103289	44 mm	470x150 cm
103293	44 mm	530x150 cm
103297	70 mm	380x200 cm
103301	70 mm	470x200 cm
103305	70 mm	530x200 cm



## MUR INTÉRIEUR

IRENE 19,0 m<sup>2</sup> / ROGER 19,0 m<sup>2</sup>  
NUMÉRO D'ARTICLE : 103256

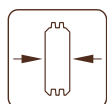
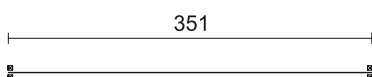

44 mm



Irene 19,0 m<sup>2</sup>

Roger 19,0 m<sup>2</sup>

IRENE 23,9 m<sup>2</sup> / ROGER 23,9 m<sup>2</sup>  
NUMÉRO D'ARTICLE : 103260

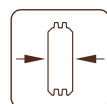
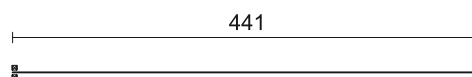

44 mm



Irene 23,9 m<sup>2</sup>

Roger 23,9 m<sup>2</sup>

## BARDAGE BOIS INTÉRIEUR



Ly 13,6 m<sup>2</sup>



Solveig 13,6 m<sup>2</sup>



Hedwig 13,6 m<sup>2</sup>



Etta 13,6 m<sup>2</sup>

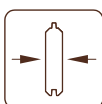

19 mm

N° art.

102826

Solveig 13,6 m<sup>2</sup>

102825

Ly 13,6 m<sup>2</sup>/Hedwig 13,6 m<sup>2</sup>/Etta 13,6 m<sup>2</sup>

## GRILL INCLUANT LE CONDUIT D'EXTRACTION ET LA TABLE

NUMÉRO D'ARTICLE : 102789



Grill pour Eva

Eva 8,7 m<sup>2</sup>

Eva 11,4 m<sup>2</sup>

POT PROTECTRICE  
EN PLASTIQUE  
POUR LILI

NUMÉRO D'ARTICLE : 107430



## KIT DE DEUX ÉLÉMENTS

### LARA (VENDU PAR DEUX ÉLÉMENTS)

NUMÉRO D'ARTICLE : 102850



Lara 6,0+5,9 m<sup>2</sup>



Lara 8,4+5,9 m<sup>2</sup>

Ensemble 3 éléments pour Lara.

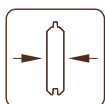

19 mm

#### CARACTÉRISTIQUES DU PRODUIT

Dimensions : 110x187 cm

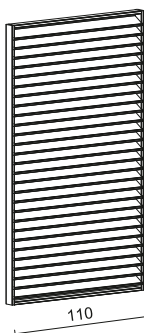

## KIT DE TROIS ÉLÉMENTS

### ELSA (VENDU PAR TROIS ÉLÉMENTS)

NUMÉRO D'ARTICLE : 102832



Elsa 8,7+8,1 m<sup>2</sup>



Elsa 9,6+8,1 m<sup>2</sup>



Elsa 11,3+8,1 m<sup>2</sup>

Ensemble 3 éléments pour Elsa.

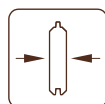

19 mm

#### CARACTÉRISTIQUES DU PRODUIT

Dimensions : 87x187 cm

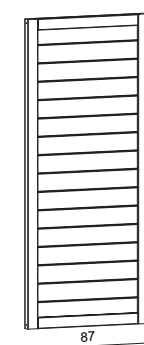

## PANNEAUX POUR LUCY 12,2 m<sup>2</sup>



### PANNEAU EN BOIS

NUMÉRO D'ARTICLE : 102836

#### CARACTÉRISTIQUES DU PRODUIT

Dimensions :

103x230 cm

Vitrage porte/

fenêtre :

Vitrage trempé, 4 mm

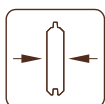

19 mm

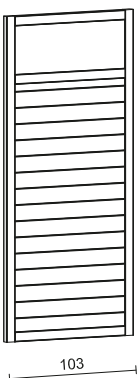

### PANNEAU VITRÉ

NUMÉRO D'ARTICLE : 102840

#### CARACTÉRISTIQUES DU PRODUIT

Dimensions :

103x230 cm

Vitrage porte/

fenêtre :

Vitrage trempé, 6 mm

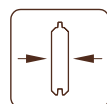

19 mm

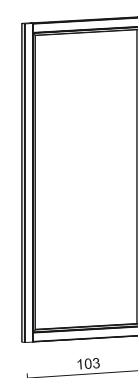

# MATÉRIAU DE TOITURE

Pour protéger votre abri des intempéries, nous vous proposons plusieurs types de couvertures de toit – feutres bitumés (parfait pour une sous-couche), couverture SBS, shingles, et l'EPDM. Le matériau SBS peut se suffire à lui-même en une seule couche, mais cela ne constitue qu'une solution temporaire. Votre toiture résistera mieux et plus longtemps si vous la protégez avec une couverture multi-couches. Le matériau SBS se soude sur la couche inférieure de la couverture de toit avec un brûleur à gaz. Attention ! Veillez à bien suivre les mesures de sécurité, surtout pour les chalets et abris en bois. Si possible, faites appel à des professionnels. Enfin, l'EPDM convient parfaitement aux toits plats. Les shingles que nous offrons sont disponibles en quatre couleurs – noir, rouge, vert et brun. Le matériau de toiture est disponibles en rouleaux complets, en paquet, ou en pièces pré-découpées.



Shingle noir



EPDM noir (la colle est incluse)

Feutre de toit noir  
(sous-couche)

Matériau de toiture SBS

	Numéro d'article	House
Feutre bitumé de toit noir, 1 rouleau = 10 m	107210	
Matériau de toiture SBS, noir, 1 rouleau = 10 m	107214	
Shingle noir, 1 paquet = 3 m <sup>2</sup>	107180	
Shingle rouge, 1 paquet = 3 m <sup>2</sup>	107182	
Shingle vert, 1 paquet = 3 m <sup>2</sup>	107183	
Shingle brun, 1 paquet = 3 m <sup>2</sup>	107181	
EPDM 4570x3200mm	107169	Lara 6,0 m <sup>2</sup> , Lara 8,4 m <sup>2</sup> , Ella 6,9 m <sup>2</sup>
EPDM 4570x3700mm	107170	Elsa 8,7 m <sup>2</sup> , Elsa 9,6 m <sup>2</sup> , Elsa 11,3 m <sup>2</sup> , Ella 8,7 m <sup>2</sup> , Solveig 13,6 m <sup>2</sup> , Lucy 12,2 m <sup>2</sup>
EPDM 3810x7900mm	107168	Lara 8,4+5,9 m <sup>2</sup> , Elsa 8,7+8,1 m <sup>2</sup> , Elsa 9,6+8,1 m <sup>2</sup> , Elsa 11,3+8,1 m <sup>2</sup> , Ella 6,9+10,0 m <sup>2</sup> , Ella 8,7+8,2 m <sup>2</sup> , Ella 8,7+10,0 m <sup>2</sup> , Karl 23,1 m <sup>2</sup>
EPDM 4570x5100mm	107171	Lisa 14,2 m <sup>2</sup> , Lea 14,2 m <sup>2</sup> , Heidi 11,7 m <sup>2</sup>
EPDM 4570x6200mm	107172	Lara 6,0+5,9 m <sup>2</sup> , Ella 6,9+8,2 m <sup>2</sup> , Rasmus 19,0 m <sup>2</sup> , Karl 11,7 m <sup>2</sup> , Bret 14,8 m <sup>2</sup>
EPDM 3810x5100mm	107166	Lara 4,3+8,4 m <sup>2</sup> , Ella 13,1 m <sup>2</sup> , Lisa 11,5 m <sup>2</sup>
EPDM 6700x3650mm	108276	Ella 13,1+3,9 m <sup>2</sup>
EPDM 7620x5100mm	107173	Lea 19,4 m <sup>2</sup> , Lisa 19,4 m <sup>2</sup> , Heidi 19,7 m <sup>2</sup> , Bret 19,9 m <sup>2</sup>
EPDM 7620x6200mm	107174	Karl 20,6 m <sup>2</sup>
EPDM 7620x7900mm	107175	Karl 40,6 m <sup>2</sup>

## CLOUS POUR SHINGLE ET FEUTRE DE TOIT, 1 kg

NUMÉRO D'ARTICLE : 107930



# GOUTTIÈRES



N° art.	Abri	Gouttière disponible en marron foncé uniquement !
Kit de 3 m pour toit à deux pentes	106629	Vivian 3,8 m <sup>2</sup> , Vivian 6,9 m <sup>2</sup> , Klara 4,7 m <sup>2</sup> , Laura 6,9 m <sup>2</sup> , Emma 4,6 m <sup>2</sup>
Kit de 4 m pour toit à deux pentes	106630	Lotta 7,3 m <sup>2</sup> , Klara 10,4 m <sup>2</sup> , Emma 10,4 m <sup>2</sup> , Helena 24,6 m <sup>2</sup> (2x), Iris 9,6 m <sup>2</sup> , Ralf 7,3 m <sup>2</sup> , Ralf 9,6 m <sup>2</sup> , Olaf 6,6 m <sup>2</sup> , Laura 8,7 m <sup>2</sup> , Laura 14,0 m <sup>2</sup> , Martin 8,4 m <sup>2</sup>
Kit de 5 m pour toit à deux pentes	106631	Lotta 10,0 m <sup>2</sup> , Lotta 13,9 m <sup>2</sup> , Klara 17,0 m <sup>2</sup> , Emma 14,2 m <sup>2</sup> , Sally 10,2 m <sup>2</sup> , Sylvi 10,4+4,2 m <sup>2</sup> , Ines 11,1 m <sup>2</sup> , Iris 11,1 m <sup>2</sup> , Claudia 11,5 m <sup>2</sup> , Jari 8,9 m <sup>2</sup>
Kit de 6 m pour toit à deux pentes	106632	Britta 14,6 m <sup>2</sup> , Britta 17,5 m <sup>2</sup> , Britta 19,7 m <sup>2</sup> , Britta 22,3 m <sup>2</sup> , Sally 12,3 m <sup>2</sup> , Sally 15,5 m <sup>2</sup> , Sally 19,1 m <sup>2</sup> , Helena 15,1 m <sup>2</sup> , Helena 18,6 m <sup>2</sup> , Susanna 12,4 m <sup>2</sup> , Susanna 16,4 m <sup>2</sup> , Sylvi 6,1+10,6 m <sup>2</sup> , Irene 13,9 m <sup>2</sup> , Irene 19,0 m <sup>2</sup> , Irene 21,9+5,2 m <sup>2</sup> , Irene 23,9 m <sup>2</sup> , Irene 27,7 m <sup>2</sup> , Ines 13,7 m <sup>2</sup> , Iris 19,1 m <sup>2</sup> , Claudia 19,4 m <sup>2</sup> , Ly 13,6 m <sup>2</sup> , Hedwig 13,6 m <sup>2</sup> , Melanie 6,8+8,3 m <sup>2</sup> , Roger 19,0 m <sup>2</sup> , Roger 23,9 m <sup>2</sup> , Roger 21,9+5,2 m <sup>2</sup> , Roger 27,7 m <sup>2</sup> , Roger 28,4 m <sup>2</sup> , Jari 14,5 m <sup>2</sup> , Olaf 13,5 m <sup>2</sup> , Charlotte 21,5 m <sup>2</sup> , Pernilla 21,5 m <sup>2</sup> , Andre 21,5 m <sup>2</sup> , Martin 13,6 m <sup>2</sup>
Kit de 7 m (3+4) pour toit à deux pentes	106629 + 106630	Olaf 16,9 m <sup>2</sup> , Andre 28,5 m <sup>2</sup>
Kit de 3 m pour toit plat	106626	Lara 6,0 m <sup>2</sup> , Ella 6,9 m <sup>2</sup>
Kit de 4 m pour toit plat	106627	Lara 8,4 m <sup>2</sup> , Elsa 8,7 m <sup>2</sup> , Elsa 9,6 m <sup>2</sup> , Elsa 11,3+8,1 m <sup>2</sup> (2x), Ella 8,7 m <sup>2</sup> , Lucy 12,2 m <sup>2</sup> , Karl 11,7 m <sup>2</sup> , Karl 23,1 m <sup>2</sup> , Kalle 6,6 m <sup>2</sup>
Kit de 5 m pour toit plat	107375	Ella 13,1 m <sup>2</sup> , Elsa 11,3 m <sup>2</sup> , Lea 14,2 m <sup>2</sup> , Heidi 11,7 m <sup>2</sup>
Kit de 6 m pour toit plat	106628	Lara 6,0+5,9 m <sup>2</sup> , Lara 12,7 m <sup>2</sup> , Ella 6,9+8,2 m <sup>2</sup> , Lea 19,4 m <sup>2</sup> , Lisa 11,5 m <sup>2</sup> , Lisa 14,2 m <sup>2</sup> , Lisa 19,4 m <sup>2</sup> , Etta 13,6 m <sup>2</sup> , Rasmus 19,0 m <sup>2</sup> , Karl 20,6 m <sup>2</sup> , Karl 40,6 m <sup>2</sup> , Kalle 13,5 m <sup>2</sup>
Kit de 7 m (3+4) pour toit plat	106626 + 106627	Lara 8,4+5,9 m <sup>2</sup> , Ella 13,1+3,9 m <sup>2</sup> , Elsa 8,7+8,1 m <sup>2</sup> , Elsa 9,6+8,1 m <sup>2</sup> , Ella 6,9+10,0 m <sup>2</sup> , Ella 8,7+8,2 m <sup>2</sup> , Ella 8,7+10,0 m <sup>2</sup> , Annika 21,5 m <sup>2</sup> , Kalle 16,9 m <sup>2</sup>
Kit de 9 m (6+3) pour toit plat	106628 + 106626	Heidi 22,8 m <sup>2</sup>

# KARL 23,1 m<sup>2</sup> ANNEXE 6,2 m<sup>2</sup>

NUMÉRO D'ARTICLE : 102781

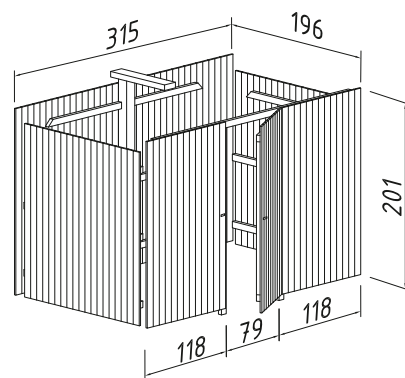

**CARACTÉRISTIQUES DU PRODUIT**

Dimensions : 315x196 cm

Volume : 12,4 m<sup>3</sup>

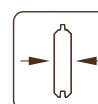

19 mm

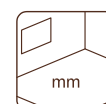

-

# KARL 40,6 m<sup>2</sup> ANNEXE 10,9 m<sup>2</sup>

NUMÉRO D'ARTICLE : 102785

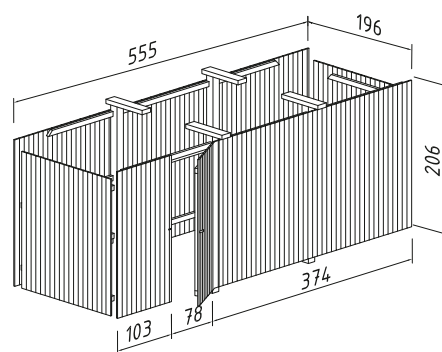

**CARACTÉRISTIQUES DU PRODUIT**

Dimensions : 555x196 cm

Volume : 22,4 m<sup>3</sup>

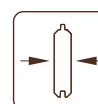

19 mm

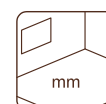

-

# ARC EN LAMELLÉ COLLÉ POUR CARPORT

NUMÉRO D'ARTICLE : 102765

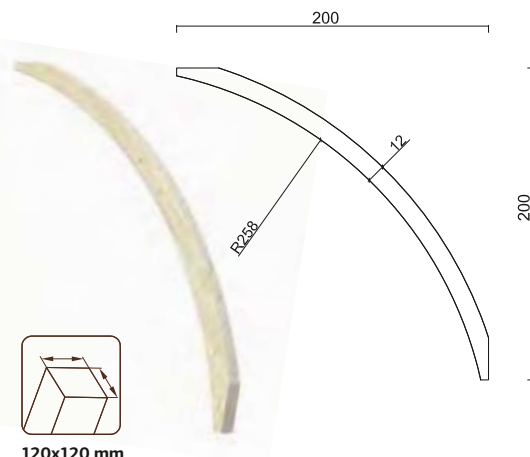

120x120 mm

# ANCRAGE AU SOL POUR CARPORT

NUMÉRO D'ARTICLE : 106608



# PALMAKO FIXATIONS AU SOL POUR POTEAUX ET PANNEAUX



Support de poteau avec pique 90 x 90 mm galvanisé  
N° art. : 106617



Support de poteau avec pique 70 x 70 mm galvanisé  
N° art. : 107487



Support de poteau en plaque rectangulaire 90 x 90 mm galvanisé  
N° art. : 106613



Support de poteau en forme de C 90 x 180 mm galvanisé  
N° art. : 106612



Support de poteau en H 70 x 70 mm galvanisé  
N° art. : 107490



Support de poteau en H 90 x 90 mm galvanisé  
N° art. : 107491



Support de pied de poteau 70 x 70 mm galvanisé  
N° art. : 107492



Support de pied de poteau 70 x 70 mm blanc  
N° art. : 107493



Support de pied de poteau 90 x 90 mm galvanisé  
N° art. : 107494



Support de pied de poteau 90 x 90 mm blanc  
N° art. : 107495



Support d'angle pour poteau poteau galvanisé  
N° art. : 107489



Support d'angle pour poteau poteau blanc  
N° art. : 107488



Lot de 4 supports de fixation de type L galvanisés  
N° art. : 107496



Lot de 4 supports de fixation de type L blancs  
N° art. : 107497



Lot de 8 vis en bois blanches  
N° art. : 107486



Kit de matériel pour portail de clôture  
N° art. : 108303



Chapeau de poteau 70 x 70 mm galvanisé  
N° art. : 108299



Chapeau de poteau 70 x 70 mm blanc  
N° art. : 108300

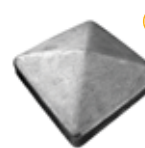

Chapeau de poteau 90 x 90 mm galvanisé  
N° art. : 108301



Chapeau de poteau 90 x 90 mm blanc  
N° art. : 108302

# PALMAKO MODULAR GARDEN™ PRODUITS SUPPLEMENTAIRES



NEW

**COFFRE DE RANGEMENT-SIÈGE**  
N° art.: 103146



NEW

**PLANCHER**  
N° art.: 103156



NEW

**PLAN DE TRAVAIL**  
N° art.: 103151



NEW

**ÉTAGÈRE 1,8**  
N° art.: 103141



NEW

**ÉTAGÈRE 0,9**  
N° art.: 103126



NEW

**JARDINIÈRE**  
N° art.: 103161



NEW

**TIROIR**  
N° art.: 103111



NEW

**PORTE-MANTEAU 1,8**  
N° art.: 103136



NEW

**PORTE-MANTEAU 0,9**  
N° art.: 103116



# FENÊTRES SUPPLÉMENTAIRES

	N° art.	Épaisseur des murs, mm	Dimensions utiles de la fenêtre , cm	Sens de l'ouverture	Type porte/fenêtre
Fenêtre simple	103311	28	70x43	vers l'extérieur	Garden

	N° art.	Épaisseur des murs, mm	Dimensions utiles de la fenêtre , cm	Sens de l'ouverture	Type porte/fenêtre
Fenêtre simple	103320	28	67x89	vers l'intérieur	Garden
Fenêtre simple	103348	34	67x89	vers l'intérieur	Garden
Fenêtre simple	103352	44	77x85	vers l'intérieur	Summer
Fenêtre simple	103364	70	77x91	vers l'intérieur	Summer

	N° art.	Épaisseur des murs, mm	Dimensions utiles de la fenêtre , cm	Sens de l'ouverture	Type porte/fenêtre
Fenêtre simple	103360	44	60x111	vers l'extérieur	Garden+
Fenêtre simple	103356	44	60x111	vers l'extérieur	Garden+

	N° art.	Épaisseur des murs, mm	Dimensions utiles de la fenêtre , cm	Sens de l'ouverture	Type porte/fenêtre
Fenêtre simple	103309	88	57x165	vers l'extérieur	Summer
Fenêtre simple	103310	88	57x86	vers l'extérieur	Summer

	N° art.	Épaisseur des murs, mm	Dimensions utiles de la fenêtre , cm	Sens de l'ouverture	Type porte/fenêtre
Fenêtre simple	107289	160	57x165	vers l'extérieur	Summer
Fenêtre simple	107293	160	69x95	vers l'extérieur	Summer

	N° art.	Épaisseur des murs, mm	Dimensions utiles de la fenêtre , cm	Sens de l'ouverture	Type porte/fenêtre
Fenêtre simple	107297	160	69x38	vers l'extérieur	Summer

	N° art.	Épaisseur des murs, mm	Dimensions utiles de la fenêtre , cm	Sens de l'ouverture	Type porte/fenêtre
Fenêtre double	103477	28	119x89	vers l'intérieur	Garden
Fenêtre double	103490	34	119x89	vers l'intérieur	Garden
Fenêtre double	103502	44	117x87	vers l'intérieur	Summer
Fenêtre double	103506	70	117x91	vers l'intérieur	Summer

	N° art.	Épaisseur des murs, mm	Dimensions utiles de la fenêtre , cm	Sens de l'ouverture	Type porte/fenêtre
Fenêtre double	103494	40	119x89	vers l'intérieur	Garden

	N° art.	Épaisseur des murs, mm	Dimensions utiles de la fenêtre , cm	Sens de l'ouverture	Type porte/fenêtre
Fenêtre double	107301	28	90x145	vers l'extérieur	Garden

	N° art.	Épaisseur des murs, mm	Dimensions utiles de la fenêtre , cm	Sens de l'ouverture	Type porte/fenêtre
Fenêtre double	107305	34	90x123	vers l'extérieur	Garden
Fenêtre double	103485	34	90x123	vers l'extérieur	Garden+
Fenêtre double	107309	44	90x123	vers l'extérieur	Garden+



# PORTES SUPPLÉMENTAIRES

	N° art.	Épaisseur des murs, mm	Dimensions d'ouverture de porte	Type porte/fenêtre
Porte simple	103604	28	74x175	Garden
Porte simple	103612	70	73x183	Summer

	N° art.	Épaisseur des murs, mm	Dimensions d'ouverture de porte	Type porte/fenêtre
Porte simple	107325	160	78x191	Summer

	N° art.	Épaisseur des murs, mm	Dimensions d'ouverture de porte	Type porte/fenêtre
Porte double	103534	28	151x175	Garden
Porte double	103551	34	151x175	Garden
Porte double	103567	44	151x186	Summer
Porte double	103579	70	151x183	Summer

	N° art.	Épaisseur des murs, mm	Dimensions d'ouverture de porte	Type porte/fenêtre
Porte double	103538	28	151x175	Garden

	N° art.	Épaisseur des murs, mm	Dimensions d'ouverture de porte	Type porte/fenêtre
Porte double	103530	28	151x175	Garden

	N° art.	Épaisseur des murs, mm	Dimensions d'ouverture de porte	Type porte/fenêtre
Porte double	107313	34	114x186	Garden
Porte double	107317	44	114x186	Garden+

	N° art.	Épaisseur des murs, mm	Dimensions d'ouverture de porte	Type porte/fenêtre
Porte double	103559	44	114x187	Garden+
Porte double	107321	44	114x186	Garden+

	N° art.	Épaisseur des murs, mm	Dimensions d'ouverture de porte	Type porte/fenêtre
Porte double	103571	44	151x175	Garden+

	N° art.	Épaisseur des murs, mm	Dimensions d'ouverture de porte	Type porte/fenêtre
Porte double de garage en bois	103542	34	225x193	Garages
Porte double de garage en bois	103555	44	225x193	Garages
Porte double de garage en bois	103587	70	225x193	Garages

	N° art.	Épaisseur des murs, mm	Door opening	Type porte/fenêtre
Porte de garage sectionnelle Colour: RAL 9016	103516	34	221x193	Garages
		44		
		70		

	N° art.
ENSEMBLE POIGNEE DE PORTE ET DE CACHE SERRURE	108422

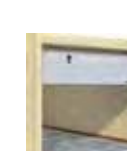



# PORTES EN BOIS CONTREPLAQUÉ

Si vous avez construit un abri de jardin ou si vous avez dans votre jardin un autre bâtiment annexe qui nécessite une vraie porte d'entrée, nous vous invitons à découvrir les portes de cette page. Nous avons ajouté à notre gamme de fenêtres et de portes simples et doubles en contreplaqué, avec ou sans verre, comme vous préférez.

## CARACTÉRISTIQUES DU PRODUIT

### Montant en : pin

Cadre en bois lamellé, assemblage à queue droite

Contreplaqué en bois rouge 4 mm

Bardage en bois rouge 12 x 114 mm

Joints en caoutchouc

Seuil en bois dur

Charnières (3 exemplaires)

N° art.		Dimensions d'ouverture de porte	Dimensions d'ouverture de porte avec montant, cm	
107022	Porte pleine simple, tirant gauche	78x191	90x200	
107434	Porte pleine simple, tirant gauche	78x201	90x210	

N° art.		Dimensions d'ouverture de porte	Dimensions d'ouverture de porte avec montant, cm	
107023	Porte pleine simple, tirant droit	78x191	90x200	
107433	Porte pleine simple, tirant droit	78x201	90x210	

N° art.		Dimensions d'ouverture de porte	Dimensions d'ouverture de porte avec montant, cm	
107024	Porte simple, avec vitre, tirant gauche	78x191	90x200	
108280	Porte simple, avec vitre, tirant gauche	78x201	90x210	

N° art.		Dimensions d'ouverture de porte	Dimensions d'ouverture de porte avec montant, cm	
107329	Porte simple, avec vitre, tirant droit	78x191	90x200	
108281	Porte simple, avec vitre, tirant droit	78x201	90x210	

N° art.		Dimensions d'ouverture de porte	Dimensions d'ouverture de porte avec montant, cm	
103526	Porte double, pleine, tirant droit	118x191	130x200	
103527	Porte double, pleine, tirant droit	138x191	150x200	

N° art.		Dimensions d'ouverture de porte	Dimensions d'ouverture de porte avec montant, cm	
103528	Porte double, avec vitre, tirant droit	118x191	130x200	

N° art.		Dimensions d'ouverture de porte	Dimensions d'ouverture de porte avec montant, cm	
103529	Porte double, avec vitre, tirant droit	138x191	150x200	

N° art.			
108304	serrure à cylindre, poignée et cache-serrure pour porte en contreplaqué.		



# LE TRAITEMENT, UN AVANTAGE POUR LA PROTECTION DE VOTRE BOIS

Nos lignes de production et nos machines sont organisées et paramétrées pour vous offrir plus de flexibilité et une très large gamme de produits : abris en madriers (avec différentes épaisseurs) chalets de loisirs, abris préfabriqués en panneaux. En complément, nous vous proposons également des produits d'aménagement extérieur : mobilier de jardin, éléments de clôture, panneaux d'occlusion, clôtures de jardin, clôtures de terrasse, piquets et rondins, bacs à fleurs, bordures etc.

Après un certain temps, le bois non traité va devenir naturellement grisâtre et va bleuir et moisir. Traiter le bois, avec un produit préventif, le protège efficacement contre les champignons et les insectes xylophages, y compris les termites. C'est la raison pour laquelle, nous vous recommandons d'utiliser notre solution de traitement.

## Bain de traitement



Selon le type de produits, nous sommes capables d'effectuer le traitement de différentes manières. Les abris et les articles de grande taille peuvent être commandés traités avec le liquide de traitement hydrosoluble Axil 3000 P de Sarpap & Cecil industries, garantissant un traitement dans les classes 1-3. Ils sont disponibles en trois coloris : marron, gris vintage et translucide. Le traitement par trempage marron et gris vintage apporte en plus de la protection une couleur originale ; en revanche le trempage translucide correspond à un apprêt. Il est nécessaire d'appliquer une peinture par dessus.



GNVPI Traitement autoclave vert



GYVPI Traitement autoclave gris



WTPNT1+2 Peint avec un apprêt et deux couches de peinture blanche (RAL 9016)

## PANNEAUX D'OCCULTATION PEINTS ET TRAITÉS

Les articles de petite taille comme le mobilier de jardin peuvent être traités en autoclave. Tous nos panneaux d'occlusion peuvent être traités soit en autoclave vert ou gris, soit par pulvérisation de peinture blanche (un apprêt suivi de deux couches de peinture).

Le traitement autoclave donne aux produits une teinte verdâtre ou brunâtre. Afin d'allonger la durée de vie du bois, nous utilisons le produit d'imprégnation Impralit®-KDS. Ce produit à base d'eau, sans chrome, est utilisé pour la prévention des attaques d'insectes, de la pourriture molle et de la décomposition provoquée par les champignons. Il offre aussi une protection temporaire contre le bleuissement et la moisissure. Impralit®-KDS est utilisé pour le bois conformément aux exigences d'utilisation des classes 1, 2, 3 et 4 comme stipulé dans EN 335-1, pour le bois couvert et à l'air, au-dessus du sol et au contact du sol : poteaux, clôture, aires de jeux, pergolas, etc.

L'agent d'imprégnation pénètre profondément dans les cavités des cellules du bois, grâce à la pression et au vide d'air. Sous la pression, l'air est évacué et les cavités sont alors remplies avec la solution d'imprégnation. Ce procédé est adapté suivant plusieurs critères, le type de bois, l'environnement et le résultat souhaité.

Grâce à notre investissement dans une technologie moderne de peinture, nous avons la possibilité de peindre certains de nos produits les plus petits en blanc, comme les clôtures et les poteaux. Pour ce faire, nous utilisons une chambre de pulvérisation qui nous permet de peindre nos produits d'aménagement extérieur. Après l'application de la peinture, les produits transitent dans une chambre de séchage longue de 30 mètres permettant d'ajuster et d'observer le processus de séchage.

**Vous trouverez à côté de chaque produit dans l'encart « Options de traitement », l'ensemble des options de traitement ou de peinture disponibles. Notez le numéro d'article et la description du traitement que nous offrons comme indiqué ci-dessous :**



**Les produits peints transitent par une chambre de séchage.**

N° art.	Description	TRAITEMENT
NO	Bois naturel non traité	
BNDIP	Traitement par bain marron	
GYDIP	Traitement par bain gris vintage	
WTDIP	Traitement par bain blanc translucide	
GNVPI	Traitement autoclave vert	
GYVPI	Traitement autoclave gris	
BNVPI	Traitement autoclave marron	
GNVPIH3	Traitement autoclave vert HC3	
GNVPIH4	Traitement autoclave vert HC4	
WTPNT1+2	Peint avec un apprêt et deux couches de peinture blanche (RAL 9016)	

# Palmako

LEMEKS GROUP



Copyright 2019 Palmako AS

Tous droits réservés.

Sous réserve d'erreurs d'imprimerie, de couleurs  
et de modifications techniques.

Les illustrations sont présentées ici à titre indicatif.

## Le bonheur se construit au jardin

Palmako AS est le leader dans la fabrication d'abris et de chalets de jardin, de produits en bois lamellé et de granulés en bois. Notre gamme de produits est large – abris de jardin, chalets de jardin, pavillons, carports, abris de rangement, maisonnettes, chalets de loisirs. Nous offrons également un large choix de produits en bois pour votre jardin – panneaux d'occultation, poteaux, rondins et piquets, mobilier en bois, bordures, et lames de terrasse.

L'ensemble des produits de ce catalogue est disponible en stock toute l'année et peut être livré rapidement à travers le monde. Nos produits sont reconnus pour leur qualité supérieure puisque nous utilisons la meilleure matière première disponible : l'épicéa nordique qui est un bois naturellement beau et durable.

Plus de 21 années d'expérience dans l'industrie des abris et chalets en bois ont fait de nous l'un des acteurs majeurs en Europe..

**[www.palmako.ee](http://www.palmako.ee)**

**Plus de 400 produits de haute qualité en bois réalisés par Palmako**